

SMART Board® GX series

SBID-GX165

SBID-GX175

SBID-GX186



PANTALLA

Tamaño de pantalla (diagonal)	65", 75", 86"
Iluminación	LED
Relación de aspecto	16:9
Resolución máxima de pantalla	4K UHD (3840 × 2160)
Frecuencia de refresco	60 Hz
Esperanza de vida	≥ 50,000 horas
Brillo (máximo)	≥ 400 cd/m ²
Tiempo de respuesta	≤ 8 ms
Ángulo de visión	178°
Cristal	Completamente templada, antideslumbrante
Espesor del cristal	4 mm
Color del marco	Negro
Botones de conveniencia	Power, home, volume, settings / freeze frame, back
Sensores	Luz ambiental, infrarrojos
Audio	2 altavoces integrados 15 W

EXPERIENCIA INTERACTIVA

Tecnología táctil	Advanced infrared
Funciones táctiles	Object Awareness™ ¹ Diferenciación simultánea de herramientas™ ² Silktouch™
Tiempo de respuesta típico	≤ 10 ms
Cuadros por segundo	≥ 110 Hz
Precisión	±1 mm (over 90% area)
Tamaño mínimo del objeto	2.0 mm
Capacidades multitáctiles	20 – Windows® and Mac 10 – Chrome OS™
Herramientas incluidas	Pens (×2)
Portaherramientas	Magnético, montado en marco
SOFTWARE	
Smart Notebook básico	Incluido
SMART Ink® and SMART Product Drivers	Incluido
SMART Remote Management	Opcional
SMART Learning Suite	Opcional

smarttech.com smarttech.com/contact

© 2021 SMART Technologies ULC. Reservados todos los derechos. SMART Board, SMART Notebook, SMART Ink, Diferenciación simultánea de herramientas, Reconocimiento de objetos, Silktouch, smarttech, el logotipo de SMART y todas las frases de SMART son marcas comerciales o marcas comerciales registradas de SMART Technologies ULC en los EE. UU. Y / o en otros países. La marca denominativa Bluetooth es propiedad de Bluetooth SIG, Inc. y cualquier uso de dichas marcas por parte de SMART Technologies ULC se realiza bajo licencia. Las marcas comerciales adoptadas HDMI, HDMI High-Definition Multimedia Interface y el logotipo de HDMI son marcas comerciales o marcas comerciales registradas de HDMI Licensing Administrator, Inc. en los Estados Unidos y otros países. Todos los demás nombres de empresas y productos de terceros pueden ser marcas comerciales de sus respectivos propietarios. Este producto y / o su uso están cubiertos por una o más de las siguientes patentes de EE. UU.: www.smarttech.com/patents. Los modelos y las especificaciones pueden variar según la región. Comuníquese con su representante local para obtener más detalles. Los contenidos están sujetos a cambios sin notificación previa. 28 de mayo de 2021.

¹Cuando se conecta a una computadora con Controladores de producto SMART

²Se requiere una computadora conectada con Controladores de producto SMART. Solo compatible con SMART Notebook y SMART Ink

EXPERIENCIA ANDROID™ INTEGRADA

Sistema operativo	Android versión 8.0
Memoria	3 GB DDR
Almacenamiento	32 GB
Pizarra digital	✓
Navegador Web	✓
Compartir pantalla	✓
Otras características	Selección de entrada Administrador de archivos Cubrir Widgets interactivos Biblioteca de aplicaciones
WPS Office	✓
Capacidad para ejecutar aplicaciones de terceros	✓
Acceso al almacenamiento en la nube	✓
Languages supported	Árabe, chino (simplificado), chino (Tradicional), checo, danés, holandés, Inglés, finlandés, francés, alemán, Griego, italiano, japonés, coreano, Lituano, noruego, polaco, Portugués, rumano, ruso, Español, sueco, turco
Actualizaciones	Over-the-air (OTA)

PC COMPUTING

Soporte OPS	✓
Soporte OPS-C	✓
Alimentación del módulo de PC compatible	60 W
Computación opcional módulos	SMART OPS PC con Windows 10 Pro SMART Chromebox

ENTRADAS **Front Back**

OPS PC ranura para accesorios (60 W dispositivos)	-	1
HDMI® 2.0 con HDCP 1.4 y HDCP 2.2 soporte	1	2
Display Port 1.2	-	1
VGA video	-	1
YPbPr video 3.5 mm	-	1
AV 3.5 mm (video compuesto)	-	1
Stereo 3.5 mm	-	1
RS-232 room control (DB-9 conector)	-	1
RJ45 Ethernet (passthrough)	-	2
Puerto de pantalla USB Type-C 4K @ 60Hz modo alternativo, táctil y audio digital; Suministro de energía de 15 W	1	-
USB 2.0 Tipo-A	1	2
USB 2.0 Tipo-B	1	1
USB 3.0 Tipo-A	1	-

SALIDAS **Front Back**

AV 3.5 mm (video compuesto)	-	1
Audio S/PDIF	-	1
Stereo 3.5 mm	-	1

CABLES Y ACCESORIOS INCLUIDOS **Qty**

Cable específico del país	1
16' 5" (5 m) USB A/B cable	1
Pens	2
External dual-band 2.4 and 5 GHz antennas (2 Wi-Fi, 1 access point)	3
Control remoto	1
AAA baterías	2
Instrucciones de instalación ilustradas	1
Documento de información importante	1

CONECTIVIDAD

Wired	RJ45 (x2) 100baseT
Wi-Fi	IEEE 802.11 a/b/g/n/ac with 2 x 2 MIMO (both 2.4 and 5 GHz bands) supporting WEP, WPA, WPA2 PSK, and 802.1X EAP authentication protocols Wi-Fi access point
Bluetooth	4.2 dual mode

REQUISITOS DE ALMACENAMIENTO Y OPERACIÓN

Requerimientos de energía	100V to 240V AC, 50 Hz to 60 Hz
Temperatura de funcionamiento	32–104°F (0–40°C)
Temperatura de almacenamiento	14–140°F (-10–60°C)
Humedad	20–80% relative humidity, non-condensing

CONSUMO DE ENERGIA

Típico	65": 117 W 75": 157 W 86": 175 W
Standby	< 0.5 W
Off	0 W

CERTIFICACIÓN Y CUMPLIMIENTO

US / Canada	UL, FCC, ISED, CONEG Packaging, Proposición 65
EU / EEA / EFTA / UK	CE, UKCA, LVD, CB, EMCD, ROJO, ALCANCE, RoHS, Batería, WEEE, Embalaje, POP, Ecodiseño
Australia / Nueva Zelanda	RCM
Estándares de desempeño	ENERGY STAR®, HDMI

INSTALACIÓN, DIMENSIONES, Y PESO

NOTES

- | Todas las dimensiones $\pm 0,3$ cm (1/8 "). Todos los pesos $\pm 0,9$ kg (2 lb)).
- | El producto se envía en posición vertical.

PURCHASING INFORMATION

Order number: SBID-GX165	Pantalla interactiva SMART Board GX065 con sistema operativo integrado y software educativo
Order number: SBID-GX175	SMART Board GX075 pantalla interactiva con sistema operativo integrado y software educativo
Order number: SBID-GX186	Pantalla interactiva SMART Board GX086 con sistema operativo integrado y software educativo

Accesorios opcionales See smarttech.com/accessories

GARANTÍA

Garantía limitada de Equipos SMART Incluye reemplazo avanzado de hardware y acceso al sitio de apoyo. Los términos y condiciones varían según la región. Comuníquese con su vendedor o distribuidor local para obtener información y visite smarttech.com/warranty.

REQUISITOS DE CABLE

HDMI	Certificado premium de alta velocidad HDMI (18 Gbps) Maximum length: 23' (7 m)
USB 2.0	USB 2.0 certificado Hi-Speed (480 Mbps) soporte Longitud máxima: 16' (5 m)
USB 3.0	USB 3.0 certificado Soporta SuperSpeed (5 Gbps) Longitud máxima: 9' (3 m)
USB Tipo-C	USB 3.2 Gen 1 certificado SuperSpeed (5 Gbps) soporte Longitud máxima: 6' (2 m)
Más información	See smarttech.com/kb/171744

SBID-GX165

Dimensiones

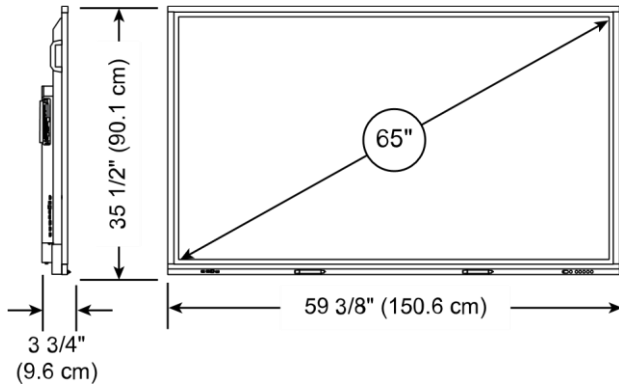

Peso

92 lb. (42 kg)

Dimensiones de envío (incluido palé)

66 3/8" × 45 5/8" × 9 1/4"
(168.5 cm × 115.9 cm × 23.5 cm)

Peso de envío

139 lb. (63 kg)

Montaje VESA

M8, 600 × 400 mm

Handles

2

SBID-GX175

Dimensiones

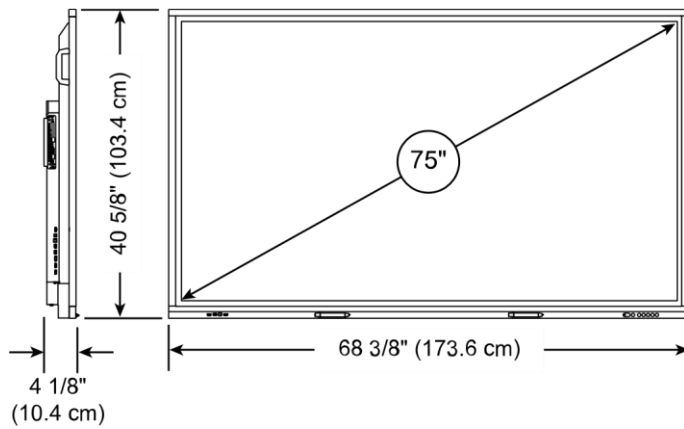

Peso

127 lb. (58 kg)

Dimensiones de envío (incluido palé)

75 1/4" × 50 1/8" × 10 1/4"
(191 cm × 127.4 cm × 26 cm)

Peso de envío

181 lb. (82 kg)

Montaje VESA

M8, 600 × 400 mm

Handles

2

SBID-GX186

Dimensiones

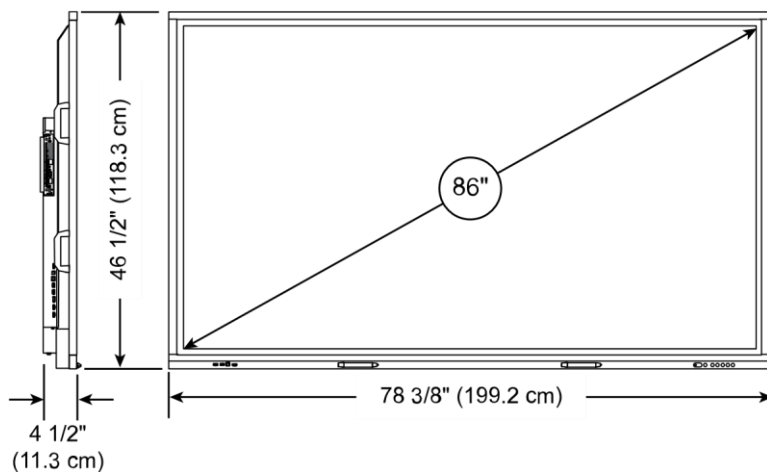

Peso

169 lb. (77 kg)

Dimensiones de envío (incluido palé)

85 1/4" × 57 1/4" × 11 5/8"
(216.5 cm × 145.4 cm × 29.5 cm)

Peso de envío

236 lb. (107 kg)

Montaje VESA

M8, 700 × 400 mm

Handles

4