

RHINO 5200

PROFESSIONAL LABELING TOOL

Käyttöopas



RHINO
DYMO®

Sisällys

Tietoja uudesta tulostimestasi	5
Käytön aloittaminen	5
Virran liittäminen	5
Muuntajan liittäminen.....	5
Akun asettaminen tulostimeen	5
Akun lataaminen.....	6
Paristojen asettaminen tulostimeen	6
Tarrakasetin asettaminen paikalleen ja poistaminen	6
Tarran leveyden määrittäminen	6
Kielen valinta	7
Mittayksiköiden valitseminen	7
Tulostimen käytön opetteleminen	7
Virta	7
LCD-näyttö	7
Taustavalon käyttäminen.....	7
Näytön kontrastin säätäminen.....	7
Selostepalkki.....	8
ISOT-tila	8
Vaihtopainike.....	8
ESC-painike	8
Siirtymispainikkeet	8
Askelpalautin-painike	8
Tyhjennä-painike	8
Leikkuri-painike	8
Pikanäppäimet	8
Tarratiedostojen käsitteleminen	8
Tarratiedoston luominen	8
Tarrojen lisääminen tarratiedostoon	9
Tarrojen poistaminen tiedostosta	9
Tarratiedoston tulostaminen	9
Tarran muotoileminen	9
Tekstikoon muuttaminen	9
Tekstityylin muuttaminen	9
Monirivisten tarrojen luominen	10
Kansainvälisten merkkien käyttäminen	10
Teollisuustarrojen luominen	10
Kaapeli- ja johtotarrojen luominen	10
Kaapelitarrojen luominen	10
Johtotarrojen luominen	10
Merkintätarrojen luominen	11
Kiinteäpituisten tarrojen luominen	11
Paneelitarrojen luominen	11
KytKentäpaneelien tarrojen luominen.....	11
Sähköpaneelitarrojen luominen	11
Katkaisinkertoimien käyttäminen	12
Tyhjiä katkaisimien tulostaminen.....	12
Lohkotarrojen luominen	12
Päätelohkojen tarrojen luominen	12
110-Block-lohkotarrojen luominen.....	13

Moduulitarrojen luominen	13
Sulakekertoimien käyttäminen	13
Tyhjiä moduulien tulostaminen	13
Pystysuorien tarrojen luominen	14
Tarratyypin muuttaminen	14
Tarra-asetusten muuttaminen	14
Pystyviivojen tulostaminen solujen väliin	14
Viivakoodien käyttäminen	14
Viivakoodin lisääminen	14
Viivakoodin muokkaaminen	15
Viivakoodin poistaminen	15
Selväkielisen viivakooditekstin sijoittaminen	15
Viivakoodin tekstin piilottaminen	15
Symbolien lisääminen	15
Symbolien lisääminen	15
Tekstikirjaston käyttäminen	15
Oma kirjasto -tekstin lisääminen	15
Kirjaston tekstin lisääminen	16
Oma kirjasto -tekstin poistaminen	16
Tarrasarjan luominen	16
Yksinkertaisen sarjoituksen käyttäminen	16
Samanaikaisen sarjoituksen käyttäminen	16
Sarjoituksen lisäasetusten käyttäminen	17
Tulostusasetukset	17
Useiden kopioiden tulostaminen	17
Useiden kopioiden lajitteleminen	17
Tauon pitäminen tarrojen välillä	17
Tarran siirtäminen eteenpäin	17
Tulostuskontrastin säätäminen	18
Tulostimen muistin käyttäminen	18
Tarratiedoston tallentaminen	18
Tarratiedoston palauttaminen muistista	18
Tarratiedoston poistaminen muistista	18
Tulostimen puhdistaminen	18
Symbolit	19
Vianmääritys	20



Kuva 1 RHINO 5200 -tarratulostin

Tietoja uudesta tulostimestasi

Uuden RHINO-tarratulostimesi avulla voit luoda monenlaisia korkealaatuisia itsekiinnittyviä tarroja. Voit valita tulostettaviksi erikokoisia ja -tyylisiä tarroja. Tulostimessa käytetään RHINO Industrial -tarrakasetteja, joiden leveydet ovat 6 mm, 9 mm, 12 mm ja 19 mm. RHINO-tarrakasetteja on saatavilla useina eri materiaaleina, kuten joustavana nylonina, kestäväenä polyesterinä, vinyylinä, kiinnittymättöminä merkkeinä ja kutisteletkuina. Osoitteessa www.dymo.com on lisätietoja tulostimeen saatavilla olevista tarroista ja lisälaitteista.

Rekisteröityminen takuuta varten

Voit rekisteröidä tarratulostimen verkossa osoitteessa www.dymo.com/register.

Käytön aloittaminen

Noudata tämän osan ohjeita, kun käytät tulostinta ensimmäistä kertaa.

Virran liittäminen

Tätä tulostinta voi käyttää akulla tai verkkovirralla. Tulostimen mukana toimitetaan muuntaja. Lisävarusteena saatava ladattava akku toimitetaan kovan laukun sisältävän pakkauksen mukana. Lisätietoja valinnaisen ladattavan akun hankkimisesta on osoitteessa www.dymo.com.

⚠ Tulostinta voi käyttää myös kuudella AA-alkaliparistolla, mutta alkaliparistoja tulisi käyttää vain tilapäisenä varavirtalähteenä.

Virran säästämiseksi tulostin sammuu automaattisesti viiden minuutin käyttämättömyysajan päätteeksi.

Muuntajan liittäminen

Tulostimen kanssa käytetään 110V–240V-muuntajaa. Jos muuntaja liitetään tulostimeen akun ollessa sisällä laitteessa, akku alkaa latautua.

Muuntajan liittäminen laitteeseen

1. Yhdistä muuntaja tulostimen yläosassa olevaan virtaliittimeen. Katso Kuva 2.

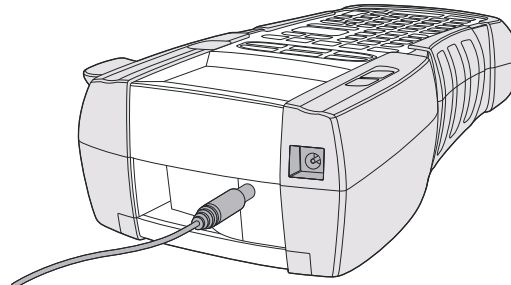

Kuva 2

2. Kytke muuntajan toinen pää pistorasiaan.

Akun asettaminen tulostimeen

Kovan laukun sisältävä pakkaus sisältää kannettavaan käyttöön tarkoitetun ladattavan litiumioniakun, jota käytettäessä tulostinta ei tarvitse liittää muuntajaan. Varavirtalähteenä tulostimessa voi käyttää kuutta AA-alkaliparistoa.

Akun asettaminen paikalleen

1. Irrota akun kansi painamalla peukalolla tulostimen takana olevaa salpaa. Katso Kuva 3.

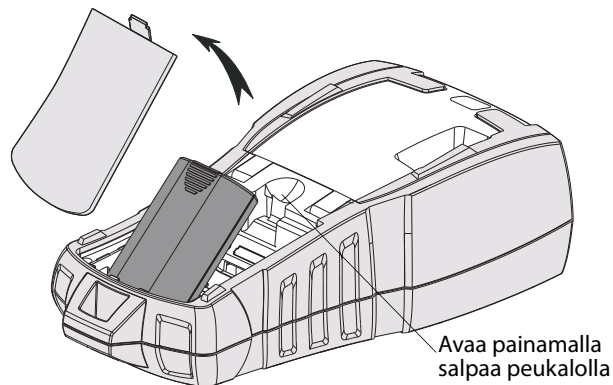

Kuva 3

2. Aseta akku akkulokeroon. Katso Kuva 3.
3. Aseta akun kansi takaisin paikalleen.

⚠ Irrota akku, jos tulostinta ei tulla käyttämään pitkään aikaan.

Akun lataaminen

Akku alkaa latautua automaattisesti, kun tulostin liitetään virtalähteeseen muuntajan avulla. Akun ensimmäinen latauskerta kestää noin kahdeksan tuntia. Akun myöhemmät lataukset kestävät noin kaksi tuntia.

Paristojen asettaminen tulostimeen

Varavirtalähteenä tulostimessa voi käyttää kuutta AA-alkaliparistoa.

Paristojen asettaminen paikoilleen

1. Irrota paristolokeron kansi painamalla peukalolla tulostimen takana olevaa salpaa. Katso Kuva 4.

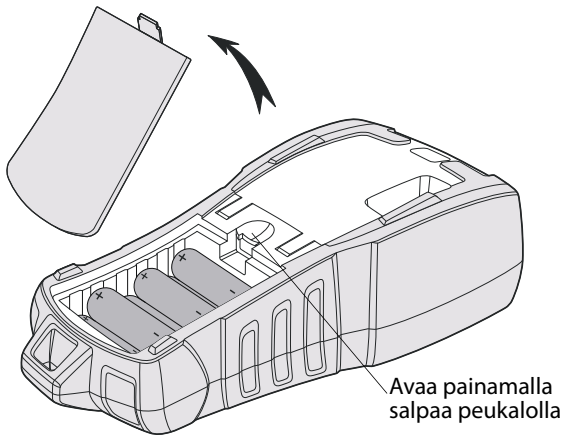

Kuva 4

2. Aseta paristot paristolokeroon. Katso Kuva 4.
3. Aseta paristolokeron kansi takaisin paikalleen.

▼ Poista paristot, jos tulostinta ei tulla käyttämään pitkään aikaan.

Tarrakasetin asettaminen paikalleen ja poistaminen

Tulostimen mukana toimitetaan aloitustarrakasetti, jotta tulostimen käyttö voidaan aloittaa heti. Saat lisätietoja lisäkasettien ostamisesta osoitteesta www.dymo.com.

Tarrakasetin asettaminen paikalleen

1. Nosta tulostimen takana olevaa tarrakasetin luukkua varovasti.
2. Varmista, että tarra ja nauha ovat kireästi kasetin etuosassa ja että tarra voi liikkua tarraohjainten välissä. Kiristä nauhaa tarvittaessa kiertämällä sen kela myötäpäivään.
3. Aseta kasetti paikalleen siten, että tarra ja nauha asettautuvat tarraohjainten väliin.

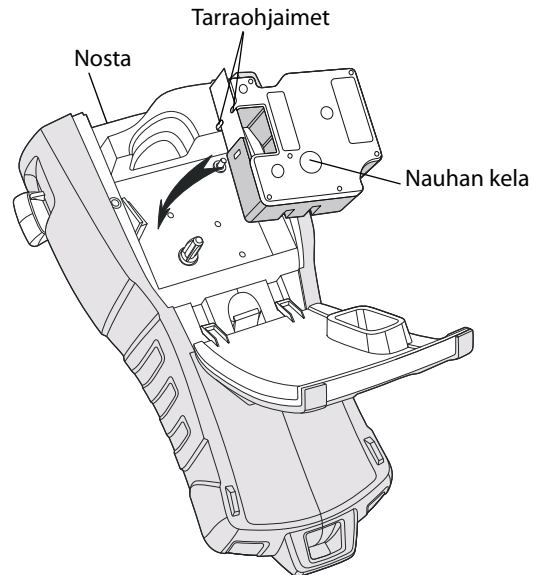

Kuva 5

4. Paina kasettia lujasti, kunnes se napsahtaa paikalleen. Jotta tarra ei jumiudu, varmista, että molemmat tarrakasetin puolet napsahtavat paikoilleen.
5. Sulje tarrakasetin kansi.

Tarrakasetin irrottaminen



1. Nosta tulostimen takana olevaa tarrakasetin luukkua varovasti.
2. Irrota tarrakasetti varovasti.
3. Lisää uusi tarrakasetti yllä kuvatulla tavalla.
4. Aseta tarran leveys kohdassa **Tarran leveyden määrittäminen** kuvatulla tavalla.

Tarran leveyden määrittäminen

Aina kun asetat tarrakasetin tulostimeen, sinun on määritettävä tarran leveys, jotta tulostinlaite tunnistaa, minkä kokoisia tarroja siinä kulloinkin käytetään. Jotkin tarrojen suunnittelemiseen käytetyistä ominaisuuksista ovat riippuvaisia tarran leveydestä.

Jos haluat luoda tarran käyttämällä leveyttä, joka poikkeaa tulostimeen määritetystä leveydestä, voit määrittää tarran leveyden Asetukset-valikossa.



Tarran leveyden määrittäminen

1. Paina . Asetukset-valikko tulee näyttöön.
2. Valitse **Teipin leveys** ja paina .
3. Valitse tulostimeen asetetun tarran leveys.
4. Paina  ja valitse sitten **Valmis (OK)**.

Kielen valinta

Kun kytket virran päälle ensimmäisen kerran, sinua pyydetään valitsemaan haluamasi kieli. Oletusarvoinen kieliasetus on englanti. Monet tulostimen kieleen liittyvistä ominaisuuksista määräytyvät kieliasetuksen mukaan. Tällaisia ominaisuuksia ovat muun muassa erikoismerkit, valikon tekstit ja muut vastaavat asiat. Voit muuttaa kielivalintaa milloin tahansa Asetukset-valikosta.



Kielen valitseminen

1. Paina .
2. Valitse **Kieli** ja paina .
3. Valitse haluamasi kieli.
4. Paina  ja valitse sitten **Valmis (OK)**.

Mittayksiköiden valitseminen

Kun kytket virran päälle ensimmäisen kerran, sinua pyydetään valitsemaan haluamasi mittayksiköt. Voit valita mittayksiköiksi tuumat tai millimetrit. Voit muuttaa mittayksikkövalintaa milloin tahansa Asetukset-valikosta.

Mittayksiköiden valitseminen

1. Paina .
2. Valitse **Yksiköt** ja paina .
3. Valitse **tuuma** tai **mm**.
4. Paina  ja valitse sitten **Valmis (OK)**.

Tulostimen käytön opetteleminen

Selvitä ja paina mieleesi tulostimen ominaisuus- ja toimintopainikkeiden sijainnit. Katso Kuva 1 sivulla 4. Ominaisuuksien tarkat kuvaukset ovat seuraavissa osissa.

Virta



-painikkeen avulla voit kytkeä laitteeseen virran tai sammuttaa sen. Jos mitään painikkeita ei paineta viiden minuutin kuluessa, laitteen virta katkaistaan automaattisesti.

Kun tulostin sammutetaan, nykyinen tarratiedosto ja sen asetukset säilyvät muistissa ja ovat käytettävissä, kun tulostin käynnistetään seuraavan kerran. Huomaa, että jos laitteen akku tai paristot ja muuntaja irrotetaan samanaikaisesti, vain osa asetuksista jää muistiin. Tällöin nykyinen tarratiedosto menetetään ja tarran leveys on säädettävä uudelleen, kun virta kytketään uudelleen ja tulostin käynnistetään seuraavan kerran.

LCD-näyttö

Tulostimen LCD-näytön yläosassa on selostepalkki, jossa näkyy nykyisen tarran tyyppi. Näytön oikealla puolella on ominaisuusilmaisimet, jotka näyttävät tällä hetkellä valitut ominaisuudet. Katso Kuva 6.

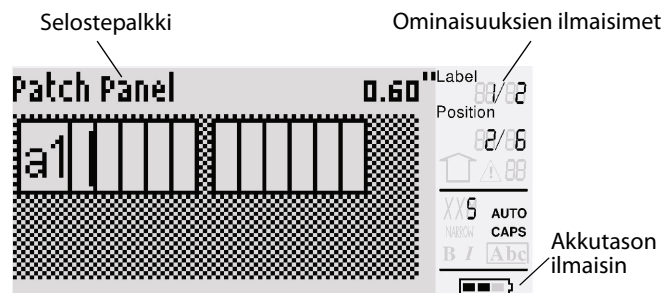

Kuva 6

Jos kirjoittamasi teksti ei mahdu tarran nyky muodossaan, tarran ulkopuolelle jäävä teksti näkyy varjostettuna. Jos yrität tulostaa tarran, joka sisältää liian paljon tekstiä, tarran reunojen ulkopuolista tekstiä ei tulosteta.

Taustavalon käyttäminen

Jos ympäristön valaistus on heikkoa, voit käynnistää laitteen taustavalon näytön katselemisen helpottamiseksi. Virran säästämiseksi taustavalo sammuu automaattisesti 15 sekunnin käyttämättömyysajan päätteeksi. Voit sytyttää taustavalon uudelleen painamalla jotakin painiketta. Taustavalo-painike toimii kytkimenä, jonka avulla voit halutessasi käynnistää tai sammuttaa valon.



Taustavalaistuksen kytkeminen käyttöön tai pois käytöstä

- ◆ Paina .

Näytön kontrastin säätäminen

Taustavalon lisäksi voit säätää näytön kontrastia näytön käyttämisen helpottamiseksi eri valaistusolosuhteissa.

Näytön kontrastin säätäminen

1. Paina .
2. Valitse **LCD-kontrasti** ja paina .
3. Valitse nuolipainikkeilla jokin arvo **0** (vaalea) - **8** (tumma). Kontrasti muuttuu, kun säädät asetusta.
4. Paina  ja valitse sitten **Valmis (OK)**.

Selostepalkki

Näytön yläreunassa olevassa selostepalkissa näkyy nykyinen tarratyyppe. Tiettyjen tarratyyppeien osalta siinä näkyy myös lisätietoja tarrasta, kuten sen koko tai viivakoodin tyyppi.





ISOT-tila

-painikkeen avulla voit ottaa käyttöön tai poistaa käytöstä isojen kirjaimien käytön. Kun ISOT-tila on käytössä, näytössä näkyy CAPS-ilmaisin ja kaikki kirjoitettavat kirjaimet ovat isoja. ISOT-tila on käytössä oletusasetuksen mukaan. Jos ISOT-tila poistetaan käytöstä, kaikki kirjoitettavat kirjaimet ovat pieniä.

ISOT-tilat ottaminen käyttöön ja poistaminen käytöstä

♦ Paina  + .

Vaihtopainike

-vaihtopainikkeita käytetään painikkeen yläpuolelle merkityn toiminnon tai symbolin valitsemiseen. Jos esimerkiksi painat -painiketta, numero 9 näkyy näytössä. Jos taas painat -painiketta ja sen jälkeen -painiketta, näyttöön tulee tähtimerkki (*).

ESC-painike

-painike tuo edellisen valikon takaisin näyttöön valitsematta mitään nykyisestä valikosta.

Siirtymispainikkeet

Siirtymispainikkeita käytetään seuraavalla tavalla:

Painike	Toiminto
	Siirtyy yhden merkin vasemmalle näytössä Palaa edelliseen valikkoon (voit myös käyttää  -painiketta)
VAIHTO 	Siirtyy yhden solun vasemmalle monisoluisessa tarrassa Siirtyy yhden tarran vasemmalle näytössä
	Siirtyy yhden merkin oikealle näytössä Siirtyy seuraavalle valikkotasolle (voit myös käyttää  -painiketta)
VAIHTO 	Siirtyy yhden solun oikealle monisoluisessa tarrassa Siirtyy yhden tarran oikealle näytössä
	Siirtyy ylöspäin luettelossa
	Siirtyy alaspäin luettelossa
OK	Valitsee valikon vaihtoehdon

Askelpalautin-painike

-painike poistaa kohdistimen vasemmalla puolella olevan merkin.

Tyhjennä-painike

-painike tyhjentää kaikki nykyiset tekstiasetukset ja -muotoilut ja palauttaa näytön Yleinen-tarratyypin mukaiseksi.

Leikkuri-painike

Leikkuri-painike leikkaa tarran. Useita tarroja tulostettaessa tulostin pysähtyy kunkin tarran tulostuksen jälkeen, jotta voit leikata tarran. Voit poistaa tämän ominaisuuden käytöstä, jos haluat tulostaa useita tarroja jatkuvasti. Katso **Tauon pitäminen tarrojen välillä** sivulla 17.

Pikanäppäimet

Voit käyttää useita pikanäppäimiä tiettyntyyppisten tarrojen luomiseen, viivakoodien lisäämiseen, symbolien lisäämiseen ja kirjaston tekstin käyttämiseen. Nämä pikanäppäimet on kuvattu jäljempänä tässä käyttöoppaassa.

Tarratiedostojen käsitteleminen

Tiedosto luo ja tallentaa tarrat tarratiedostoina. Tarratiedosto voi sisältää yhden tarran tai useita tarroja. Kun luot uuden tarran, luot myös samalla uuden tarratiedoston. Voit tämän jälkeen lisätä muita tarroja, poistaa tarroja ja tallentaa tarrayhmän tarratiedostoksi muistiin.

Tarratiedoston luominen

Tulostin muistaa viimeisimmän tarran, jota käsittelet, kun virta sammutettiin. Sinun täytyy poistaa tämän tarran teksti ja muotoilu, ennen kuin luot uuden tarran.



Uuden tarratiedoston luominen

1. Paina tarvittaessa -painiketta edellisen tarran ja muotoilun poistamiseksi näytöstä.
2. Kirjoita tekstiä näppäimistön avulla.
3. Muotoile teksti Tekstikoko- tai Tekstityyli-vaihtoehtojen avulla.
Katso **Tarran muotoileminen** sivulla 9.
4. Tallenna tarra muistiin.
Katso **Tarratiedoston tallentaminen** sivulla 18.

Tarrojen lisääminen tarratiedostoon

Voit lisätä tarroja aiemmin luotuun tarratiedostoon.



Tarran lisääminen tiedostoon

1. Paina .
2. Valitse **Oikealle**, jos haluat lisätä tarran kohdistimen oikealle puolelle, tai **Vasemmalle**, jos haluat lisätä tarran kohdistimen vasemmalle puolelle.
3. Paina . Uusi tyhjä tarra lisätään näyttöön nykyisen tarran vasemmalle tai oikealle puolelle. Voit siirtyä tarrojen välillä nuolipainikkeiden avulla.

Tarrojen poistaminen tiedostosta

Voit poistaa tarratiedostosta tarran tai useita tarroja.



Tarran poistaminen

1. Paina .
2. Valitse jokin seuraavista vaihtoehdoista:
 - **Kaikki**, jos haluat poistaa kaikki tiedoston tarrat.
 - **Nykyinen**, jos haluat poistaa kohdistimen nykyisellä kohdalla olevan tarran.
 - **Alue**, jos haluat poistaa tarrat valitsemaltasi alueelta.
3. Paina . Valitut tarrat poistetaan näytöstä.

Tarratiedoston tulostaminen

Kun tulostat tarratiedoston, voit valita, tulostetaanko tiedostosta kaikki tarrat, nykyinen tarra tai tarrojen alue.

Tarrojen tulostaminen

1. Paina . Jos tarratiedosto sisältää useita tarroja, tulostusvalikko tulee näyttöön.
2. Valitse jokin seuraavista vaihtoehdoista:
 - **Kaikki**, jos haluat tulostaa kaikki tiedoston tarrat.
 - **Nykyinen**, jos haluat tulostaa kohdistimen nykyisellä kohdalla olevan tarran.
 - **Alue**, jos haluat valita tulostettavien tarrojen alueen.
3. Paina . Valitut tarrat tulostetaan.
4. Paina **CUT**-leikkuripainiketta ja poista tarrat.

Tarran muotoileminen



Voit valita haluamasi useista eri muotoiluasetuksista, jos haluat parantaa tarrojesi ulkoasua.

Tekstikoon muuttaminen

Voit tulostaa tekstiä tarroihin käyttämällä useita eri kokoasetuksia: XXS, XS, Pieni, Keskikoko, Suuri, XL ja ISO (vain isoja kirjaimia). Valittua tekstikokoä käytetään kaikessa tekstissä kaikissa tarratiedoston tarroissa.

Käytettävissä oleva tekstikoko määräytyy tarralle määritetyn leveyden ja luotavan tarran mukaan. Voit myös valita tekstikooksi asetuksen Automaattinen. Kun Automaattinen-asetus on valittu, paras tekstikoko määritetään automaattisesti luotavan tarran korkeuden ja leveyden mukaisesti. ISO-kirjasinasetusta ei käytetä, kun Automaattinen-tekstikoko on valittu.





Tekstikoon määrittäminen

- ♦ Paina . Aina kun painat -painiketta, seuraava käytettävissä oleva tekstikoko korostetaan näytön Size-ominaisuusilmaisimessa.



Tekstityylin muuttaminen

Voit tulostaa tekstiä tarroihin käyttämällä useita eri tyyliä: lihavoitu, kursivi, alleviivattu ja ruutu. Voit myös valita tavallisen leveyden tai kapean leveyden. Tekstityyliä käytetään tarratiedoston tarrojen kaikessa tekstissä mukaan lukien useimpien symbolien yhteydessä.

Tekstityylin määrittäminen

1. Paina .
2. Valitse **Tekstityylit** ja paina .
3. Valitse tyyli ja paina .
4. Ota valittu tyyli käyttöön valitsemalla **Käytössä** tai poista se käytöstä valitsemalla **Pois käytöstä**.
5. Paina  ja valitse sitten **Valmis (OK)**.

Tekstin leveyden määrittäminen

1. Paina .
2. Valitse **Tekstityylit** ja paina .
3. Valitse **Kirjasin** ja paina .
4. Valitse **Kapea** tai **Normaali**.
5. Paina  ja valitse sitten **Valmis (OK)**.

Alleviivatun numeron 6 tai 9 lisääminen

- ♦ Paina - tai -painiketta, kunnes **6** tai **9** tulee näyttöön.

Monirivisten tarrojen luominen

Voit luoda monirivisiä tarroja tarran leveyden mukaan seuraavasti:

Tarran leveys	6 mm	9 mm	12 mm	19 mm
Rivejä	1	3	3	5

Näytöllä näkyy vain kaksi tekstiriviä. Voit siirtyä rivien välillä käyttämällä nuolipainikkeita.

Monirivisen tarran luominen

1. Kirjoita ensimmäisen rivin teksti ja paina .
2. Kirjoita seuraavan rivin teksti.
3. Toista vaiheet kunkin seuraavan rivin kohdalla.

Kansainvälisten merkkien käyttäminen

Tulostin tulostintukee laajennettua Latin-merkistöä RACE-tekniikan avulla. Matkapuhelimen näppäimistön tapaan painikkeen painaminen alas näyttää kaikki kyseisen kirjaimen eri vaihtoehdot. Jos esimerkiksi painat kirjaimen **a** alas, näyttöön tulee **a à á â ã ä å** ja voit siirtyä eri valittavien vaihtoehtojen välillä. Merkkivaihtoehtojen näyttöjärjestys määräytyy käyttöön valitun kielen mukaan.

▼ Kansainväliset merkit eivät ole käytettävissä, kun kieleksi on asetettu englanti.

Teollisuustarrojen luominen

Voit luoda nopeasti tarroja erityisiin teollisuustarkoituksiin, kuten kaapeli- tai johtonippuja, merkintöjä, kytkentätauluja, sähkötauluja, päätelohkoja, 110-Block-lohkoja tai moduuleja varten. Voit laatia myös kiinteämittaisen tarran.

Pikanäppäimiä voi käyttää kaikille tarratyypeille. Nykyinen tarratyyppi näkyy selostepalkissa. Oletusarvon mukaan tarratyyppi on Yleinen ilman mitään muotoiluja, teksti on keskitetty ja pituus määräytyy automaattisesti tekstin määrän mukaan. Pikanäppäimillä siirrytään aina ilmaistuun tarratyyppiin. Jos esimerkiksi valitset merkinnän ja haluat myöhemmin yleisen tarran, voit poistaa Merkintä-asetukset ja palata Yleinen-tarratyyppiin Yleinen-painiketta painamalla.

Kaapeli- ja johtotarrojen luominen

Voit luoda useita erilaisia tarroja, jotka voidaan kiertää kaapelin tai johtojen ympärille: kaapeli-, johto- ja merkintätarroja.



Kaapelitarrojen luominen

Kaapelitarra asetetaan johdon tai kaapelin ympärille leveysuunnassa. Voit kirjoittaa korkeintaan viisi riviä tekstiä.

Teksti toistetaan mahdollisimman monta kertaa sen mukaan, minkä kokoista teksti on ja mikä on tarran pituus.



Kaapelitarran luominen



1. Paina .
 2. Määritä kaapelin halkaisija ja paina .
- Jos haluat luoda useita tarroja nopeasti, katso lisätietoja kohdasta **Tarrasarjan luominen** sivulla 16.

Johtotarrojen luominen

Johtotarra asetetaan johdon tai kaapelin ympärille pituussuunnassa. Tarran teksti toistetaan niin monta kertaa kuin se on mahdollista tekstin koon ja tarran leveyden mukaan.



Johtotarran luominen

- ◆ Paina  + .
- Tarran pituus määräytyy automaattisesti syötetyn tekstin määrän perusteella.

Jos haluat luoda useita tarroja nopeasti, katso lisätietoja kohdasta **Tarrasarjan luominen** sivulla 16.





Merkintätarrojen luominen

Merkintätarrat kiedotaan johdon tai kaapelin ympärille siten, että tarran tekstiosaa jää näkyviin kaapelin ulkopuolelle. Merkintätarran teksti tulostetaan



automaattisesti tarran molempiin pihin, jolloin keskelle jää tyhjä tila, joka kiedotaan kaapelin ympärille. Kun tarra liimataan kaapeliin, molemmat tarran päät liimataan yhteen, jolloin tarralle muodostuu jatke, jota kutsutaan usein "hännäksi", "lipuksi" tai *merkinnäksi*. Tuloksena on tarra, joka voidaan lukea molemmilta puolilta.

Merkintätarran luominen



1. Paina  + .
2. Valitse ympärille kiedottavalle osalle **Pieni**, **Keskikoko**, **Suuri** tai **XL** ja paina .
3. Määritä tai valitse pituus tarran merkintäosalle ja paina .
Valitse **AUTOMAATTINEN**, jos haluat, että pituus määritetään automaattisesti sopivaksi tekstin kannalta.

Jos haluat luoda useita tarroja nopeasti, katso lisätietoja kohdasta **Tarrasarjan luominen** sivulla 16.

Kiinteäpituisten tarrojen luominen

Tavallisesti tarran pituus määräytyy kirjoitetun tekstin pituuden mukaan. Voit kuitenkin luoda tarran tiettyä tarkoitusta varten sellaiseksi, että sen pituus on kiinteä tekstin pituudesta huolimatta. Oletuspituuden tehdasasetus on 25 mm. Kiinteän pituuden muutokseen tehdyt muutokset pysyvät voimassa, kunnes niitä muutetaan.

Tarran pituuden määrittäminen

1. Paina .
 2. Määritä tai valitse tarran pituus ja paina .
- Jos teksti ei mahdu kiinteään pituuteen, se näkyy näytössä varjostettuna, ja se katkaistaan tarran tulostamisen yhteydessä.

Paneelitarrojen luominen



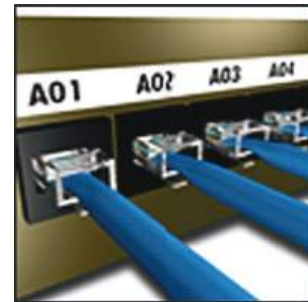

Voit luoda kahdenlaisia paneelitarroja: kytkentä- ja sähköpaneelitarroja.

Kytkeäpaneelien tarrojen luominen

Kytkeäpaneeli-tarralla voit merkitä kytkentäpaneelin liittimien rivin. Voit valita liittimien välisen etäisyyden, haluamasi tekstin ja tulostaa tarrat. Tulostettava tarra on pitkä tarra, johon on tulostettu tasaisin välein teksti kutakin liittintä varten.



Kytkeäpaneelin tarran luominen

1. Paina .
2. Valitse **Kytkeäpaneeli** ja paina .
3. Määritä tai valitse liittimien välinen etäisyys ja paina .
Oletusetäisyys on 12 mm.
4. Määritä tai valitse liittimien määrä ja paina .
Liitännät erotetaan toisistaan kiinteällä mustalla viivalla näytössä.
5. Kirjoita teksti kutakin liittintä varten tarraan. Siirry liittimien välillä vasemman tai oikean nuolipainikkeen avulla.

Tietoja porttien tietojen automaattisesta luomisesta on kohdassa **Tarrasarjan luominen** sivulla 16.





Jos haluat tulostaa liittimien väliset pystyviivat, katso lisätietoja kohdasta **Pystyviivojen tulostaminen solujen väliin** sivulla 14.

Sähköpaneelitarrojen luominen

Sähköpaneeli-tarralla voit merkitä sähköpaneelin katkaisimien rivin. Voit valita katkaisimien koon ja määrän, haluamasi tekstin ja tulostaa tarrat. Tulostettava tarra on pitkä tarra, johon on tulostettu kunkin katkaisimen teksti.



Sähköpaneelin tarran luominen

1. Paina .
2. Valitse **Sähköpaneeli** ja paina .
3. Määritä tai valitse katkaisimen pituus ja paina .
Valitse paneelin pienintä katkaisinta vastaava pituus. Voit käyttää katkaisinkertoimia yksittäisten suurempien katkaisimien leveyden kasvattamiseen. Katkaisimen oletuskoko on 25,4 mm.
4. Määritä tai valitse katkaisimien määrä ja paina .
5. Valitse katkaisinkerroin kullekin katkaisimelle ja paina .
Katkaisimet erotetaan toisistaan kiinteällä mustalla viivalla näytössä.
6. Kirjoita teksti kutakin katkaisinta varten tarraan. Siirry katkaisimien välillä ylä- ja alanuolipainikkeiden avulla.

Jos haluat säätää katkaisinkertoimia tarran luomisen jälkeen, katso lisätietoja kohdasta **Katkaisinkertoimien käyttäminen** sivulla 12.



Jos haluat luoda katkaisimien tiedot automaattisesti, katso lisätietoja kohdasta **Tarrasarjan luominen** sivulla 16.

Jos haluat tulostaa katkaisimien väliset pystyviivat, katso lisätietoja kohdasta **Pystyviivojen tulostaminen solujen väliin** sivulla 14.

Katkaisinkertoimien käyttäminen

Katkaisinkertoimien avulla voit säätää yksittäisten katkaisimien kokoa tietyssä sähköpaneelitarrassa.



Yksittäisen katkaisimen koon muuttaminen

1. Luo sähköpaneelitarra noudattamalla ohjeita, jotka ovat kohdassa **Sähköpaneelitarrojen luominen**.
2. Paina .
3. Valitse **Nykyinen tarrakokoonpano** ja paina .
4. Valitse **Katkaisinkertoimet** ja paina .
5. Valitse ylä- ja alanuolipainikkeilla säädettävä katkaisimen numero ja paina .
6. Valitse haluamasi kerroin kyseiselle katkaisimelle.
7. Paina  ja sitten **Valmis (OK)**, kun haluat palata tarran kohdalle.

Tyhjien katkaisimien tulostaminen

Sähköpaneelitarran lopussa olevia tyhjiä katkaisimia ei oletusarvoisesti tulosteta. Voit valita, tulostetaanko tarrojen lopussa olevat tyhjtät katkaisimet.

Tyhjien katkaisimien tulostaminen

1. Paina .
 2. Valitse **Tul. tyhj. katkaisimet** ja paina .
 3. Valitse **Käytössä** ja paina .
 4. Valitse **Valmis (OK)**, jos haluat palata takaisin tarran kohdalle.
- Sähköpaneelitarran lopussa olevat tyhjtät katkaisimet tulostetaan nyt.





Lohkotarrojen luominen

Voit luoda kahdenlaisia lohkotarroja: päätelohko- ja 110-Block-tarroja.

Päätelohkojen tarrojen luominen

Päätelohkon tarra on hyvin samanlainen kuin kytkentäpaneelin tarra kuitenkin sillä erolla, että päätelohkossa teksti tulostetaan pystysuoraan.

Päätelohkon tarran luominen

1. Paina .
 2. Valitse **Päätelohko** ja paina .
 3. Määritä tai valitse lohkojen määrä ja paina .
 4. Määritä tai valitse lohkon leveys ja paina .
- Lohkon oletusleveys on 17,5 mm.
Lohkot erotetaan toisistaan kiinteällä mustalla viivalla näytössä.
5. Kirjoita teksti kutakin päätettä kohden. Siirry päätteiden välillä ylä- ja alanuolipainikkeiden avulla.

Tietoja päätelohkojen tietojen luomisesta automaattisesti on kohdassa **Tarrasarjan luominen** sivulla 16.

Jos haluat tulostaa liitäntöjen väliset pystyviivat, katso lisätietoja kohdasta **Pystyviivojen tulostaminen solujen väliin** sivulla 14.

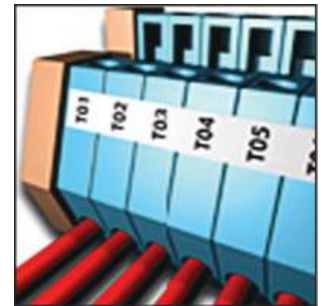

110-Block-lohkotarrojen luominen

Voit tulostaa 110-Block-tarran vain 9 mm, 12 mm tai 19 mm leveille tarroille.

110-Block-lohkotarran luominen

1. Paina .
2. Valitse **110-block** ja paina .
3. Valitse lohkotyyppi ja paina .
4. Valitse **Yksi rivi** tai **Kaksi riviä** ja paina . Lohkot erotetaan toisistaan kiinteällä mustalla viivalla näytössä.
5. Kirjoita teksti kutakin lohkoa kohden. Siirry vasemman tai oikean nuolipainikkeen avulla lohkojen välillä. Siirry rivien välillä ylä- ja alanuolipainikkeiden avulla.





Tietoja lohkojen tietojen automaattisesta luomisesta on kohdassa **Tarrasarjan luominen** sivulla 16.

Jos haluat tulostaa lohkojen väliset pystyviivat, katso lisätietoja kohdasta **Pystyviivojen tulostaminen solujen väliin** sivulla 14.

Moduulitarrojen luominen

Moduulitarran avulla voit luoda tarrat erilevyisiä sulakerivejä varten. Voit määrittää sulakkeen leveyden ja sulakkeiden määrän, tekstin kullekin sulakkeelle ja tulostaa tarrat. Voit käyttää sulakekertoimia yksittäisten moduulien leveyden säätämiseen tarvittaessa.

Moduulitarran luominen

1. Paina  + .
2. Määritä tai valitse sulakkeen pituus ja paina . Valitse moduulin pienintä sulaketta vastaava pituus. Voit käyttää sulakekertoimia yksittäisten suurempien moduulien leveyden kasvattamiseen. Sulakkeen oletuspituus on 25,4 mm.
3. Määritä tai valitse moduulien määrä ja paina .

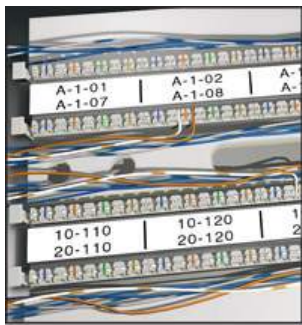

4. Määritä sulakekerroin kullekin moduulille ja paina . Sulakkeet erotetaan toisistaan kiinteällä mustalla viivalla näytössä.
5. Kirjoita teksti kutakin moduulia varten. Siirry vasemman tai oikean nuolipainikkeen avulla moduulien välillä.

Jos haluat säätää sulakekertoimia tarran luomisen jälkeen, katso lisätietoja kohdasta





Sulakekertoimien käyttäminen

Jos haluat luoda moduulien tietoja automaattisesti, katso lisätietoja kohdasta **Tarrasarjan luominen** sivulla 16.

Sulakekertoimien käyttäminen

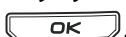
Sulakekertoimien avulla voit säätää yksittäisten sulakemoduulien kokoa tietyn moduulityypin tarran sisällä.



Yksittäisen moduulin koon muuttaminen

1. Luo moduuli noudattamalla ohjeita, jotka ovat kohdassa **Moduulitarrojen luominen**.
2. Paina .
3. Valitse **Nykyinen tarrakokoonpano** ja paina .
4. Valitse **Sulakekertoimet** ja paina .
5. Valitse ylä- ja alanuolipainikkeilla säädettävä moduulin numero ja paina .
6. Valitse haluamasi kerroin kyseiselle moduulille.
7. Paina  ja sitten **Valmis (OK)**, kun haluat palata tarran kohdalle.

Tyhjien moduulien tulostaminen

Moduulitarran lopussa olevia tyhjiä moduuleja ei oletusarvoisesti tulosteta. Voit valita, tulostetaanko tarrojen lopussa olevat tyhjät moduulit.

Tyhjien moduulien tulostaminen

1. Paina .
2. Valitse **Tulosta tyhjät moduulit** ja paina .
3. Valitse **Käytössä** ja paina .
4. Valitse **Valmis (OK)**, jos haluat palata takaisin tarran kohdalle.



Moduulitarran lopussa olevat tyhjät moduulit tulostetaan.

Pystysuorien tarrojen luominen

Voit valita tarrojen tulostamisen pystysuoralla tekstillä. Useita tekstirivejä sisältävät tarrat tulostetaan monisarakkeisina.



Pystysuoran tarran luominen

1. Paina .
2. Määritä tai valitse tarran pituus ja paina .
Valitse **AUTOMAATTINEN**, jos haluat, että tarran pituus määritetään automaattisesti tekstin mukaan.

Tarratyypin muuttaminen

Kun olet luonut tarran tiettyä tarratyyppiä käyttämällä, voit helposti muuttaa tarratyyppiä menettämättä tietoja.

Jos tietyn tarratyypin tiedot eivät mahdu uudelle tarratyypille, ylimääräinen teksti varjostetaan näytössä.

Esimerkki: Kun vaihdat tarran monisoluisesta tarrasta, kuten kytkentäpaneelitarrasta, yksisoluiseksi tarraksi, kuten Yleinen- tai Merkintä-tarraksi, kustakin solusta tulee uusi tarra. Kaikki tyhjät solut poistetaan.

▼ Kun vaihdat monisoluisen tarratyypin joksikin toiseksi monisoluiseksi tarratyypiksi, varmista, että uusi tarratyyppi sisältää saman määrän soluja.



Tarratyypin muuttaminen

1. Paina uuden tarratyypin pikanäppäintä.
2. Tee tarvittavat muutokset uuden tarratyypin asetuksiin.

Tarra-asetusten muuttaminen

Kun olet luonut tietyn tarran, voit muuttaa asetuksia aloittamatta toimintoa alusta.





Tarra-asetusten muuttaminen

1. Paina .
2. Valitse **Nykyinen tarrakokoonpano** ja paina .
Tietyn tarratyypin asetukset tulevat näyttöön.
3. Tee tarvittavat muutokset.
4. Paina  ja valitse sitten **Valmis (OK)**.

Pystyviivojen tulostaminen solujen väliin

Tulostettaessa useita soluja sisältäviä tarroja, kuten kytkentäpaneeli-, sähköpaneeli-, päätelohko-, 110-Block- ja moduulitarroja, voit valita, että solujen väliin tulostetaan pystyviiva.

Pystyviivojen tulostaminen solujen väliin

1. Luo haluamasi tyyppinen useita soluja sisältävä tarra.
2. Paina .
3. Valitse **Nykyinen tarrakokoonpano** ja paina .
4. Valitse **Pystysuorat viivat** ja paina .
5. Valitse **Käytössä**.
6. Paina  ja valitse sitten **Valmis (OK)**.
Solujen väliin tulostetaan viiva.

Viivakoodien käyttäminen

Tulostimella voi luoda Code 39- ja Code 128 -viivakoodeja. Voit lisätä viivakoodin seuraaviin tarratyyppeihin:

Yleinen	Kiinteä
Johto	KytKentäpaneeli
Merkintä	Moduuli





Voit tulostaa viivakoodin vain 19 mm:n levyisiin tarroihin. Voit valita selväkielisen tekstin tulostamisen halutessasi ja voit sarjoittaa viivakoodeja.

Viivakoodi tulostetaan vaakasuuntaisesti tarraa pitkin. Voit halutessasi valita selväkielisen tekstin tulostamisen pienellä kirjasinkoolla viivakoodin alle tai päälle. Voit halutessasi lisätä tekstiä viivakoodin eteen ja perään.

Viivakoodin lisääminen

Viivakoodin teksti näkyy tarrassa näytössä samaan tapaan kuin kaikki muukin teksti. Jos kohdistin on sijoitettu viivakoodin tekstin sisään, **viivakoodi** ja viivakoodin tyyppi näkyvät selostepalkissa.



Viivakoodin lisääminen

1. Paina  + .
2. Valitse **Viivakoodin tyyppi** ja paina .
3. Valitse viivakoodityyppi ja paina .
4. Kirjoita viivakoodin teksti viivakoodin sisään näyttöön.
5. Paina  ja valitse sitten **Valmis (OK)**.

Viivakoodin muokkaaminen

Voit muokata aiemmin luodun viivakoodin tekstiä.

Viivakoodin muokkaaminen

1. Siirrä kohdistin minne tahansa viivakoodin tekstin sisään.
Viivakoodi ja sen tyyppi näkyvät selostepalkissa.
2. Kirjoita jokin merkki. Näyttöön tulee viesti, jossa kysytään, haluatko muokata viivakoodia.
3. Paina .
Aiemmin luodun viivakoodin teksti tulee näyttöön.
4. Muokkaa viivakoodin tekstiä ja paina .

Viivakoodin poistaminen

Viivakoodi kirjoitetaan tarraan yhtenä merkinä.

Viivakoodin poistaminen

1. Siirrä kohdistin näytössä viivakooditekstin perään.
2. Paina .

Selväkielisen viivakooditekstin sijoittaminen

Voit asettaa selväkielisen tekstin viivakoodin päälle tai alle. Oletusarvoisesti tarra tulostetaan siten, että viivakoodin selväkielinen teksti on viivakoodin alla.

Viivakoodin tekstin sijainnin vaihtaminen

1. Paina  + .
2. Valitse **Selväkielisen sijainti** ja paina .
3. Valitse **Viivakoodin yllä** tai **Viivakoodin alla**.
4. Paina  ja valitse sitten **Valmis (OK)**.

Viivakoodin tekstin piilottaminen

Voit valita, että viivakoodin selväkielinen teksti piilotetaan.

Viivakoodin tekstin piilottaminen



1. Paina  + .
2. Valitse **Viivakoodi selväkiel** ja paina .
3. Valitse **Pois käytöstä**.
4. Paina  ja valitse sitten **Valmis (OK)**.

Symbolien lisääminen

Tulostin sisältää joukon oletussymboleja, joita voi käyttää tarroissa. Symbolit on jaettu useaan luokkaan:

Sähkö	Nuolet
Ääni/Data	Numerot
Varoitus	Kodin sähkö
Välimerkki	Valuutta
Hakasulkeet	





Jos haluat tutkia oletussymbolien täydellistä luetteloa, katso sivu 19.

Joitakin tavallisimpia symboleita voi käyttää numeropainikkeilla painamalla -painiketta ja haluttua numeroa. Esimerkiksi  + **1** lisää vasemman hakusulkeen (()).

Symbolien lisääminen

Tarraan lisättyjä symboleita voi muotoilla tai poistaa aivan kuten kaikkia muita kirjoitettuja merkkejä.

Symbolin lisääminen

1. Paina  + .
2. Valitse symboliluokka tai **Kaikki**, jos haluat näyttää kaikki symbolit, ja paina sitten .
3. Valitse haluamasi symboli nuolipainikkeilla.
4. Lisää symboli tarraan painamalla .

Tekstikirjaston käyttäminen

Tulostimesi sisältää tekstikirjaston, jonka nimi on Oma kirjasto. Voit lisätä omaa tekstiä kirjastoon ja lisätä sitten tekstiä nopeasti tarroihin kirjastosta.

Oma kirjasto -tekstin lisääminen

Tekstit tulevat näkyviin kirjastoluetteloon siinä järjestyksessä, jossa ne lisätään kirjastoon.

Mukautetun tekstin lisääminen

1. Paina  + .
 2. Valitse **Lisää uusi teksti** ja paina .
 3. Kirjoita haluamasi teksti ja paina .
- Teksti lisätään Oma kirjasto -kokoelmaan.

Kirjaston tekstin lisääminen

Tarraan lisätty kirjastoteksti on sama kuin näppäimistöltä syötetty teksti. Kirjastotekstiä voi muokata, muotoilla ja poistaa.



Tekstin lisääminen tarraan

1. Paina .
2. Valitse tarraan lisättävä teksti ja paina .
Teksti lisätään tarraan.

Oma kirjasto -tekstin poistaminen

Voit poistaa Oma kirjasto -valikoimasta mukautettua tekstiä.

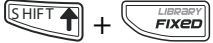
Oma kirjasto -tekstin poistaminen

1. Paina .
2. Valitse poistettava teksti ja paina .
Näyttöön tulee vahvistusviesti.
3. Poista teksti painamalla .

Tarrasarjan luominen

Voit automatisoida tarrojen luomisen sarjoittamisen avulla. Voit luoda aloituskaavan ja määrittää sitten sarjalle kasvatettavan arvon eli "välin" ja "määrän" eli sen, kuinka monta lukua luodaan arvoa kasvattamalla.





Voit sarjoittaa minkä tahansa numeron tai kirjaimen valitsemalla merkkipaikan, jonka arvoa kasvatetaan (esimerkiksi numero 2 luvusta 123 tai kirjain B merkkijonosta ABC). Jos luku 2 valitaan numerosta 123 ja lisättävän merkin määrittävä väli-asetus on 3, tulostettaviin tarroihin tulostuvat numerot 123, 153 ja 183.

Kirjaimien arvoa voidaan kasvattaa kirjaimesta A kirjaimeseen Z tai kirjaimesta a kirjaimeseen z, ja numeroiden arvoa voidaan kasvattaa luvusta 1 lukuun 9. Kun sarjoitus päättyy kirjaimeseen Z tai lukuun 9, sarjaan lisätään kirjain tai numero sarjoituksen jatkamiseksi. Esimerkiksi kirjainyhdistelmä Az:n sarjoitus jatkuu arvolla Aaa, kirjainyhdistelmän AZ sarjoitus jatkuu arvosta BA ja merkinnän A9 sarjoitus jatkuu arvosta A10. Käytävissä on kolme sarjoitustapaa: yksinkertainen, samanaikainen ja monimutkaisempi menetelmä eli ns. "sarjoituksen lisäasetukset".

Yksinkertaisen sarjoituksen käyttäminen

Yksinkertainen sarjoitus luo tarrasarjan suurentamalla kaavan jonkin aakkosnumeerisen merkin arvoa. Esimerkiksi 101, 102, 103, 104 ja niin edelleen.

Yksinkertaisen sarjoituksen käyttäminen

1. Kirjoita tarran teksti.
2. Paina . Näyttöön tulee ruutu sen merkin ympärille, jonka kohdalla kohdistin oli.
3. Siirrä kohdistin nuolipainikkeilla merkkiin, jonka arvoa haluat lisätä, ja paina .
4. Valitse määrä, jolla haluat lisätä kunkin tarran arvoa, ja paina .
Valittava arvo voi olla korkeintaan 10.
5. Valitse luotavien tarrojen määrä ja paina .
Voit valita luotavaksi korkeintaan 99 tarraa.







Uusi tarra lisätään näyttöön kutakin sarjan tarraa kohden.

 Paina , jos haluat tulostaa useita kopioita samasta sarjoitetusta tarrasta. Katso **Useiden kopioiden tulostaminen** sivulla 17.

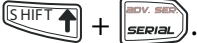
Samanaikaisen sarjoituksen käyttäminen

Samanaikainen sarjoitus luo tarrasarjan lisäämällä kahden eri aakkosnumeerisen merkin arvoa samaan aikaan. Esimerkiksi A-101, B-102, C-103 ja niin edelleen.

Samanaikaisen sarjoituksen käyttäminen







1. Kirjoita tarran teksti.
 2. Paina .
 3. Valitse **Samanaikainen** ja paina .
Näyttöön tulee ruutu sen merkin ympärille, jonka kohdalla kohdistin oli.
 4. Valitse ensimmäinen merkki, jonka arvoa haluat kasvattaa, ja paina .
 5. Valitse toinen merkki, jonka arvoa haluat kasvattaa, ja paina .
 6. Valitse määrä, jolla haluat kasvattaa näiden merkkien arvoja kussakin tarrassa, ja paina .
Valittava arvo voi olla korkeintaan 10.
 7. Valitse luotavien tarrojen määrä ja paina .
Voit valita luotavaksi korkeintaan 99 tarraa.
- Uusi tarra lisätään näyttöön kutakin sarjan tarraa kohden.

Sarjoituksen lisäasetusten käyttäminen

Sarjoituksen lisäasetuksien avulla voit luoda monimutkaisempia sääntöjä noudattavan tarrasarjan, jossa kaavan kahden sarjan arvoja voidaan kasvattaa peräkkäin.

Esimerkiksi A-101, A-102, A-103, B-101, B-102, B-103, C-101, C-102, C-103 ja niin edelleen.

Sarjoituksen lisäasetusten käyttäminen

1. Kirjoita tarran teksti.
 2. Paina  + .
 3. Valitse **Lisäasetukset** ja paina .
Näyttöön tulee ruutu sen merkin ympärille, jonka kohdalla kohdistin oli.
 4. Valitse ensimmäinen merkki, jonka arvoa haluat kasvattaa, ja paina .
 5. Valitse määrä, jolla haluat kasvattaa tämän merkin arvoa, ja paina .
Valittava arvo voi olla korkeintaan 10.
 6. Valitse, kuinka monta kertaa tämän merkin sijainnin arvoa kasvatetaan, ja paina .
 7. Toista vaiheet 4 - 6 toisen sellaisen merkin kohdalla, jota haluat kasvattaa.
Voit valita luotavaksi korkeintaan 99 tarraa.
- Uusi tarra lisätään näyttöön kutakin sarjan tarran kohden.





Tulostusasetukset

Voit valita tulostettavaksi useita kopioita samasta tarrasta, lajitella kopioita, pitää leikkaustauon tarrojen välissä, siirtää tarraa eteenpäin ja säätää tulostuksen kontrastia.

Useiden kopioiden tulostaminen

Voit tulostaa samasta tarrasta enintään 99 kopiota kerralla.

Useiden kopioiden tulostaminen

1. Paina  + .
2. Paina ▲-nuolta tulostettavien kopioiden määrän kasvattamiseksi (enimmäismäärä on 99). Oletusarvo on 2 kopiota.
3. Paina ▼-nuolta tulostettavien kopioiden määrän pienentämiseksi.
4. Aloita tulostaminen painamalla  tai .

▼ Saatat havaita pienen tauon kukin tarran tulostuksen välillä, jos käytössä on monimutkainen muotoilu.

Kun tulostus on päättynyt, tulostettavien kopioiden määräksi palautuu arvo 2.

Useiden kopioiden lajitteleminen

Tulostettaessa useita kopioita monta tarraa sisältävästä tarratiedostosta, tarran kaikki kopiot tulostetaan, ennen kuin seuraavan tarran tulostus aloitetaan. Voit valita, että tarratiedoston tulostus lajitellaan, jolloin tiedostosta tulostetaan aina täydellinen kopio ennen kuin seuraavan kopion tulostus aloitetaan. Seuraavassa esimerkissä in näytetty kolme tarraa sisältävän tarratiedoston kolme kopiota tulostettuna normaalilla tavalla ja lajitellulla tavalla.



Normaali

A101 A101 A101 A102 A102 A102 A103 A103 A103

Lajiteltu

A101 A102 A103 A101 A102 A103 A101 A102 A103

Useiden kopioiden lajitteleminen

1. Paina .
2. Valitse **Lajittele kopiot** ja paina .
3. Valitse **Käytössä**.
4. Paina  ja valitse sitten **Valmis (OK)**.

Tauon pitäminen tarrojen välillä

Oletusarvon mukaan tulostin pysähtyy kunkin tarran tulostamisen jälkeen, jotta voit leikata tarran. Voit poistaa tämän ominaisuuden käytöstä, jos haluat tulostaa tarroja jatkuvasti ilman taukoja.

Tulostimen määrittäminen

tulostamaan jatkuvasti

1. Paina .
2. Valitse **Leikkaustauko tarrojen välillä** ja paina .
3. Valitse **Pois käytöstä**.
4. Paina  ja valitse sitten **Valmis (OK)**.

Tarran siirtäminen eteenpäin

Kaikkien tarrojen oletusarvoinen välitila on noin 10 mm. Voit lisätä tyhjää tilaa tarran alkuun tai loppuun syöttämällä tarraa 10 mm:n lisäyksissä.



Tarran siirtäminen eteenpäin

1. Paina  + .
2. Siirrä tarraa eteenpäin painamalla .

Tulostuskontrastin säätäminen

Valitusta tarramateriaalista riippuen sinun on ehkä vaalennettava tai tummennettava tarran tulostusjälkeä.

Tulostuskontrastin säätäminen

1. Paina .
2. Valitse **Tulostuskontrasti** ja paina .
3. Säädä tulostuskontrastia nuolipainikkeilla.
4. Paina  ja valitse sitten **Valmis (OK)**.
5. Toista vaiheet tarvittaessa, kunnes olet tyytyväinen tulostuslaatuun.





Tulostimen muistin käyttäminen

Tulostimessa on tehokas muistitoiminto, jonka avulla tarratiedostoja voidaan tallentaa myöhempää käyttöä varten. Tallennettavissa olevien tarratiedostojen määrä riippuu tarratiedostojen koosta.

Tarratiedoston tallentaminen

Kun tallennat tarratiedoston, kaikki tarran teksti ja muotoilu tallennetaan. Tarratiedoston nimessä voi olla enintään 20 aakkosnumeerista merkkiä.



Tarratiedoston tallentaminen

1. Luo tarrat tarratiedostoon.
2. Paina .
3. Valitse **Uusi** ja paina .
4. Kirjoita tarratiedostolle nimi ja paina .
5. Paina , jos haluat aloittaa uuden tarran.

Tarratiedoston palauttaminen muistista

Kun tarra on tallennettu muistiin, voit hakea eli palauttaa sen käyttöön myöhemmin tulostamista tai muokkaamista varten. Tarran palauttaminen korvaa nykyisen käsiteltävän tarran.





Tarran palauttaminen muistista

1. Paina .
- Muistipaikat tuodaan näyttöön.
2. Valitse haluamasi tarran sisältävä muistipaikka ja paina .
- Näyttöön tulee viesti, jossa sinua pyydetään vahvistamaan nykyisen tarran tekstin ja muotoilujen poisto.
3. Paina .

Tarratiedoston poistaminen muistista

Kun et enää tarvitse tallennettua tarratiedostoa, voit poistaa tiedoston muistista.

Tarran poistaminen muistista

1. Paina .
- Tallennetut tarratiedostot tulevat näyttöön.
2. Valitse poistettava tarratiedosto.
3. Tyhjennä muistipaikka painamalla  +  ja paina sitten .

Tulostimen puhdistaminen

Tulostimesi on suunniteltu toimimaan moitteettomasti mahdollisimman pitkään, eikä se tästä syystä tarvitse monia huoltotoimenpiteitä. Puhdista tulostin ajoittain sen moitteettoman toimintakunnon säilyttämiseksi.

Tulostuspään puhdistaminen

1. Irrota tarrakasetti.
2. Irrota puhdistustyökalu tarrakasetin luukun sisältä.

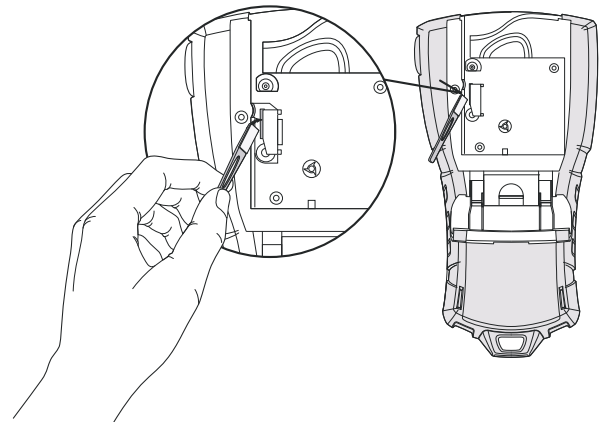

Kuva 7

3. Pyyhi tulostuspäätä työkalun pehmustetulla päällä varovaisesti. Katso Kuva 7.

Symbolit

Seuraavissa taulukoissa on esitetty oletussymbolit luokkien mukaan.

Sähkö

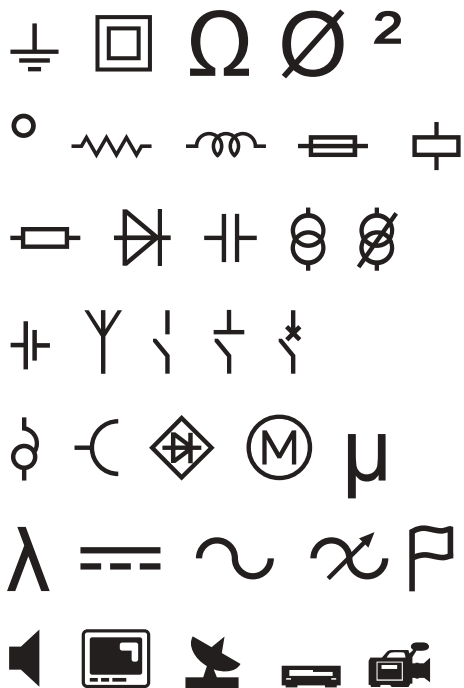

Ääni/Data



Varoitus



Välimerkki

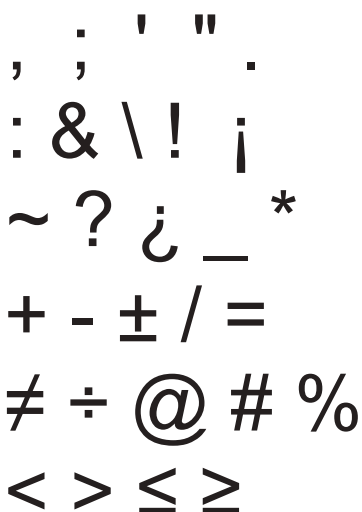

Hakusulkeet



Nuolet



Numerot



Kodin sähkö



Valuutta



Vianmääritys

Tutustu seuraaviin mahdollisiin ongelmatilanteiden ratkaisuihin, jos sinulla on tulostimen käyttämiseen liittyviä ongelmia.

Ongelma/virhesanoma	Ratkaisu
Akku vähissä Akku tyhjä 	<ul style="list-style-type: none">• Liitä muuntaja tulostimeen.• Lataa akku. Katso Akun lataaminen.• Aseta uudet AA-alkaliparistot tulostimeen tilapäiseksi virranlähteeksi. AA-paristot eivät ole yhtä luotettavia kuin akku. Niitä tulisi käyttää vain tilapäisenä ratkaisuna.
Huono tulostuslaatu	<ul style="list-style-type: none">• Puhdista tulostuspää. Katso Tulostimen puhdistaminen.• Säädä tulostuskontrastia. Katso Tulostuskontrastin säätäminen.• Tarkista akun varaus. Virta saattaa olla vähissä.
Tarratukos Moottori on pysähtynyt tarratukoksen takia.	<ul style="list-style-type: none">• Avaa tarrakasetin lokero ja irrota kasetti.• Poista tarra tukoksen selvittämiseksi.• Varmista, että tarra voi liikkua vaivattomasti tarrakasetin tarratukosten välissä ja että tarra ja nauha ovat kireästi kasetin etuosassa. Katso Tarrakasetin asettaminen paikalleen ja poistaminen.• Kun tukos on selvitetty, tyhjennä näytön teksti painamalla .
Epätasainen tai vino tulostuslaatu Kasettia ei ole asetettu oikein paikalleen.	<ul style="list-style-type: none">• Tarkista tarrakasetin lokero ja varmista, että kasetti on asetettu paikalleen oikein. Katso Tarrakasetin asettaminen paikalleen ja poistaminen.• Varmista, että tarraosaston molemmat vivut on lukittu kasetin molemmilla puolilla kasetin pitämiseksi paikallaan.
Tarrakasetin kantta ei voi sulkea Kasettia ei ole asetettu oikein paikalleen.	Varmista, ettei mikään osa ole kasetin kannen tiellä ja että tarrakasetti on asetettu oikein paikalleen. Katso Tarrakasetin asettaminen paikalleen ja poistaminen .
Edelliseen valikkoon ei voi palata	<ul style="list-style-type: none">• Voit siirtyä takaisin edelliseen valikkoon painamalla .• Paina , jos haluat palata takaisin näyttöön ja poistaa kaikki asetukset.
Näytössä ei näy mitään	<ul style="list-style-type: none">• Varmista, että tulostin on käynnistetty.• Aseta uudet paristot paikoilleen, lataa akku tai liitä muuntaja verkkovirtaan.• Irrota muuntaja ja akut ja kiinnitä ne sitten takaisin paikalleen tulostimen käynnistämiseksi uudelleen.
Lisää teippi Laitteessa ei ole kasettia.	Avaa kasetin lokero ja lisää tarrakasetti paikalleen. Katso Tarrakasetin asettaminen paikalleen ja poistaminen .
Näytön teksti on liian vaaleaa luettavaksi	<ul style="list-style-type: none">• Käynnistä taustavalo. Katso Taustavalon käyttäminen.• Säädä näytön kontrastia. Katso Näytön kontrastin säätäminen.
Liian monta riviä Rivejä on liikaa nykyiselle tarran leveydelle.	<ul style="list-style-type: none">• Pienennä tekstirivien määrää.• Aseta tulostimeen leveämpi tarrakasetti.
Viivakoodi ei ole sallittu Viivakoodeja voi tulostaa vain 19 mm:n tarroille.	<ul style="list-style-type: none">• Vaihda tarrakasetti.• Muuta tarran leveyttä.
Tulostusvirhe... Tarra on juuttunut kiinni.	<ul style="list-style-type: none">• Avaa tarrakasetin luukku ja tarkista, ettei tarra ole juuttunut kiinni.• Vedä pieni määrä tarraa kasetista sen varmistamiseksi, että tarra liikkuu vapaasti.
Ei vastausta painikkeita painettaessa Jokin painikkeista voi olla juuttunut.	<ul style="list-style-type: none">• Paina kaikkia painikkeita sen selvittämiseksi, mikä niistä on juuttunut.• Paina juuttunutta painiketta voimakkaasti, kunnes se palautuu normaaliin asentoon.
Miten taustapaperi poistetaan tarrasta?	RHINO-tarroissa on vaivattomasti kuorittava halkaistu taustapaperi.  <ol style="list-style-type: none">1. Etsi halkaisukohta taustapaperista.2. Nipistä tarraa kevyesti pituussuunnassa ja taivuta samalla tarran tulostuspuolen suuntaan. Taustapaperi irtoaa.3. Kuori taustapaperi varovasti tarrasta.

Jos tarvitset lisäohjeita, käy DYMO-sivustossa osoitteessa www.dymo.com.

Huomioitavia turvallisuusohjeita ladattavan litiumioniakun käsittelemistä varten

Ladattavan litiumioniakun käsitteleminen väärin voi aiheuttaa vuodon tai saada aikaan lämpöä, savua, räjähdyksen tai tulipalon. Tämä voi johtaa huonoon suorituskykyyn tai toimintahäiriön. Se voi myös haitata akkuun asennetun suojalaitteen toimintaa. Tämä voi aiheuttaa laitteistohäiriöitä tai henkilövahinkoja. Noudata alla olevia ohjeita tarkkaan.

Lataamisen aikana

Vaara

-
- Kun lataat akkua, käytä tarkoitukseen tarkoitettuja lataajia ja noudata niiden ohjeita.
 - Älä liitä akkua suoraan verkkovirtaan tai tupakansytytinlataajaan.
 - Älä käytä tai säilytä akkua avotulen lähetyvillä tai auton sisällä, jos lämpötila voi nousta 60 °C:een.
-

Varoitus

-
- Lopeta akun lataaminen, jos lataaminen ei ole päättynyt määritetyn ajan kuluessa.
-

Huomio

-
- Lue tämä opas huolellisesti läpi ennen akun käyttämistä.
 - Älä lataa akkua paikassa, jossa syntyy staattista sähköä.
 - Akun saa ladata vain lämpötilassa 0 °C - 45 °C.
-

Akkua ladattaessa

Vaara

-
- Käytä akkua vain asianmukaiseen käyttötarkoitukseen tarkoitettujen laitteiden kanssa.
 - Älä käytä tai säilytä akkua avotulen lähetyvillä tai auton sisällä, jos lämpötila voi nousta 60 °C:een.
-

Huomio

-
- Älä lataa akkua paikassa, jossa syntyy staattista sähköä.
 - Akkua saa käyttää vain lämpötilassa -20 °C - 60 °C.
-

Ympäristönsuojelua koskevat tiedot

Ostamasi laitteen valmistamiseen on käytetty luonnonvaroja. Se saattaa sisältää terveydelle ja ympäristölle vaarallisia aineita.

Jotta kyseiset aineet eivät leviäisi ympäristöön ja jotta luonnonvarojen kulutus paine vähenisi, kehotamme käyttämään asianmukaisia kierrätystahoja.

Kyseiset tahot käyttävät uudelleen tai kierrättävät suurimman osan laitteen materiaaleista turvallisella tavalla. Laitteeseen lisätty roskakorisympöli kehottaa kyseisten tahojen käyttämiseen.



Jos tarvitset lisätietoja keräys-, uudelleenkäyttö- ja kierrätystahoista, ota yhteys paikalliseen tai alueelliseen jätehuoltoon.

Voit myös ottaa yhteyttä DYMOon, jos haluat lisätietoja tuotteidemme ympäristöystävällisyydestä.

Käyttöoppaita koskeva palaute

DYMO Corporation tekee parhaansa ylläpitääkseen mahdollisimman selkeät ja laadukkaat käyttöoppaat tuotteilleen. Käyttäjien palaute on tervetullutta.

Lähetä meille käyttöoppaisiimme liittyviä kommentteja tai ehdotuksia. Liitä palautteeseen seuraavat tiedot:

- tuotteen nimi, versionumero ja sivunumero
- Lyhyt kuvaus sisällöstä (väärät tai epäselvät käyttöohjeet, lisäohjeita edellyttävät kohdat tai vastaavat tiedot).

Toivotamme tervetulleeksi myös ehdotukset lisäaiheista, joita mielestäsi oppaissa tulisi käsitellä.

Lähetä palaute sähköpostilla osoitteeseen **documentation@dymo.com**

Tämä sähköpostiosoite on tarkoitettu vain käyttöoppaita koskevalle palautteelle. Jos sinulla on teknisiä kysymyksiä, ota yhteyttä asiakaspalveluun.

Tämä tuote on varustettu CE-merkinnällä EMC-direktiivin ja alhaisen jännitteen direktiivin mukaisesti, ja se on suunniteltu olemaan yhdenmukainen seuraavien kansainvälisten standardien kanssa:

R5200-tulostimen sovelletut testit ja tekniset standardit:

Häiriösäteily:

EN55022 (2006)

EN 61000-3-2 (2000) + am 14 (2000)

EN 61000-3-3 (1995) + am 1 (2001)

Herkkyyssäteilylle:

EN55024 (1998) + am 1 + am 2

EN 61000-4-2 (1995) + am 2

EN 61000-4-3 (1996)

EN 61000-4-4 (2004)

EN 61000-4-5 (1995)

EN 61000-4-6 (1996)

EN 61000-4-8 (1995)

EN61000-4-11 (2004)

DYMO R5200 LiION -akun sovelletut testit ja tekniset standardit:

UL2054

EN61000-6-1

EN61000-6-3

DYMO-virtalähteen sovelletut testit ja tekniset standardit:

CISPR 13: 2001 + A1: 2003; EN55013: 2001 + A1: 2003

CISPR 20: 2002 + A1: 2002 + A2: 2004; EN55020: 2002 + A1: 2003

EN 61000-3-2: 2000 + A2: 2005

EN 61000-3-3: 1995 + A1: 2001

CISPR 22: 1997 + A1: 2000 + A2: 2002 luokka B; EN 55022: 1998 + A1: 2000 + A2: 2003 luokka B

CISPR 24: 1997 + A1: 2001 + A2: 2002; EN 55024: 1998 + A1: 2001 + A2: 2003

UL/UCL 60950-1; FCC-OSA 15, LUOKKA B

EN 60950-1: 2001 + A11; BS EN 60950-1: 2002; AS/NZS 60950-1



A **Newell Rubbermaid** Company

Produced by:

DYMO bvba, Sint-Niklaas, Belgium

www.dymo.com

© 2009 Sanford, L.P.

© 2009 Sanford, L.P. Kaikki oikeudet pidätetään. 6/09

Mitään tämän asiakirjan osaa ei saa kopioida eikä lähettää missään muodossa tai millään tavalla eikä kääntää jollekin toiselle kielelle ilman Sanford, L.P:n kirjallista lupaa.

DYMO ja RHINO ovat Sanford, L.P:n tavaramerkkejä tai rekisteröityjä tavaramerkkejä. Kaikki muut tavaramerkit ovat omistajiensa omaisuutta.