

POUF CARRE

Assise : Fixe.

Piètement : 4 pieds.

Fabrication : France.

Observations : Pieds PP (/P0) ou bois (/B0) en option.



Schéma générique de la norme

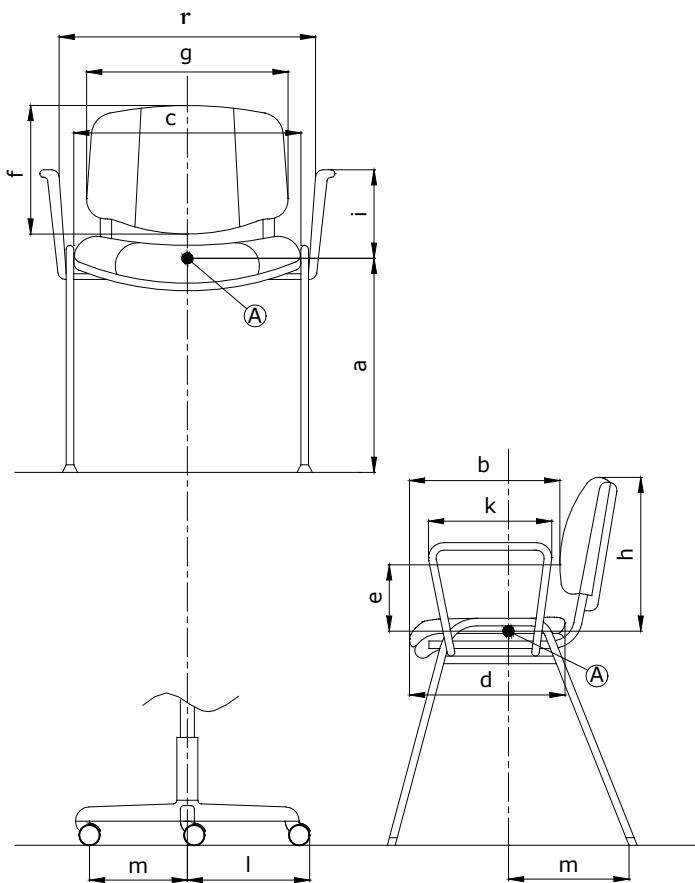

Dans le cas d'un siège
visiteur giratoire

Fauteuil de Repos et Chauffeuse*

Dimension fonctionnelle		Mesures	
Hauteur d'assise	Fixe	a	370
	Réglable		-
Profondeur d'assise		b	520
Largeur de l'assise		c	520
Largeur utile entre les accotoirs		r	-
Profondeur du plateau d'assise		d	-
Hauteur du point le plus saillant du dossier au-dessus de l'assise		e	
Hauteur du dossier		f	-
Largeur utile du dossier	Siège	g	-
	Chauffeuse		-
Hauteur du sommet du dossier fixe, au-dessus de l'assise		h	-
Hauteur de l'accotoir par rapport à l'assise		i	-
Longueur des accotoirs		k	-
Longueur de la branche du piètement		l	-
Stabilité		m	-

* Les caractéristiques dimensionnelles de la norme NF EN 13761 ne s'appliquent pas aux fauteuils de repos et chauffeuses.

Dimensions hors tout :

Hauteur = 425 mm
Largeur = 520 mm
Profondeur = 520 mm

Fiche Technique	Révisions	Conditions de validité	Page
FT1077 STR0/P0	0	Les données de cette fiche technique sont valides à sa date d'élaboration. Toute évolution du produit ne donne pas lieu à mise à jour systématique si les caractéristiques fondamentales du produit ne sont pas modifiées.	1/2

	FICHE TECHNIQUE PRODUIT	N° 1077
	IZAR réf. STR0/P0-B0	

DESCRIPTION

Support	Bois aggloméré dim. 500 x 500 mm, épaisseur 16 mm, 4 inserts M10 pour fixation pieds.
Bloc mousse	Mousse support assise en polyéther, CMHR (Combustion Modifiée), classée non-feu M4, 500 x 500 x épaisseur 220 mm, densité 45 kg/m ³ .
Mousse assise	Polyéther CMHR (Combustion Modifiée Haute Résilience), 500 x 500 x épaisseur 100 mm, densité 35 Kg/m ³ , dureté 5.5 kPa.
Patins	4 patins en polypropylène noir, 62 x 79 mm avec vis intégrée M10 x 35 mm vissés dans l'armature.

EMBALLAGE, CONDITIONNEMENT, POIDS, VOLUME :

Poids net	Poids brut	Type d'emballage	Unité / carton	Volume du carton	Unité / palette	Cartons / palette	Dimensions de la palette L x P x H (cm)
6,10 kg (1)	8,75 kg (1)	Monté (*)	1	0,19 m ³	8	8	80 x 120 x 231 120 x 120 x 231
6,70 kg (2)	9,35 kg (2)				16	16	
6,80 kg (3)	9,45 kg (3)						

(1) tissu X-trevira. (2) textile enduit Diabolo Club. (3) textile enduit Ginkgo. (*) Pieds à visser.

CARACTERISTIQUES :

Pouf carré 52 x 52 cm assorti aux autres modules de la gamme. Epais rembourrage mousses haute densité.

Option : pieds en hêtre massif finition vernis naturel Ø70 mm, hauteur 80 mm (réf. STR0/B0) – *ci-contre*.



Tous nos sièges sont fabriqués sous système d'assurance qualité certifié AFAQ ISO 9001/2000 n°2000/15348.3 et de management environnemental ISO 14001/2004 n°2006/27672.2



Fiche Technique	Révisions	Conditions de validité	Page
FT 2.5 STR00	0	Les données de cette fiche technique sont valides à sa date d'élaboration. Toute évolution du produit ne donne pas lieu à mise à jour systématique si les caractéristiques fondamentales du produit ne sont pas modifiées.	2/2