

### SIEGE 4 PIEDS BOIS



**Assise :** Fixe.

**Dossier :** Fixe.

**Piétement :** 4 pieds bois.

**Fabrication :** France.

**Observations :** -

#### CONFORMITE A LA NORME NF EN 13761 de Décembre 2002

#### Siège Visiteur

Dimensions <sup>(1)</sup> [symbole]	Exigences de la norme	RELEVÉ	
<b>ASSISE</b>			
Hauteur d'assise	Fixe	400 à 500	442
	Réglable	420 à 480	-
Profondeur d'assise	b	380 à 470	472
Largeur de l'assise	d	≥ 400	450
<b>ACCOTOIRS</b>			
Largeur libre entre accotoirs <i>(figure 1)</i>	r	≥ 460	510
<b>AUTRES COTES D'INTERET EN DEHORS DE LA NORME :</b>			
Profondeur du plateau d'assise	c	455	
Hauteur du point le plus saillant du dossier au-dessus de l'assise	f	183	
Hauteur du dossier	g	385	
Largeur du dossier	i	495	
Hauteur du sommet du dossier fixe, au-dessus de l'assise	h	323	
Hauteur de l'accotoir au-dessus de l'assise	p	180	
Longueur des accotoirs	n	310	
Saillie maximale (anti-trébuchement)	s	-	
Cote de stabilité	m	275	
<b>DIMENSIONS HORS TOUT</b>			
Hauteur	H	769	
Largeur	L	640	
Profondeur	P	550	

<sup>(1)</sup> Dimensions en millimètres

#### Schéma générique de la norme

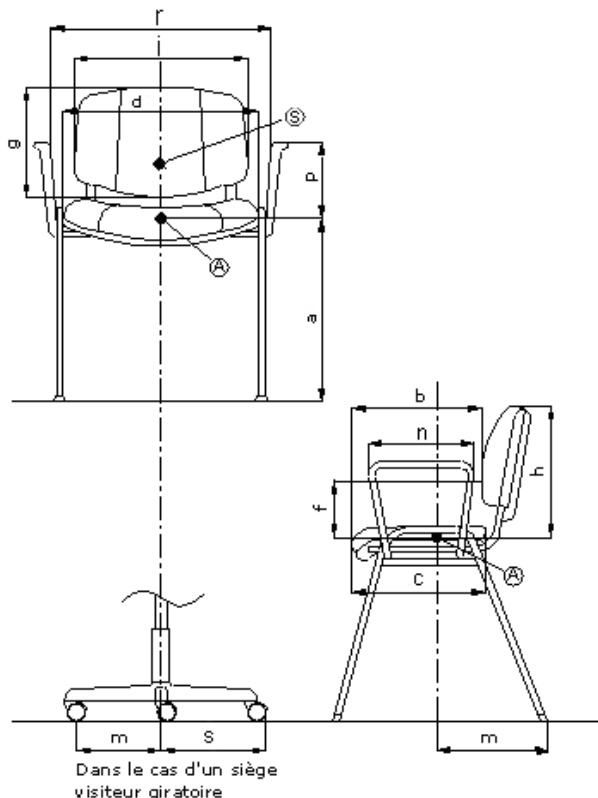

### DESCRIPTION

**Coque dossier + assise**

Double coque polyuréthane rigide surmoulé de polyuréthane souple, ignifugés. Placet assise en polyuréthane moulé ignifugé, densité 55 kg/m<sup>3</sup>.

**Piètement**

4 pieds en bois massif, montés sur armature en fil acier Ø14mm soudé sur platine circulaire Ø250 x 6 mm. Bois finition naturel et acier finition époxy aluminium.  
4 patins en polypropylène emmanchés dans les pieds bois.

### EMBALLAGE, CONDITIONNEMENT, POIDS, VOLUME :

Poids net*	Poids brut*	Type d'emballage	Unité / carton	Volume du carton	Unité / palette	Cartons / palette	Dimensions de la palette L x P x H (cm)
11,8 kg	15,1 kg	monté	1	0,31 m <sup>3</sup>	8	8	120 x 120 x 185

\* Les données de poids sont une estimation. Elles dépendent du revêtement choisi et des options de finition du produit.

### CARACTERISTIQUES :

Fauteuil bridge double coque, complètement tapissé sur piètement 4 pieds bois. Avec son design de style « vintage », ENEKA peut être utilisé en tant que siège visiteur, d'attente ou pour des espaces de réunion contemporains. Les tapisseries de la coque et de l'assise peuvent être traitées en 2 coloris différents de revêtement.



**GARANTIE : 5 ans.**



**FABRICATION FRANCAISE**

Tous nos sièges sont fabriqués sous système d'assurance qualité certifié AFAQ ISO 9001/2000 n°2000/15348.3 et de management environnemental ISO 14001/2004 n°2006/27672.2



Fiche Technique	Révisions	Conditions de validité	Page
FT1179 DNA0/C0	0	Les données de cette fiche technique sont valides à sa date d'élaboration. Toute évolution du produit ne donne pas lieu à mise à jour systématique si les caractéristiques fondamentales du produit ne sont pas modifiées. Visuels non contractuels.	2/2