





















# CONNECTION LANYARD

User Instruction Manual



## Index

Picture guide	4
 English	10
 Dansk	14
 Deutsh	18
 Español	22
 Eesti keel	26
 Suomi	30
 Français	34
 Italiano	38
 Lietuvių kalba	42
 Latviešu valoda	46
 Netherlands	50
 Norsk	54
 Polska	58
 Português	62
 <b>Русский</b>	66
 Slovenčina	71
 Svenska	75
 Türkçe	79
Appendix #1	88
Appendix #2	90
Appendix #3	92

# EN 355

# EN 354

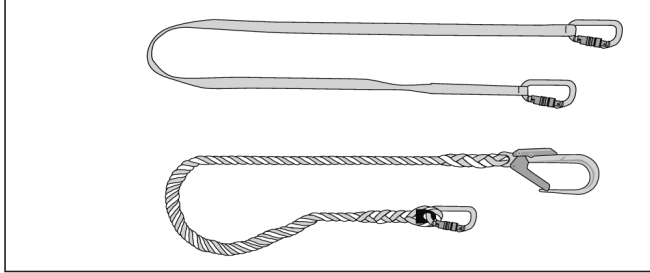
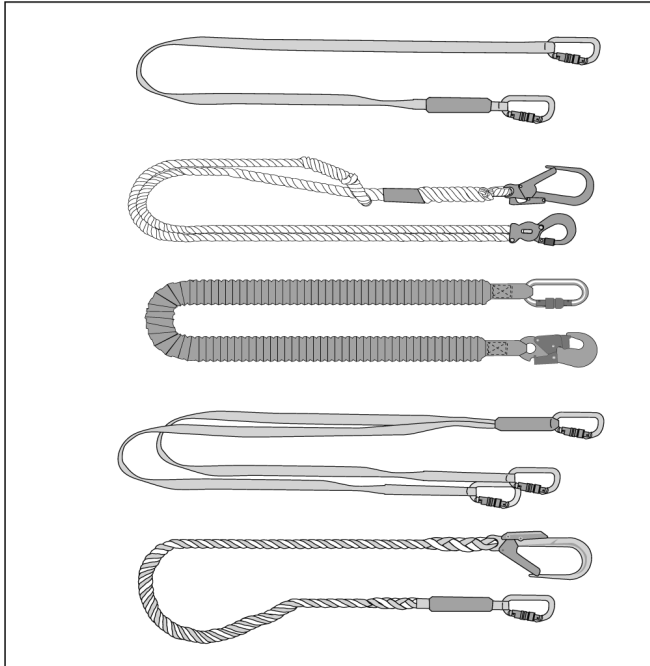
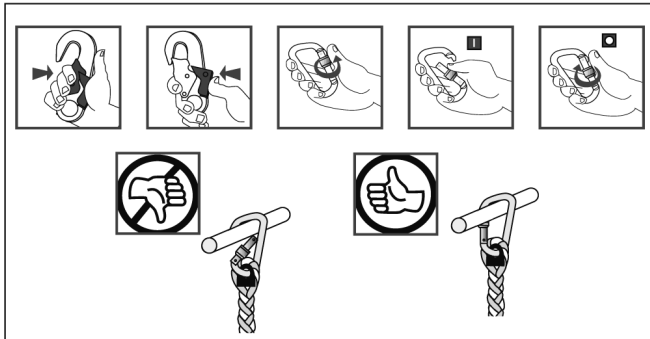

# EN 355

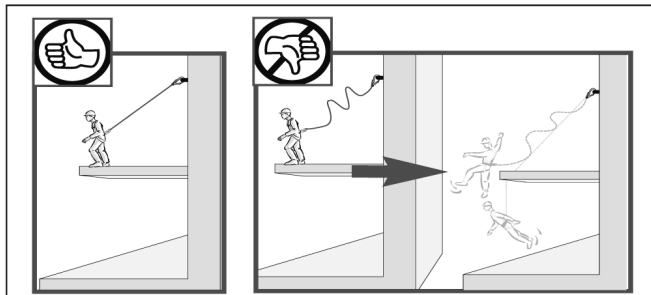
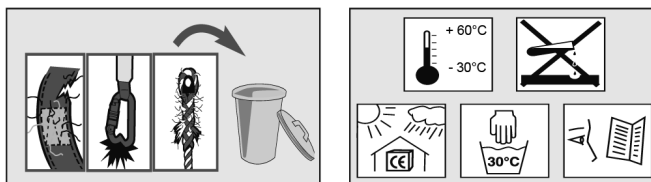
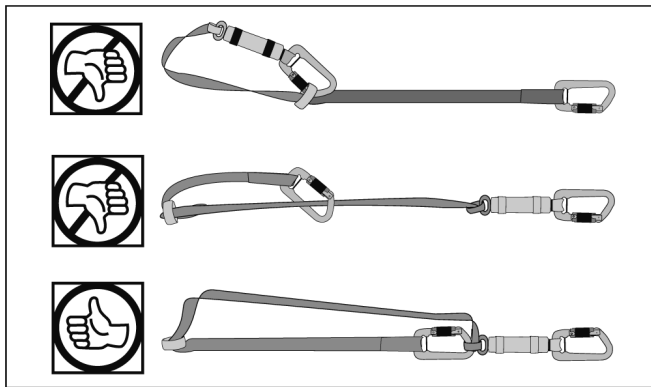
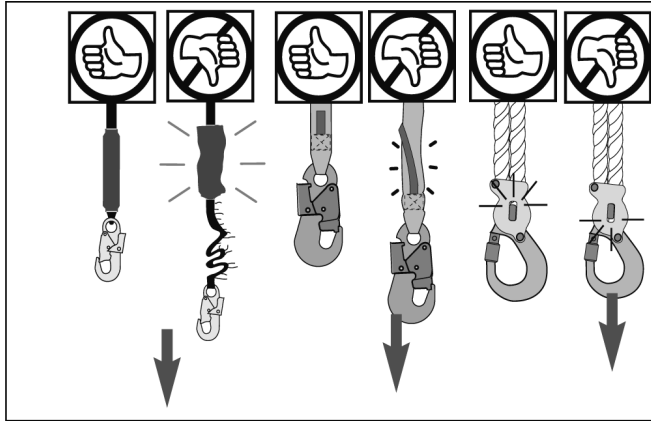

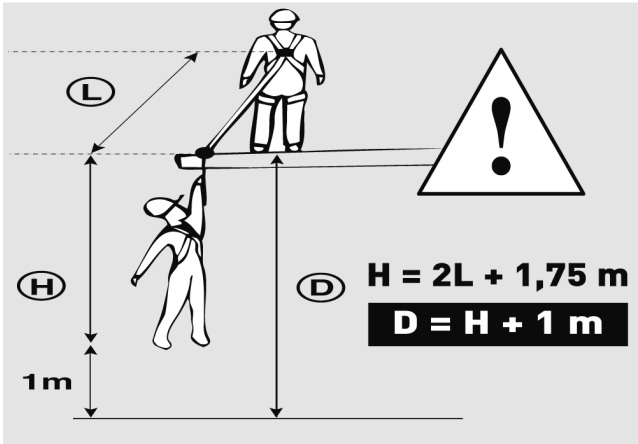
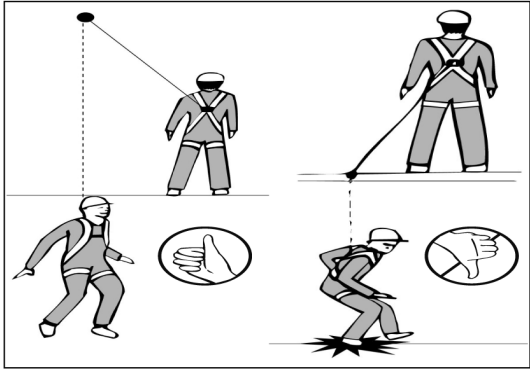
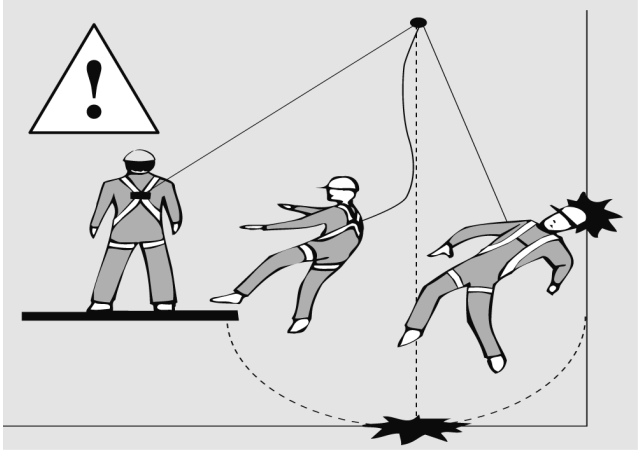

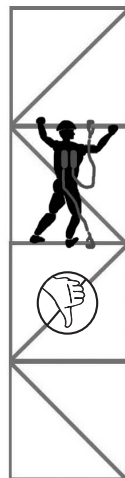
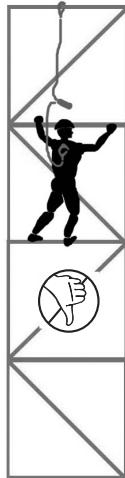
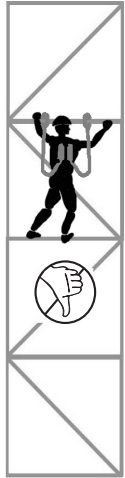
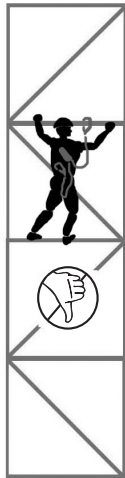
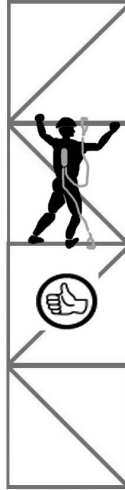
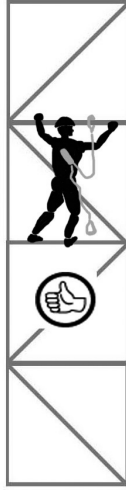
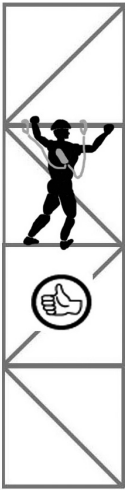

**EN 355**  
**EN 354**

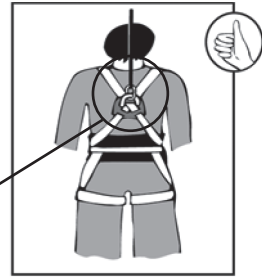
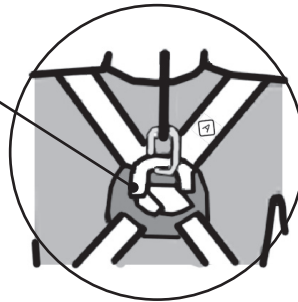

**EN 355**  
**EN 354**

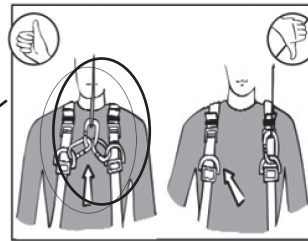
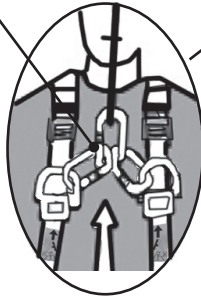

**EN 355**  
**EN 354**

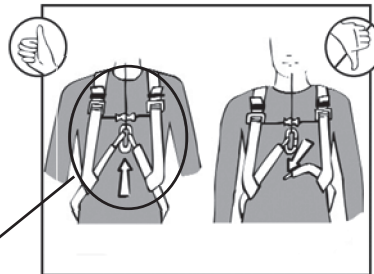
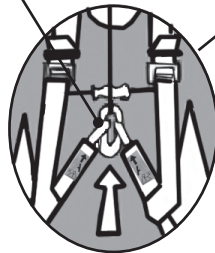



Product name	Standard	
SHOCK ABSORBER WEBBING SLING	EN 355:2002 EN 795-B:2012	90004208 90005864
BARRACUDA 1,75M MANYARD W/ 1 CARABINER	EN 795 :2012 EN 355 :2002	90004208 90008996



# INSTRUCTIONS FOR USE

## CONNECTION LANYARD IN CONFORMITY WITH EN 354:2010 ENERGY ABSORBER LANYARD, TYPE MANYARD IN CONFORMITY WITH EN 355:2002

### IMPORTANT POINTS

You have just acquired Personal Protective Equipment (PPE) and we thank you for your confidence. In order for this product to meet all your requirements, we ask that **BEFORE EACH USE**, you follow the instructions in this manual. Disregarding the instructions described in this manual could result in serious repercussions. We recommend that you re-read these instructions periodically. In addition, the manufacturer or his representative declines all liability for any use, storage methods or maintenance carried out in any other manner than that described in this manual.

### **IF THE BUYER IS NOT THE END USER, IT IS IMPERATIVE THAT HE GIVES THESE INSTRUCTIONS TO THE LATTER.**

If the product is resold outside the first intended country, for the safety of the user, the reseller must provide:

- Maintenance Instructions
- Instructions for periodic inspections
- Instructions for repairs
- Additional information specifically required for the equipment

A safety harness is the only personal fall protection device that is allowed for use in a fall arrest system. Before use, make sure that the recommendations for each element associated with this product, as well as those defined in their instructions for use, are respected and that they respect the applicable European standards, or in the absence of such, any other appropriate standard and that the safety features do not interfere with each other. Your PPE protects against falls.

Whenever possible, it is strongly advised to assign the PPE to an individual user. Check to make sure that the PPE that you have just acquired is compatible with the recommendations of the other fall prevention system. While in use, protect your PPE against all risks associated with the work environment: thermal, electrical or mechanical shocks, acid discharges, sharp edges, etc...

### **WARNING**

**Activities at height are dangerous and can cause serious accidents and injuries. We remind you that you are personally liable in the case of an accident, injury or fatality to either yourself or a third party during or following the use of one of our products. The use of our products is reserved to authorized persons who have gone through the proper training or who are operating under the supervision and instruction of an authorized superior.**

**Ensure that you have been adequately trained in the use of this PPE and make sure that you fully understand how it works. If there is any doubt, do not take any risks but rather seek advice. Good physical condition is required in order to carry out work at height. Certain medical contraindications can threaten the user's safety (taking medications, cardiovascular problems, etc.) during normal use of the PPE and in emergencies. In any case of doubt, consult your physician.**

### CONFORMITY WITH THE EN 354 STANDARD

Connecting webbing lanyard or rope of synthetic fibres, looped and/or with thimbles with/without connectors (conformity with EN 362) – Must not be used except as restraint or work positioning system. Information about material available on equipment marking. The lanyard should not be used beyond its limits or for any purpose other than its own.

### CONFORMITY WITH THE EN 355 STANDARD

Connection lanyard with integrated energy absorber or energy absorber alone must not exceed 2m maximum with connector.

Synthetic fibre webbing lanyard or rope with energy absorber, looped and/or with thimbles with/without connectors (conformity with EN 361) – Designed more specifically for use in conjunction

with a fall arrest harness (conformity with EN 362) as a fall arrest system (conformity with EN 363). Information about material available on equipment marking. The integrated energy absorbing lanyard should not be used beyond its limits or for any purpose other than its own.

## USE

- The lanyard must only be connected by the ends intended for this purpose.
- In the case of a Y-shaped lanyard, connect the anchorage point of your harness in conformity to EN 361, then connect the ends B and B' to the structural anchor.
- The energy absorber alone is used in combination with connectors and / or a EN 354 lanyard to form a fall arrester lanyard of at most 2m.
- Do not tie a knot in the lanyard.
- Protect the lanyard from sharp edges, which could damage it in case of a fall.
- Do not join two lanyards together.
- Do not use a lanyard without an energy absorber as a fall arrest system.
- The MAXIMUM length from the anchorage point to the fall arrest attachment point of the harness must NEVER exceed 2 metres.
- Reduce the lanyard's slack as much as possible.
- When the energy absorber is combined with the lanyard and the length of both (lanyard + absorber) is less than 2 metres, the length must never be modified with other connection elements.
- Do not use the lanyard as a service rope or a handling rope.
- During use, regularly check the adjusting and/or attaching elements.
- Reduce the risk of falls from high places and the distance of the possible fall to a minimum.

When using an energy absorbing lanyard, check before use that there will be sufficient clearance in the event of a fall.

- When adjusting the length of a lanyard to avoid the risk of falling, it is recommended to the user not to move in an area where there is a risk of falling.

## CHECKING

Before each use, a thorough visual inspection should be made in order to verify the PPE's integrity, as well as the integrity of any other equipment that may be used with it (ex: harness...). The necessary precautions must be taken for making a rescue in complete safety. In case of a problem with the product, contact the manufacturer or his representative. If you have doubts about the safety of the product or if the product has been used to stop a fall, it is essential for your safety that the PPE be withdrawn from use and returned to the manufacturer or to a qualified repair centre for verification or destruction. Never try to modify or repair a PPE yourself. Only the manufacturer or the repair centre is qualified to make repairs. After inspection, the centre will provide written authorization if the PPE may be reused.

Check the condition of the lanyard:

- For any breakage or tearing in the fibres
- For any warping of the thimbles
- The integrity of the splices
- For any deterioration (tearing, wear, burning, etc) of the cord or strap.
- For any warping or wear on the connectors
- The operation of the connectors
- The condition of the metallic elements.
- Control of the legibility of the marking

Check the condition of the energy absorber:

a) for a standard energy absorbing lanyard

- For any deterioration (tearing, wear, burning, etc) of the textile loops.
- For any deterioration (tearing) of the protective cover.

b) for the Manyard, energy absorbing lanyard

- check the fall indicator

- measure the textile in tension (see table below)

Manyard Type	Ref	L Max
2 M	1005318 - 1005325 1005327 - 1006709 1009770 - 1009771 1009772 - 1009773 1009774 - 1013491 1013520 - 1014690 1014938	1 m 68 cm
1,75 M	1010470	1 m 46 cm
1,5 M	1005317 - 1005324 1011754 - 1013521 1003970 - 1014659	1 m 21 cm

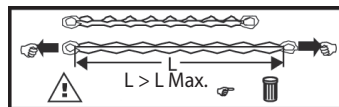

In case of doubt, the lanyard should not be used, since the energy absorber was not designed to stop more than one fall.

### CLEARANCE

If there is a risk of falling or if the harness can only be anchored below the hook point, a lanyard with an energy absorber must absolutely be used. Check before using an energy absorbing lanyard and manyard that there is enough clearance under the user's feet to avoid any collision with the structure or the ground. With a mass of 100 kg and a fall factor situation of two (most unfavourable), the headroom D is the stop distance H ( $2L + 1.75$  m) plus a supplementary distance of 1 m, with length L (lanyard + energy absorber) Ex. For a lanyard with energy absorber where  $L=2$  m, the minimum clearance  $D=6.75$  m.

### PERIODIC INSPECTION

These instructions must be kept with the product. Use the identification card for recording the labelling information. The periodic inspection shall check the equipment's effectiveness and strength and is essential to guarantee the user's safety.

This equipment must be examined, at least once a year, by a competent person and in strict compliance with the manufacturer, the verification to be recorded on the attached sheet and by affixing a self-adhesive dot on the product (see fig. 1). The legibility of the product labelling must be checked.



### LIFESPAN OF THE PPE

The maximal life of PPE that is predominantly textile is evaluated as being 10 years after the date of manufacture, however, the following factors may reduce the performance of the product and the lifespan: incorrect storage, incorrect use, fall arrest, mechanical warping, contact with chemicals (acids and alkalis), exposure to high temperatures  $> 60^{\circ}\text{C}$ .

### ANCHORAGE POINT

If possible, to be used with anchorage devices (conformed to the EN 795 standard) or structural anchor. that is to say elements fixed to last, to a structure (wall, post...).

In all cases, check that the anchoring point:

- Has a minimum resistance of 12 kN,
- Is located above the operator,
- Is located within a vertical axis of the work area (maximum angle  $\pm 30^{\circ}$ ),
- Adapts perfectly to the equipment's attachment device,
- Has no sharp edges.

### MAINTENANCE AND STORAGE

Good maintenance and appropriate storage of your PPE will prolong the life of your product, while guaranteeing your safety. The following recommendations must be strictly respected:

- The product should be cleaned with water and a mild soap. Never use acidic or basic solvents.
- Allow it to air dry in a well ventilated area, away from sources of heat. Store the harness away from humidity and ultraviolet light.

- Avoid any corrosive, overheated or refrigerated atmosphere.

### **KARABINER**

Connector in conformity to standard EN 362.

- When the karabiner is used to attach to an anchorage point, the recommendations of the paragraph "ANCHORAGE POINT" are respected.

It is also possible to use a strap ring (EN 795) or a line clamp (EN 362) in order to connect to the anchorage point. All scaffold and other karabiner hooks conform to EN 362. The scaffold hook is made from aluminium with stainless steel closing latches and has gate opening of 63mm. The minimum breaking load is > 20kN. The removable karabiner may only be replaced with another karabiner that conforms to EN 362. Please read the user guide for the karabiner.

**WHEN CONNECTING THE KARABINER, CHECK THAT THE LOCKING SYSTEM IS IN POSITION.**

### **WARNING:**

The karabiner is essential to your safety. Therefore, we recommend the following:

- Assign the connector to one specific person whenever possible,
- Before each use, check that there is no warping or any signs of wear and that the locking system works properly.
- Do not attach and remove the device several times during the day if it features a manual lock.

**IF THE KARABINER HAS BEEN USED TO STOP A FALL, FOR SAFETY REASONS, IT IS ESSENTIAL TO RETURN IT FOR VERIFICATION.**

### **TRANSPORT**

During transport, make sure that your PPE is stored in a cool, dry, noncorrosive atmosphere, away from ultraviolet light etc. ...



# BRUGSVEJLEDNING

FORBINDELSESLINE  
I HENHOLD TIL EN 354:2010  
FORBINDELSESLINE MED INTEGRERET ENERGIABSORBER AF MANYARD TYPEN  
I HENHOLD TIL EN 355:2002

## VIGTIGE BEMÆRKNINGER

Du har netop købt et personligt beskyttelsesudstyr (EP), og vi takker for den tillid, du derved har vist os. For at få optimal nytte af produktet beder vi dig om **FØR HVER ANVENDELSE** at følge anvisningerne i denne vejledning. Manglende overholdelse af de instruktioner, der gives i denne vejledning, kan få alvorlige følger. Det anbefales at læse disse instruktioner med jævne mellemrum. Fabrikanten og dennes forhandler fralægger sig ethvert ansvar i tilfælde af brug, opbevaring eller vedligeholdelse, der ikke sker i overensstemmelse med anvisningerne i denne vejledning.

## HVIS KØBEREN AF DETTE PRODUKT IKKE ER BRUGEREN, SKAL KØBEREN SØRGE FOR AT GIVE DENNE VEJLEDNING TIL BRUGEREN.

I fald produktet videresælges til et andet land end det, det oprindeligt var bestemt for, skal sælgeren for brugerens sikkerheds skyld sørge for, at produktet vedlægges følgende dokumenter på anvendelseslandets sprog:

- vedligeholdelsesanvisningerne
- anvisningerne for de periodiske eftersyn
- reparationsanvisningerne
- yderligere obligatoriske informationer, der er specifikke for dette udstyr

En faldsele er den eneste anordning til fastholdelse af kroppen, det er tilladt at bruge i et faldsikringssystem. Før brug skal man sikre sig, at samtlige anvisninger for hvert element, som dette produkt består af, er overholdt som fastsat i de respektive brugsvejledninger, at de overholder de gældende europæiske standarder eller, i mangel heraf, enhver anden relevant standard, og at deres sikkerhedsfunktioner ikke griber forstyrrende ind i hinandens. Dit EP beskytter dig mod fald.

Det anbefales så vidt muligt at tildele et personligt beskyttelsesudstyr til en bestemt bruger. Kontroller, at det personlige beskyttelsesudstyr, som du netop har købt, er kompatibelt med anvisningerne for de andre dele af faldsikringssystemet. Beskyt altid det personlige beskyttelsesudstyr under brug mod de risici, der er forbundet med arbejdsmiljøet, f.eks. termisk, elektrisk eller mekanisk stød, opsprøjt af syre, skarpe kanter mv.

### ADVARSEL:

Højdearbejde er farligt og kan medføre alvorlige ulykker og skader. Derfor minder vi om, at du personligt er ansvarlig i tilfælde af uheld, skader eller dødsfald på dig selv eller andre under eller som følge af brugen af vore produkter. Brugen af vore produkter er forbeholdt kompetente personer, som har gennemgået en passende træning, eller som arbejder under overvågning af en kompetent overordnet person. Øv dig i at bruge dette personlige beskyttelsesudstyr, og vær sikker på, at du er helt fortrolig med brugen af udstyret. I tilfælde af tvivl skal du ikke tage nogen chancer men sørge for at få svar på eventuelle spørgsmål. Det er nødvendigt at være i god fysisk form for at udføre højdearbejde. Visse lægelige kontraindikationer kan forringe brugerens sikkerhed (medicinforbrug, hjertekarsygdomme...) under normal brug af det personlige beskyttelsesudstyr og i nødsituationer. Spørg lægen til råds i tvivlstilfælde.

### OPFYLDER STANDARDEN EN 354

Livline i form af en rem eller tovværk i syntetiske fibre med spænder og/eller kovser med eller uden forbindelsesdele (i henhold til EN 362). Må kun anvendes som fastholdelsessystem. Oplysninger om materialet markeret på udstyret. Sikkerhedslinen må ikke anvendes ud over sine grænser eller til andre formål end det, den er beregnet til.

### OPFYLDER STANDARDEN EN 355

Forbindelsesline med integreret energiabsorbering eller energiabsorbering alene må ikke overstige 2 m maksimum med konnektoren. Tovværk i syntetiske fibre med spænder og/eller kovser med eller uden forbindelsesdele (i henhold til EN 362). Specielt beregnet til brug i forbindelse med

en faldsele (i henhold til EN 361) som faldsikringssystem (i henhold til EN 363). Oplysninger om materialet markeret på udstyret. Linen med integreret energidæmper må ikke anvendes ud over grænserne eller til andre formål end dem, den er beregnet til.

## ANVENDELSE

- Forbindelseslinen af Manyard typen må kun forbindes ved hjælp af de ender, der er beregnet hertil.
- Ved brug af en Y-delt livline skal selens forankringspunkt forbindes i henhold til EN 361. Forbind dernæst parten B og efterfølgende parten B' til den strukturelle forankring.
- Energiabsorbereren alene bruges i kombination med stik og / eller en EN 354-bånd til dannelsen af en faldafbryderbånd på højst 2 m.
- Der må ikke slås knuder på forbindelseslinen af Manyard typen.
- Beskyt forbindelseslinen af Manyard typen mod skarpe kanter, der kan ødelægge den i tilfælde af fald.
- Sammenføj ikke 2 forbindelseslinier eller af Manyard typen.
- En livline uden energiabsorber må ikke bruges som faldsikringssystem.
- Den MAKSIMALE længde fra forankringspunktet til selens fastgørelses-punkt for faldsikring må ALDRIG overstige 2 meter.
- Linens slappe stykke skal holdes så kort som muligt.
- 2 meter, er det forbudt at ændre længden vha. et andet forbindelseselement.
- Brug ikke Minen som arbejdstov eller håndteringstov.
- Det er påkrævet at kontrollere indstillings- og fastspændingselementene med regelmæssige mellemrum under brugen.
- Risikoen for fald samt faldhøjden skal reduceres mest muligt.

Før brug af en livline med energiabsorber skal det kontrolleres, at frihøjden i tilfælde af fald er tilstrækkelig.

- Når du justerer længden på et bånd for at undgå risikoen for at falde, anbefales det, at brugeren ikke bevæger sig i et område, hvor der er risiko for at falde.

## KONTROL:

Før hver anvendelse skal der udfører grundig visuel kontrol af det personlige beskyttelsesudstyr samt af ethvert andet tilknyttet udstyr (fx. sele...) før arbejdet i højden påbegyndes, skal der være lagt planer for evakuering af eventuelle personer, der er faldet ned og hænger i selen. I tilfælde af forurening af produktet bør fabrikanten eller forhandleren spørges til råds. Hvis der er tvivl om produktets tilstand, eller hvis det har været brugt til at standse et fald, er det afgørende for din sikkerhed, at det personlige beskyttelsesudstyr tages ud af brug og returneres til fabrikanten eller et kvalificeret servicecenter til eftersyn eller destruktion. Forsøg aldrig selv at ændre eller reparere et personligt beskyttelsesudstyr - kun fabrikanten eller et servicecenter er kompetent til at udføre disse reparationer. Efter eftersyn udsteder servicecenteret i givet fald en skriftlig tilladelse til at tage det personlige beskyttelsesudstyr i brug igen.

Kontroller forbindelseslinen af Manyard typens stand:

- At der ikke er tegn på begyndende flænger eller syninger, der er gået op, på stofelementene.
- At kovsky ikke er deformerede.
- At splejsningeme er uskadede.
- At linen eller remmen ikke er beskadiget (flænger, slitage, brandmærker mv.)
- At forbindelsesdelene ikke er deformerede eller slidte.
- At forbindelsesdelene fungerer korrekt.
- At metaldelene er i korrekt stand. Kontroller
- Kontrol af mærkningens læsbarhed energiabsorberens stand:

a) klassisk forbindelsesline med integreret energiabsorber

- At tekstilspænderne ikke er beskadiget (flænger, slitage, brandmærker mv.)
- At beskyttelsesovertrækket ikke er beskadiget (flænger).

b) line af Manyard typen med integreret energiabsorber:

- Kontrol af faldkontrollen/advarselsflaget
- Måling af gjorden i udstrakt tilstand (se tabellen nedenfor)

Manyard Type	Artikel nummer	L Max.
2 M	1005318 - 1005325 1005327 - 1006709 1009770 - 1009771 1009772 - 1009773 1009774 - 1013491 1013520 - 1014690 1014938	1 m 68 cm
1,75 M	1010470	1 m 46 cm
1,5 M	1005317 - 1005324 1011754 - 1013521 1003970 - 1014659	1 m 21 cm

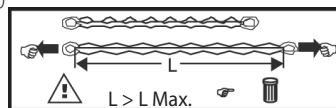

I tilfælde af tvivl må livlinen ikke anvendes, da energiabsorberen ikke er beregnet til at standse mere end ét fald.

### FRIHØJDE

Hvis der er risiko for fald, eller hvis forankringen kun kan finde sted under selens fastgørelsespunkt, er det uundværligt at anvende en livline med energiabsorber. Inden brug af en energiabsorber, der er integreret i en livline og en Manyard line, skal det kontrolleres, at der er den minimale nødvendige frihøjde under brugeren for at undgå risiko for kollision med en struktur eller jorden. Med en vægt på 100 kg og en situation med en faldfaktor på to (det værst tænkelige tilfælde) er frihøjden D opbrensningsafstanden H ( $2L + 1,75$  m) plus en ekstra højde på 1 m, hvor L er længden af livline + energiabsorber. Eksempel: for en livline med energiabsorber, hvor  $L=2$  m, er den minimale frihøjde  $D=6,75$  m.

### PERIODISK EFTERSYN

Disse anvisninger skal opbevares sammen med produktet. Udfyld identifikationskortet ved at overføre oplysningerne fra mærkningen. Et periodisk eftersyn, ved hvilket udstyrets effektivitet og modstandsdygtighed kontrolleres, er uundværligt for at garantere brugerens sikkerhed. Dette personlige beskyttelsesudstyr skal kontrolleres mindst en gang om året af fabrikanten eller en autoriseret person, og kontrollen skal registreres på vedlagte identifikationskort, og der skal være anbragt en mærkat på produktet (se fig. 1).



### LEVETID

Den maksimale levetid for personligt sikkerhedsudstyr (EPI) overvejende af tekstil vurderes til 10 år fra fabrikationsdatoen at regne. Følgende faktorer kan dog forkorte produktets levetid og nedsætte dets ydeevne: forkerte opbevaringsforhold, forkert brug, standsning af et fald, mekanisk deformation, berøring med kemikalier (syrer og baser), udsættelse for kraftige varmekilder  $> 60^{\circ}\text{C}$ .

### FORANKRINGSPUNKT

Skal, hvis muligt, bruges sammen med en forankringsanordning (i henhold til EN 795-standard) eller anker, dvs. elementer, der er fastmonteret på en struktur (mur, mast mv.).

Kontroller i alle tilfælde, at forankringspunktet:

- har en modstandskraft på mindst 12kN,
- er placeret over brugerens position
- sidder i samme lodrette akse som arbejdsplanet (maks. vinkel  $\pm 30^{\circ}$ ),
- passer perfekt til udstyrets fastgørelsesanordning,
- er frit for skarpe kanter.

### VEDLIGEHOLDELSE OG OPBEVARING

Korrekt vedligeholdelse og passende opbevaring af det personlige beskyttelsesudstyr sikrer en længere levetid for produktet og garanterer brugerens sikkerhed.

Overhold derfor nøje følgende anvisninger:

- Rengør udstyret med vand og mild sæbe. Brug aldrig sure opløsningsmidler eller baser.



- Lad udstyret lufttørre på et godt ventileret sted langt fra åben ild og anden varmekilde. Opbevar udstyret i et tørt lokale beskyttet mod ultraviolette stråler.
- Undgå korrosiv, overhedet samt afkølet luft.

## **KARABINHAGE**

Forbindelsesdel i henhold til standarden EN 362

- Når karabinhagen bruges til at fastgøre brugeren til et forankringspunkt, skal det kontrolleres, at anbefalingerne i afsnittet "FORÅNKRINGSPUNKT" er overholdt. Man kan også anvende en ring (EN 795) eller en forankringsklemme (EN 362) til at forbinde sig til forankringspunktet.

Manyard linens forbindelseselementer kroge og karabinhager med skruelås er i overensstemmelse med normen EN362. Krogens åbning er på 63 mm og er i aluminium med rustfri lås. Minimum resistens er > 20 kN. Karabinhagen med aftagelig skrue må kun udskiftes med et forbindelseselement der er i overensstemmelse med normen EN362. Vær omhyggelig med at overholde normerne for brug af karabinhagen med skrue.

### **VED FASTGØRELSEN AF KARABINHAGEN SKAL DET KONTROLLERES, AT LÅSESYSTEMET ER KORREKT PLACERET.**

#### **ADVARSEL :**

Karabinhagen er et væsentligt element for brugerens sikkerhed. Det anbefales derfor:

- så vidt muligt at tildele forbindelsesdelen til en bestemt person.
- at kontrollere den før hver brug for blandt andet at sikre sig, at der ikke er sket en deformering, at der ikke er nogen slidmærker, samt at låsesystemet fungerer korrekt.
- ikke at fastgøre og fjerne den flere gange i løbet af en arbejdsdag, hvis den er udstyret med manuel lås.

### **ENDVIDERE ER DET AF SIKKERHEDSMÆSSIGE GRUNDE AF AFGØRENDE BETYDNING, AT KARABINHAGEN RETURNERES FOR AT BLIVE KONTROLLERET, HVIS DEN HAR VÆRET BRUGT TIL AT STANDSE ET FALD.**

#### **TRANSPORT**

Under transport skal det kontrolleres, at det personlige beskyttelsesudstyr er beskyttet mod varmekilder, fugt, korrosiv atmosfære, ultraviolette stråler mv.



# GEBRAUCHSANWEISUNG

VERBINDUNGSMITTEL MIT INTEGRIERTEM FALLDÄMPFER  
NACH EN 354:2010

VERBINDUNGSMITTEL MIT INTEGRIERTEM FALLDÄMPFER TYP MANYARD  
NACH EN 355:2002

## WICHTIGE HINWEISE

Sie haben eine persönliche Schutzausrüstung (PSA) erworben – wir danken Ihnen für Ihr Vertrauen. Damit das Produkt Ihren Ansprüchen und Bedürfnissen gerecht wird, bitten wir Sie, **VOR JEDEM INBETRIEBNAHME** die Anweisungen dieser Anleitung zu beachten. Die Nichtbeachtung der Vorschriften dieser Anleitung kann schwere Folgen haben. Wir raten Ihnen, die Anweisungen von Zeit zu Zeit nachzulesen. Der Hersteller bzw. sein Vertreter lehnen jede Verantwortung ab, wenn die Benutzung, Lagerung oder Instandhaltung in einer anderen als der hier beschriebenen Art und Weise erfolgt.

### WENN DER KÄUFER NICHT DER BENUTZER IST, SO IST DIESE GEBRAUCHSANWEISUNG AN DEN ANWENDER WEITERZUGEBEN.

Wird das Produkt außerhalb des ursprünglichen Bestimmungslandes weiterverkauft, sind vom Weiterverkäufer folgende Unterlagen in der Sprache des Benutzungslandes zu liefern :

- Wartungshinweise
- Anweisung der regelmäßigen Überprüfungen
- Instandsetzungshinweise
- die nötigen ausrüstungsspezifischen Zusatzinformationen

Ein Auffanggurt ist die einzige Ausrüstung, die innerhalb eines Auffangsystems zum Halten des Körpers benutzt werden darf. Versichern Sie sich vor dem Gebrauch stets, dass die Benutzungshinweise für jedes Einzelteil entsprechend den jeweiligen Gebrauchsanweisungen auch in Verbindung mit diesem Produkt eingehalten werden, ebenso wie die gültigen europäischen Normen bzw. jede sonstige einschlägige Norm und dass ihre jeweiligen Sicherheitsfunktionen sich nicht gegenseitig beeinträchtigen. Ihre PSA schützt vor Stürzen.

Es wird empfohlen, diese Ausrüstung möglichst individuell nur ein und demselben Benutzer zur Verfügung zu stellen. Überprüfen Sie, ob dieses Produkt, das Sie erworben haben, mit den übrigen Teilen des Auffang-, Halte-, bzw. Rückhaltesystems usw. kompatibel ist. Schützen Sie Ihre PSA während des Einsatzes gegen jede Art von Einwirkungen aus der Arbeitsumgebung : thermische, elektrische oder mechanische Beanspruchungen, Angriff durch Säuren, scharfe Kanten usw.. ...

## ACHTUNG

**Tätigkeiten in der Höhe sind gefährlich und können schwere Unfälle und Verletzungen verursachen. Wir erinnern daran, dass Sie persönlich verantwortlich sind, falls es bei der Benutzung unserer Produkte zu einem Unfall, zu Verletzungen oder zum Tod Ihrer eigenen oder einer anderen Person kommen sollte. Die Benutzung unserer Produkte ist fachkundigen, entsprechend geschulten Personen vorbehalten oder nur unter der Verantwortung eines fachkundigen Vorgesetzten gestattet. Üben Sie sich im Gebrauch des EPI und vergewissern Sie sich, dass Sie gut verstanden haben, wie er funktioniert. Gehen Sie im Zweifelsfall kein Risiko ein, sondern bitten Sie andere um Rat und Hilfe! Arbeiten in der Höhe setzen eine gute körperliche Kondition voraus. Bei bestimmten medizinischen Gegenanzeigen und in dringenden Fällen (Einnahme von Medikamenten, Herz-Kreislauf-Beschwerden usw.) kann auch die normale Anwendung des EPI gesundheitsschädigend sein. In Zweifelsfällen vorher einen Arzt dazu befragen.**

## ERFÜLLT DIE NORM EN 354

Verbindungsmittel aus Synthetikfasergurt oder -seil, mit Schlaufe und/oder Spleiße mit oder ohne Verbindungselementen (cf. EN 362). Eine Verbindungsleine ohne Falldämpfer darf nicht zum Auffangen eines Sturzes benutzt werden. Informationen zum Material finden Sie auf der Gerätekennzeichnung. Das Verbindungsmittel sollte nicht über seine Grenzen hinaus oder für eine andere als die vorgesehene Anwendung verwendet werden.

## ERFÜLLT DIE NORM EN 355

Verbindungsleine mit integriertem Energieabsorber oder nur Energieabsorber darf nicht über sei-

ne Grenzen hinaus oder für eine andere als die vorgesehene Anwendung verwendet werden. Verbindungsmittel aus Synthetikfasergurt oder -seil mit Schlaufe und/oder Spleiße mit oder ohne Verbindungselementen (cf. EN 362). Speziell für die Verwendung in Verbindung mit einem Auffanggurt (Konformität mit EN 361) als Auffangsystem (Konformität mit EN 363) konzipiert. Informationen zum Material finden Sie auf der Gerätekenzeichnung. Das Verbindungsmittel sollte nicht über seine Grenzen hinaus oder für eine andere als die vorgesehene Anwendung verwendet werden.

## GEBRAUCH

- Das Verbindungsmittel bzw. Manyard darf nur an ihren hierzu vorgesehenen Enden angeschlossen werden,
- Bei einem Y-förmigen Verbindungsmittel verbinden Sie den Verankerungspunkt Ihres Gurtzeugs gemäß EN 361 und dann die Enden B und B' mit dem Strukturanker.
- Der Energieabsorber wird alleine in Kombination mit Verbindern und / oder einer EN 354-Verbindungsleine verwendet, um ein Fallschutzverbindungsmittel mit einer Länge von höchstens 2 m zu bilden.
- Das Verbindungsmittel bzw. Manyard darf nicht verknötet werden,
- Das Verbindungsmittel bzw. Manyard vor scharfen Kanten schützen, die sie bei einem Sturz beschädigen könnten,
- Zwei Verbindungsmittel & Manyards dürfen nicht miteinander verknüpft werden,
- Verwenden Sie keine Verbindungsmittel ohne Energieabsorber als Absturzsicherungssystem.
- Die MAXIMALE Länge zwischen Anschlagpunkt und Befestigungspunkt am Gurtzeug darf NIEMALS mehr als 2,00 m betragen,
- Darauf achten, dass das Verbindungsmittel bzw. Manyard nicht zu locker ist,
- Wenn der Falldämpfer im Verbindungsmittel integriert ist und die Gesamtlänge (Verbindungsmittel + Falldämpfer) weniger als 2 m beträgt, darf diese Länge durch Anbringen weiterer Verbindungsmittel nicht verändert werden,
- Das Verbindungsmittel nicht als Bedien- oder Lastenseil benutzen,
- Während des Einsatzes sind die Regulier- und/oder Befestigungsteile der Verbindungsleine regelmäßig zu kontrollieren.

Es wird dem Benutzer empfohlen, wenn die Länge eines Verbindungsbandes angepasst wird, um Sturzgefahr zu vermeiden, sich nicht in einen Bereich zu bewegen, in dem Sturzgefahr besteht.

- Um die Gefahr eines Absturzes zu vermeiden wird bei der Einstellung der Länge einer Verbindungsleine dem Benutzer empfohlen, sich nicht in einem Bereich zu bewegen, in dem die Gefahr eines Absturzes besteht.

## ÜBERPRÜFUNG

Vor jedem Gebrauch die PSA auf ihren einwandfreien Zustand hin einer gründlichen Sichtprüfung unterziehen und alle Vorkehrungen für eine eventuelle Rettung unter einwandfreien Sicherheitsbedingungen treffen. Bei Verschmutzung Ihres Produktes den Hersteller oder seinen Händler zu Rate ziehen. Falls Sie am Sicherheitszustand eines Produktes zweifeln oder wenn das Produkt bereits zum Auffangen eines Sturzes gedient hat, muss die PSA im Interesse Ihrer Sicherheit aus dem Einsatz genommen und zur Überprüfung bzw. Vernichtung an den Hersteller oder eine zuständige Reparaturstelle eingeschickt werden. Niemals versuchen, selbst eine PSA zu verändern oder auszubessern, nur der Hersteller oder eine zugelassene Reparaturstelle ist zur Ausführung derartiger Ausbesserungen befugt.

Den Gebrauchszustand des Verbindungsmittels bzw. Manyard wie folgt kontrollieren:

- Anrisse oder Einschnitte an den Textilteilen, Verformung der Seilkauschen,
- Einwandfreier Zustand der Spleißen,
- Verbiegung oder Verschleiß der Karabiner,
- Einwandfreies Funktionieren der Karabiner,
- Einwandfreier Zustand der Metallteile,
- Beschädigungen (Risse, Verschleiß, Brandstellen usw. ...) des Seils oder Gurtes.
- Kontrolle der Lesbarkeit der Kennzeichnung
-

## Den Gebrauchszustand des Falldämpfers wie folgt kontrollieren:

- a) bei einem herkömmlichen Verbindungsmittel mit integriertem Falldämpfer:
- Beschädigungen (Risse, Verschleiß, Brandstellen usw. ...) der Textilschlaufen,
  - Beschädigungen (Riss) der Schutzstulpe.
- b) bei einem Manyard mit integriertem Falldämpfer:
- Überprüfung des Absturzindikator
  - Messen des Gurtgewebes im straffen Zustand (siehe Tabelle anbei)

Manyard Typ	Arti kel Nummer	L Max
2 M	1005318 - 1005325 1005327 - 1006709 1009770 - 1009771 1009772 - 1009773 1009774 - 1013491 1013520 - 1014690 1014938	1 m 68 cm
1,75 M	1010470	1 m 46 cm
1,5 M	1005317 - 1005324 1011754 - 1013521 1003970 - 1014659	1 m 21 cm

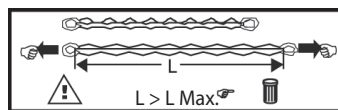

Bei Zweifeln für die Benutzung der Ausrüstung sofort einstellen ; der Falldämpfer ist nur zum Auffangen eines einmaligen Absturzfalles vorgesehen.

## LICHTE HÖHE

Bei Sturzgefahr oder wenn der Anschlagpunkt nicht über dem Befestigungspunkt des Gurtzeugs gebunden werden kann, ist ein Verbindungsmittel mit Falldämpfer vorgeschrieben. Vor Benutzung eines Falldämpfers incl. Verbindungsmittel & Manyard muss kontrolliert werden, ob die erforderliche lichte Höhe unter dem Stand des Benutzers vorhanden ist, um jeden Aufprall auf Gebäudeteilen oder dem Boden auszuschließen. Bei einem Gewicht von 100 kg und Annahme eines Sturzfaktors zwei (ungünstigster Fall) ermittelt sich die lichte Höhe D aus der Auffangstrecke H ( $2L+1,75m$ ) und einer Zusatzlänge von 1,00 m, mit Länge L (Lanyard + Falldämpfer) Bsp. Für ein Lanyard mit Falldämpfer mit  $L = 2$  m beträgt der Mindestabstand  $D = 6,75$  m.

## REGELMÄSSIGE ÜBERPRÜFUNG

Diese Anweisungen müssen bei dem Produkt aufbewahrt und die Angaben der Markierung in das Kennblatt eingetragen werden. Diese regelmäßigen Überprüfungen, bei denen die Wirksamkeit und Belastbarkeit der Ausrüstung kontrolliert werden, sind für die Sicherheit des Benutzers unerlässlich. Die Ausrüstung muss mindestens einmal jährlich von einer zugelassenen Person oder dem Hersteller geprüft werden, die Prüfung ist auf dem Formular im Anhang zu bescheinigen, wobei die Überprüfung mithilfe des beigefügten Blatt und durch Anbringen eines Siegelaufklebers auf dem Produkt zu bescheinigen ist (siehe Abb. 1).



## LEBENSDAUER

Die maximale Lebensdauer von PSA mit textilem Hauptanteil wird auf 10 Jahre ab dem Fertigungsdatum geschätzt. Folgende Faktoren können jedoch die Leistungsfähigkeit des Produktes und seine Lebensdauer beeinträchtigen : ungünstige Lagerung, unsachgemäße Benutzung, Sturzsituation, Verbiegung, Berührung mit chemischen Stoffen (Säuren oder Basen), Nähe großer Wärmequellen > 60°C.

## ANSCHLAGPUNKT

Nach Möglichkeit zusammenmit Verankerungen (gemäß EN 795) oder Dübel verwenden., d.h. dauerhaft an einer Struktur (Mauer, Pfosten...) befestigte Elemente. Auf jeden Fall darauf achten, dass der Anschlagpunkt (außer Sonderfällen: siehe produktspezifische Hinweise):

In jedem Fall darauf achten, dass der Anschlagpunkt:

- eine Widerstandskraft von mindestens 12 kN aufweist,

- über dem Benutzer liegt.\*(2)
- senkrecht zur Arbeitsebene liegt : (maximaler Winkel  $\pm 30^\circ$ ),
- zu der Haltevorrichtung der Ausrüstung passt.
- keine scharfen Kanten besitzt \*(2) : außer gegenteiligen Hinweisen (siehe Abschnitt lichte Höhe).

### WARTUNG UND LAGERUNG

Gute Pflege und Lagerung Ihrer PSA verlängern die Lebensdauer des Produktes und garantieren für Ihre Sicherheit.

Auf die Einhaltung der nachstehenden Empfehlungen ist streng zu achten:

- Die Ausrüstung mit Wasser und milder Seife reinigen. Auf keinen Fall säure- oder lösungsmittelhaltige Reinigungsmittel benutzen,
- In gut belüfteter Umgebung und von direktem Feuer oder anderen Wärmequellen entfernt von selbst trocknen lassen. In einem vor Feuchtigkeit und UV-Strahlen geschützten Raum lagern.,
- Jegliche Korrosionsgefahr und extreme Hitze oder Kälte vermeiden.

### KARABINER

Verbindungselement gem. Norm EN 362.

- Wenn der Karabiner dazu dient, an einem Anschlagpunkt befestigt zu werden, sicherstellen dass die Empfehlungen des Abschnitts "ANSCHLAGPUNKT" erfüllt sind. Für die Verbindung mit dem Anschlagpunkt kann auch eine Bandschlinge (EN 795) oder eine Halteklemme (EN 362) benutzt werden.

Die im Manyard enthaltenen Verbindungselemente Rohrhaken und Schraub-Karabinerhaken entsprechen der EN 362. Die Öffnungsweite des Rohrhakens beträgt 63 mm und besteht aus Aluminium mit Verschlussbügel aus Edelstahl. Die Mindestfestigkeit ist  $> 20$  kN.

Der abnehmbare Schraub-Karabinerhaken darf nur durch ein einzeln nach EN 362 zertifiziertes Verbindungselement ausgetauscht werden. Bitte beachten Sie die Gebrauchsanleitung des Schraub- Karabinerhakens.

**BEI ANSCHLUSS DES KARABINERS DARAUF ACHTEN, DASS DAS SCHLIESSYSTEM KORREKT EINRASTET.**

### ACHTUNG:

Der Karabiner ist ein wesentlicher Bestandteil für Ihre Sicherheit. Daher empfehlen wir Ihnen:

- den Karabiner möglichst einer bestimmten Person individuell zuzuweisen
- den Karabiner vor jeder Benutzung auf Verbiegung und Anzeichen von Verschleiß sowie auf einwandfreies Funktionieren des Schließmechanismus zu untersuchen.
- Einen von Hand zu schließenden Karabiner innerhalb eines Arbeitstages nicht mehrmals zu lösen und wieder anzubringen.

**WENN EIN KARABINER ZUM ABFANGEN EINES STURZES GEDIENT HAT, IST ES AUS-SICHERHEITSGRÜNDEN AUCH UNBEDINGT NOTWENDIG, IHN ZUR ÜBERPRÜFUNG EINZUSCHICKEN.**

### TRANSPORT

Beim Transport darauf achten, dass Ihre PSA vor Wärmequellen, Feuchtigkeit, korrosiven Umgebungsbedingungen, UV-Strahlen usw. geschützt ist.



# INSTRUCCIÓN DE UTILIZACIÓN

CORREA DE CONEXIÓN  
CONFORME A LA EN 354:2010  
CORREA DE CONEXIÓN CON ABSORBEDOR DE ENERGÍA  
CONFORME A LA EN 355:2002

## ADVERTENCIAS IMPORTANTES

Acaba de adquirir un Equipo de Protección Individual (EPI) y le agradecemos por su confianza. Para que este producto le dé entera satisfacción, le pedimos, **ANTES DE CADA PUESTA EN SERVICIO**, seguir las instrucciones de este manual. No respetar las consignas descritas en este manual podría tener repercusiones graves. Le aconsejamos relea periódicamente estas instrucciones. Además, el fabricante o su mandatario rehúsan toda responsabilidad en caso de utilización, almacenamiento o mantenimiento, efectuados de manera distinta a la que se ha descrito en este manual.

### **SI EL COMPRADOR NO ES EL USUARIO, DEBERÁ IMPERATIVAMENTE ENTREGAR ESTAS INSTRUCCIONES A ESTE ÚLTIMO.**

En el caso en que el producto se revenda fuera del primer país de destino, para la seguridad del usuario, el revendedor debe suministrar en el idioma del país del producto:

- las instrucciones de mantenimiento
- las instrucciones de los exámenes periódicos
- las instrucciones relativas a las reparaciones
- las informaciones suplementarias requeridas específicas al equipo

Un arnés de anticaída es el único dispositivo de prensión del cuerpo que se permite utilizar en un sistema de parada de caídas.

Antes de cada utilización, es necesario asegurarse que se respeten las recomendaciones correspondientes a cada elemento asociado a este producto, tal como están definidas en sus manuales respectivos, que respeten las normas europeas aplicables o, a defecto, cualquier otra norma apropiada y, que sus funciones de seguridad no interfieran entre sí. El EPI le protegerá contra caídas.

Cuando sea posible, se aconseja mucho atribuir personalmente el EPI a un solo usuario. Verificar que el EPI que acaba de comprar sea compatible con las recomendaciones de los otros componentes del sistema anticaída. Durante la utilización, proteger el EPI contra todo riesgo relacionado con el entorno de trabajo: choque térmico, eléctrico o mecánico, salpicadura de ácido, ángulos agudos, etc...

## ATENCIÓN

Las actividades realizadas en altura son disciplinas peligrosas que pueden provocar accidentes y heridas graves. Le recordamos que usted asume personalmente la responsabilidad en caso de accidente, herida o fallecimiento durante o consecutivamente a la utilización de nuestros productos, por usted o por una tercera persona. La utilización de nuestros productos está reservada a personas competentes que hayan cursado una formación adecuada o, que se encuentren bajo la responsabilidad de un superior capacitado. Prepárese para el uso de este EPI y asegúrese de que ha comprendido totalmente su funcionamiento. En caso de duda, no se arriesgue lo más mínimo e infórmese. Es obligatorio estar en buena condición física para efectuar trabajos en altura. Ciertas contraindicaciones médicas pueden ir contra la seguridad del usuario (ingesta de medicamentos, problema cardiovascular...) durante la utilización normal de la EPI y en caso de urgencia. En caso de duda, consulte con su médico.

### CONFORME A LA NORMA EN 354

Correa, cincha o cuerda de fibras sintéticas, rizada y/o rematada, con o sin conectores (conforme a la EN 362) – Sólo debe utilizarse como sistema de retención o de sujeción en el trabajo. Información del material disponible en la etiqueta del equipo. Se deben respetar los límites de la correa y no se debe utilizar para un uso diferente del prescrito.

### CONFORME A LA NORMA EN 355

Correa de conexión con absorbedor de energía integrado o solo absorbedor de energía. no debe

exceder los 2 metros de longitud, conector incluido.

Correa de conexión de cincha o cuerda de fibras sintéticas, rizada y/o rematada, con o sin conectores (conforme a la EN 362) – Destinada más especialmente a una utilización en enlace con un arnés de anticaída (Conforme a la EN 361) como sistema de retención de caídas (conforme a la EN 363). Información del material disponible en la etiqueta del equipo. Se deben respetar los límites de la cuerda y no se debe utilizar para un uso diferente del prescrito.

## UTILIZACIÓN

- La correa de conexión o de tipo Manyard sólo debe conectarse por los extremos previstos con este objeto.
- En el caso de una larga horquilla Y, conectar el punto de anclaje de su arnés conforme a la EN 361. Luego conectar sucesivamente los ramales B y B' en el ancla estructural.
- El absorbedor de energía se utiliza de forma independiente en combinación con conectores o un cordón EN 354 para formar un cordón anticaídas de un máximo de 2 m.
- No hacer nudos en la correa de conexión o de tipo Manyard
- Proteger la correa de conexión o de tipo Manyard contra las aristas vivas que pudieran deteriorarla en caso de caída
- No empalmar 2 correas de conexión o de tipo Manyard entre sí
- No utilizar una correa sin absorbedor de energía, como sistema de paradas de caídas.
- La longitud MÁXIMA del punto de anclaje al punto de enganche anticaídas del arnés NUNCA debe ser superior a 2 metros.
- Reducir al máximo la holgura de una correa de conexión o de tipo Manyard.
- Cuando el absorbedor de energía es solidario de una correa, y si la longitud del conjunto (correa + absorbedor) es inferior a 2 metros, está prohibido modificar la longitud con cualquier otro elemento de unión.
- No utilizar la correa como cuerda de servicio o cuerda de manutención.
- Durante la utilización verifique regularmente los elementos de ajuste y/o de fijación.
- Reducir al mínimo el riesgo de caídas y la altura de caída

Antes de utilizar una correa con absorbedor de energía, cerciórese de que hay un tirante de aire suficiente en caso de caída.

- Al ajustar la longitud de un cable anticaídas, se recomienda al usuario que no sea en una zona con riesgo de caída.

## VERIFICACIÓN

Antes de cada utilización, se debe proceder a un examen visual intenso con objeto de asegurarse de la integridad del EPI, así como cualquier otro equipo que pueda estarle asociado (ej: arnés...) y tomar todas las disposiciones referentes a la instalación de un eventual salvamento en toda seguridad. Si su producto estuviese contaminado, consulte al fabricante o a su mandatario. Si tiene dudas en lo que se refiere a la seguridad de un producto o si el producto ha sido utilizado para frenar una caída, es esencial para su seguridad que el EPI sea retirado del servicio y que sea enviado al fabricante o a un centro de reparación cualificado para verificación o destrucción. No intente nunca modificar o reparar usted mismo un EPI, solamente el fabricante o un centro de reparación están habilitados para efectuar dichas reparaciones. Después de examen, el centro dará o no una autorización escrita para volver a utilizar el EPI.

Verifique el estado de servicio de la correa de conexión o de tipo Manyard:

- La ausencia de inicios de desgarro o de descosido de los elementos textiles
- La ausencia de deformación de los terminales
- La integridad de los empalmes
- La ausencia de deterioros (desgarro, desgaste, quemadura, etc.) de la cuerda o de la cincha.
- La ausencia de deformación o de desgaste de los conectores
- El correcto funcionamiento de los conectores
- El buen estado de los elementos metálicos
- Control de la legibilidad del marcado

Verifique el estado de servicio del absorbedor de energía:

- a) para una correa de conexión clásica con absorbedor de energía integrado
- La ausencia de deterioros (desgarro, desgaste, quemadura, etc.) de las hebillas textiles
  - La ausencia de deterioros (desgarro) de la funda de protección.
- b) para una correa de tipo Maynard con absorbedor de energía integrado:
- Verificación del indicador de caída
  - Medida del tejido de la cincha en estado tirante (ver cuadro adjunto)

Maynard Tipo	Número de artículo	Lg. Máx.
2 M	1005318 - 1005325 1005327 - 1006709 1009770 - 1009771 1009772 - 1009773 1009774 - 1013491 1013520 - 1014690 1014938	1 m 68 cm
1,75 M	1010470	1 m 46 cm
1,5 M	1005317 - 1005324 1011754 - 1013521 1003970 - 1014659	1 m 21 cm

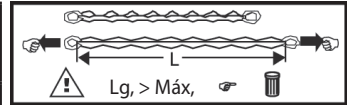

En caso de dudas, no utilizar la correa, ya que el absorbedor de energía no ha sido diseñado para frenar más de una caída.

### ALTURA LIBRE

Si existe un riesgo de caída o si el anclaje sólo puede hacerse encima del punto de anclaje del arnés, conviene utilizar obligatoriamente una correa equipada con un absorbedor de energía. Verifique tanto la utilización de un absorbedor de energía integrado a una correa y a una correa Maynard la existencia de un tirante de aire mínimo necesario en los pies del usuario para evitar cualquier colisión con la estructura o el piso. Con una masa 100 kg y una situación de factor de caída dos (caso más desfavorable), el tirante de aire D es la distancia de parada H (2L+1,75 m) más una distancia suplementaria de 1 m, con L largo (correa + absorbedor de energía). Ej: para una correa equipada con un absorbedor de energía donde L=2 m, el tirante de aire mínimo D=6.75 m.

### EXAMEN PERIÓDICO

Estas instrucciones deberán conservarse con el producto. Rellene la ficha de identificación anotando las informaciones del marcado. Este examen periódico que verifica la eficacia y la resistencia del equipo es indispensable para garantizar la seguridad del usuario. Este EPI debe ser examinado al menos una vez al año por el fabricante o una persona autorizada; la verificación deberá ser registrada en la ficha de identificación y verificar con una etiqueta de sellado en el producto (ver fig. 1).

Fig. 1



### DURACIÓN DE VIDA ÚTIL

La duración de vida máxima de l'EPI en el que domina el textil se estima a 10 años a partir de la fecha de fabricación. Sin embargo, los siguientes factores pueden reducir las cualidades técnicas del producto y su durabilidad: almacenamiento incorrecto, mala utilización, parada de una caída, deformación mecánica, puesta en contacto con productos químicos (ácidos y básicos), exposición a elevadas fuentes de calor > 60°C.

### PUNTO DE ANCLAJE

Si es posible, deberá utilizarse con dispositivos de anclaje (conforme a la norma EN 795) o bien anclajes estructurales., es decir elementos fijados de forma duradera sobre una estructura (pared, poste...)

Verifique en todos los casos que el punto de anclaje:

- Tiene una resistencia mínima de 12 kN,
- Está situado encima del operador.
- Se encuentra en el eje vertical del plano de trabajo:



- Se adapte perfectamente al dispositivo de anclaje del equipo.
- No presenta ángulo cortante.

### **MANTENIMIENTO Y ALMACENAMIENTO**

Un buen mantenimiento, así como un almacenamiento adecuado de su EPI, contribuirán a una mayor longevidad del producto, al mismo tiempo que garantizan su seguridad:

- Límpielo con agua y con jabón suave. No utilice en ningún caso disolventes ácidos, o bases.
- Déjelo secar naturalmente en un lugar ventilado y alejado de todo fuego directo o de cualquier otra fuente de calor. Almacénelo en un local protegido de la humedad y de los rayos ultravioleta.
- Evite toda atmósfera corrosiva, sobrecalentada o refrigerada.

### **MOSQUETÓN**

Conector conforme a la norma EN 362.

- Cuando el mosquetón sirve para fijarse a un punto de anclaje, verifique que se respetan las recomendaciones del párrafo "PUNTO DE ANCLAJE".

También es posible utilizar un anillo de cincha (EN 795) o una pinza de amarre (EN 362) para conectarse al punto de anclaje. Los elementos de conexión del Manyard ganchos y mosquetones de tornillo se ajustan a la norma EN362. La anchura de abertura del gancho es de 63 mm. y está compuesta de aluminio con un cierre de acero inoxidable. La resistencia mín es de > 20 kN. El mosquetón de tornillo amovible sólo debe ser reemplazado por un elemento de conexión certificado según la norma EN362. Vele por respetar las normas de utilización del mosquetón de tornillo.

**EN EL MOMENTO DE LA CONEXIÓN DEL MOSQUETÓN VERIFIQUE QUE EL SISTEMA DE BLOQUEO ESTÉ INSTALADO.**

### **ATENCIÓN :**

El mosquetón es un elemento esencial para su seguridad. Por lo tanto, le recomendamos:

- Atribuir el conector a una persona en particular, toda vez que esto sea posible,
- Verificarlo antes de cada utilización para asegurarse en particular de la ausencia de deformación, de la ausencia de marca de desgaste y del funcionamiento del sistema de bloqueo,
- De no atarlo y retirarlo varias veces en una jornada de trabajo si el mismo posee un bloqueo manual

**DE LA MISMA FORMA, SI EL MOSQUETÓN SE UTILIZA PARA FRENAR UNA CAÍDA POR RAZONES DE SEGURIDAD, ES ESENCIAL DEVOLVERLO PARA VERIFICACIÓN.**

### **TRANSPORTE**

Durante el transporte, verifique que su EPI sea conservado en un lugar protegido contra toda fuente de calor, humedad, atmósfera corrosiva, rayos ultravioleta, etc.



# KASUTUSJUHEND

ÜHENDUSLIIN  
VASTAB STANDARDILE EN 354:2010  
ENERGIANEELDURIGA ANKURDUSKÖIS, MANYARD-TÜÜPI  
VASTAB STANDARDILE EN 355:2002

## OLULISED PUNKTID

Olete ostnud endale isikukaitsevahendid ja me täname teid usalduse eest. Et see toode vastaks kõigile teie nõudmistele, palume, et järgiksite **ENNE IGA KASUTAMIST** juhendi juhtnõore. Kui juhendis toodud juhtnõore eiratakse, võivad tekkida tõsised tagasilöögid. Soovitame need juhtnõorid aeg-ajalt üle lugeda. Peale selle ütleb tootja või tema esindaja lahti igasugusest vastutusest niisuguse kasutamise, hoiundamise või hoolduse korral, mis on tehtud teistmoodi, kui on juhendis kirjeldatud.

## KUI OSTJA EI OLE LÖPPKASUTAJA, SIIS PEAB OSTJA ILMTINGIMATA SELLE JUHENDI LÖPPKASUTAJALE EDASI ANDMA.

Kui toode müüakse edasi esialgu kavandatud riigist väljapoole, siis peab edasimüüja hoolitsema kasutaja ohutuse tagamiseks järgmiste asjade olemasolu eest.

- Hooldusjuhised
- Perioodiliste ülevaatuste juhised
- Remondijuhised
- Varustuse jaoks spetsiifiliselt vajalik lisateave

Turvarakmed on ainus isiku kukkumiskaitsevahend, mida võib kukkumise peatamise süsteemis kasutada. Enne kasutamist veenduge, et kõigi selle tootega seotud elementide ja nende kasutusjuhendites määratud elementide soovitusel on arvesse võetud ja vastavad kohaldatavatele Euroopa standarditele või nende puudumisel ükskõik missugusele sobivale standardile ning et ohutusseadmed ei häiri üksteist. See isikukaitsevahend kaitseb teid kukkumise eest.

Kui võimalik, on soovitatav määrata isikukaitsevahendid konkreetsele kasutajale. Kontrollige, kas just hangitud isikukaitsevahendid sobivad kokku muu kukkumiskaitse süsteemi soovitustega. Kaitske kasutamise ajal isikukaitsevahendeid igasuguste töökeskkonnaga seotud riskide eest: termilised, elektrilised või mehaanilised löögid, happe väljatungimine, teravad servad jne.

## HOIATUS

Kõrgustes tegutsemine on ohtlik ning see võib põhjustada tõsiseid õnnetusi ja vigastusi. Pidage meeles, et te vastutate meie toote kasutamise ajal ja pärast seda isiklikult õnnetuste, vigastuste või surmajuhtumite eest enda või kolmandate isikute puhul. Meie tooteid võivad kasutada volitatud isikud, kes on läbinud vastava koolituse või kes tegutsevad volitatud järelevalvaja järelevalve ja juhendamise all.

Kontrollige, kas teil on selle isikukaitsevahendi kasutamiseks sobiv ettevalmistus, ning veenduge, et mõistate täielikult, kuidas see toimib. Kui tekib mingi kahtlus, ärge võtke riski, vaid küsige pigem nõu. Kõrgustes töötamiseks on vaja head füüsilist vormi. Teatud meditsiinilised vastunäidustused võivad isikukaitsevahendi tavalise kasutamise korral või hädaolukorras ohustada kasutaja turvalisust (ravimite võtmine, südameveresoonekonna probleemid jms). Kahtluse korral konsulteerige oma arstiga.

## VASTAVUS STANDARDILE EN 354

Punatud ühendav ankurdusköis või sünteetilistest kiududest köis, silmusega ja/või ühenduslüluga või ilma ühenduslülita trossisilmaga (vastab standardile EN 362) – ei tohi kasutada muidu, kui kinnitamise või tööasendi tagamise süsteemina. Teave materjali kohta on varustuse tähistusel. Trossi ei tohi kasutada piirväärtusi ületavates ega ettenähtud kasutuseesmärgist erinevates rakendustes.

## VASTAVUS STANDARDILE EN 355

Päästetross koos sisseehitatud energiasummutiga või ainult energiasummuti. max pikkus koos

liitmikuga ei tohi ületada 2 m.

Sünteesilistest kiududest punutud ankurdusköis või energianeelduriga köis, silmusega ja/või ühenduslüluga või ilma ühenduslülita trossisilmaga (vastab standardile EN 362) – töötatud välja spetsiifilisemaks kasutuseks koos kukkumise peatamise rakmetega (vastavus standardile EN 361) kukkumise peatamise süsteemina (vastavus standardile EN 363). Teave materjali kohta on varustuse tähistusel. Trossi ei tohi kasutada piirväärtusi ületavates ega ettenähtud kasutuseesmärgist erinevates rakendustes.

## KASUTAMINE

- Kukkumisvastane varustus tuleb ühendada ainult selleks otstarbeks ettenähtud otste külge.
- Y-kujulise ankurdusköie korral ühendage oma turvarakmete (vastavus standardile EN 361) ankurduspunkt, seejärel ühendage otsad B ja B' konstruktsiooni ankru külge.
- Vähemalt 2 m pikkuse kukkumiskaitse päästetrossi moodustamiseks kasutatakse ainult energiasummutit koos ühendusliitmikuga ja/või EN 354 nõuetele vastavat päästetrossi.
- Ärge tehke kukkumisvastasesse varustusse sõlmi.
- Kaitske ankurdusköit teravate servade eest, mis võivad seda kukkumise korral kahjustada.
- Ärge ühendage kahte ankurdusköit kokku.
- Ärge kasutage kukkumise peatamise süsteemina ilma energianeeldurita ankurdusköit.
- MAKSIMAALNE pikkus ankurduspunkti turvarakmete kukkumise peatamise kinnituspunkti EI TOHI olla üle kahe meetri.
- Vähendage ankurdusköie lõtvust nii palju kui võimalik.
- Kui ankurdusköiega on kombineeritud energianeeldur ning mõlema pikkus (ankurdusköis + neeldur) on vähem kui kaks meetrit, ei tohi pikkust kunagi teiste ühenduselementidega muuta.
- Ärge kasutage ankurdusköit töö- või teiselisköiena.
- Kontrollige kasutamise ajal regulaarselt elementide regulatsiooni ja/või ühendatud elemente.
- Vähendage kõrgustest kukkumise ohtu ja võimaliku kukkumise vahemaad miinimumini.

Kui kasutate energiat neelavat ankurdusköit, kontrollige enne kasutamist, kas kukkumise korral on piisavalt vaba ruumi.

- Kukkumise ohtu vältimiseks köie pikkust reguleerides ei tohiks kasutaja liikuda alal, kus on kukkumise oht.

## KONTROLLIMINE

Enne iga kasutamist tuleb teha põhjalik visuaalne ülevaatus, et kontrollida, kas isikukaitsevahend ja igasugune muu varustus (nt rakmed jms), mida võidakse koos kasutada, on terviklik. Päästmise täielikult turvaliseks muutmiseks tuleb võtta tarvitusele vajalikud abinõud. Kui tootega on probleem, võtke ühendust tootja või tema esindajaga. Kui teil on kahtlused toote turvalisuse suhtes või kui toodet on kasutatud kukkumise peatamiseks, siis on ohutuse tagamiseks vajalik isikukaitsevahend kasutusest kõrvaldada ja tagastada tootjale või kvalifitseeritud remondikohta kontrollimiseks või hävitamiseks. Ärge püüdke kunagi ise isikukaitsevahendit muuta või parandada. Ainult tootja või remondikoht on kvalifitseeritud parandusi tegema. Kui isikukaitsevahendit võib edasi kasutada, siis annab remondikoht selle kohta kirjaliku volituse.

Kontrollige kukkumisvastase varustuse seisukorda:

- kas on purunenud või rebenenud kiude;
- kas trossisilmadel on deformatsioone;
- kas ühenduskohad on terved;
- kas nõör või rihm on deformeerunud (rebenenud, kulunud, põlenud jms);
- kas ühenduslülid on deformeerunud või kulunud;
- kas ühenduslülid toimivad;
- kas metallist elemendid on õiges seisukorras;
- kas tähistus on loetav.

Kontrollige energianeelduri seisukorda:

a) standardse energianeelduriga ankurdusköie puhul

- kas tekstiilist silmused on deformeerunud (rebenenud, kulunud, põlenud jms);

- kas kaitsekest on deformeerunud (rebenenud).
- b) Manyardi energianeelduriga ankuruskõie puhul
  - kontrollilise kukkumise indikaatorit;
  - mootke tekstiili pinge all (vt alljärgnevat tabelit)

Manyard Tüüp	Tähis	P max
2 m	1005318 - 1005325 1005327 - 1006709 1009770 - 1009771 1009772 - 1009773 1009774 - 1013491 1013520 - 1014690 1014939	1 m 68 cm
1,75 m	1010470	1 m 46 cm
1,5 m	1005317 - 1005324 1011754 - 1013521 1003970 - 1014659	1 m 21 cm

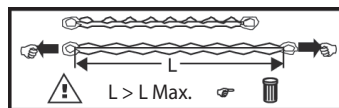

Kahtluse korral ei tohiks ankuruskõit kasutada, sest energianeeldur ei ole tehtud rohkem kui ühe kukkumise peatamiseks.

### VABA RUUM

Kui on kukkumise oht või kui rakmeid saab ankurdada ainult kinnituspunktist allpool, siis tuleb kindlasti kasutada energianeelduriga ankuruskõit. Enne energianeelduriga ankuruskõie ja kukkumisvastase varustuse kasutamist kontrollilise, kas kasutaja jalgade all on piisavalt vaba ruumi, et vältida igasugust kokkupõrget konstruktsiooni või maapinnaga. Massi korral 100 kg ja kukkumisteguri situatsiooni korral kaks (kõige ebasoodsam), on ruumi puhas kõrgus D peatumisdistants ( $2L + 1,75 \text{ m}$ ) pluss lisadistants 1 m, pikkusega L (ankuruskõie + energianeeldur). Nt Energianeelduriga ankuruskõie puhul, kus  $L = 2 \text{ m}$ , on minimaalne vaba ruum  $D = 6,75 \text{ m}$ .

### PERIOODILINE ÜLEVAATUS

Neid juhendeid tuleb hoida toote juures. Kasutage sildil oleva teabe alles hoidmiseks identifitseerimiskaarti. Perioodilisel ülevaatusel tuleb kontrollida varustuse efektiivsust ja tugevust ning see on kasutaja ohutuse tagamisel äärmiselt oluline. Isikukaitsevahendit peab tootja või volitatud isik üle vaatama vähemalt kord aastas ning ülevaatus tuleb kanda identifitseerimiskaardile.

Kontrollimistulemus tuleb fikseerida lisatud lehele ning kinnitada seadmele vastavasisuline kleepuv märgis (vt jn D1).

### ISIKUKAITSEVAHENDI KASUTUSIGA

Peamiselt tekstiilist isikukaitsevahendi maksimaalne kasutusiga on hinnangu järgi 10 aastat pärast tootmiskuupäeva, kuid toote tööviimet ja kasutusiga võivad vähendada järgmised tegurid: vale hoiundamine, vale kasutamine, kukkumise peatamine, mehaaniline deformeerumine, kokkupuude kemikaalidega (happed ja alused), kõrged temperatuurid  $> 60 \text{ °C}$ .

### ANKURDUSPUNKT

Kui võimalik, kasutage koos ankurdusseadmetega (vastavad standardile EN 795) või konstruktsiooniankruga. See tähendab elementidega, mis on kinnitatud stabiilse konstruktsiooni külge (sein, post vms).

Igal juhul kontrollilise, et ankurduspunkt:

- oleks minimaalse takistusega 12 kN;
- asuks töötajast kõrgemal;
- asuks tööpiirkonna vertikaalteljel (maksimaalne nurk  $\pm 30^\circ$ ),
- sobiks ideaalselt varustuse kinnitamise vahendiga,
- oleks ilma teravate servadeta.

### HOOLDUS JA HOIUNDAMINE

Isikukaitsevahendi hea hooldus ja sobiv hoiundamine pikendavad toote kasutusiga ning garan-

Fig. 1



teerivad teie ohutuse. Järgmisi soovitusi tuleb rangelt järgida.

- Toodet tuleb puhastada vee ja õrnatoimelise puhastusvahendiga. Ärge kasutage kunagi happelisi ega aluselisi lahuseid.
- Laske kuivada õhu käes hästi ventileeritud kohas, kuumaallikatest eemal. Hoidke rakmeid eemal niiskusest ja ultraviolettkiirgusest.
- Vältige igasugust korrosiivset, ülekuumenenud või külmunud keskkonda.

## **KARABIIN**

Ühenduslüli, mis vastab standardile EN 362.

Kui karabiini kasutatakse ankurduspunkti külge kinnitamiseks, tuleb järgida soovitusi lõigus ANKURDUSPUNKT.

Ankurduspunktiga ühendamiseks on võimalik kasutada ka rihmarõngast (EN 795) või lukustuskarabiini (EN 362). Kõik iselukustuvad konksud ja teised karabiinid vastavad standardileon võimalik kasutada ka rihmarõngast (EN 795) või lukustuskarabiini (EN 362). Kõik iselukustuvad konksud ja teised karabiinid vastavad standardile EN 362. Alumiiniumist iselukustuv konks on roostevabast terasest sulguritega ning avanemissuurus on 63 mm. Minimaalne katkemisjõud on > 20 kN. Eemaldatava karabiini võib asendada ainult teise karabiiniga, mis vastab standardile EN 362. Palun lugege karabiini kasutusjuhendit.

### **KUI ÜHENDATE KARABIINI, KONTROLLIGE, ET LUKUSTUSSÜSTEEM OLEKS ÕIGEL KOHAL.**

## **HOIATUS**

Karabiin on teie ohutuse jaoks hädavajalik. Seepärast on meil järgmised soovitusel.

- Määrake ühenduslüli ühele kindlale isikule, kui on võimalik.
- Enne iga kasutamist kontrollige, et poleks deformatsiooni ega mingeid kulumise märke ning et lukustussüsteem töötaks korralikult.
- Ärge ühendage ega eemaldage seadet päeva jooksul mitu korda, kui sel on käsitsi lukustus.

### **KUI KARABIINI ON KASUTATUD KUKKUMISE PEATAMISEKS, SIIS TULEB SEE OHUTUSE TAGAMISEKS VIIA KONTROLLI.**

## **TRANSPORT**

Hoolitsege selle eest, et transportimise ajal oleks isikukaitsevahend jahedas, kuivas, mittekorrosiivses keskkonnas, eemal ultravioletvalgusest jne.



# KÄYTTÖOHJE

LIITOSHIHNA NYKÄYSTÄ  
STANDARDIN EN 354:2010 MUKAINEN  
VAIMENTAVA LIITOSHIHNA MANYARD  
STANDARDIN EN 355:2002 MUKAINEN

## TÄRKEITÄ HUOMAUTUKSIA

Olet hankkinut henkilönsuojaimen, ja kiitämme luottamuksestasi. Odotuksiasi parhaiten vastavaan toiminnan aikaansaamiseksi pyydämme **ENNEN JOKAISTA KÄYTTÖÄ** noudattamaan tämän oppaan neuvoja. Tässä oppaassa annettujen ohjeiden laiminlyönti saattaa aiheuttaa vakavia seurauksia. Kehotamme siksi lukemaan säännöllisesti nämä ohjeet. Lisäksi valmistaja tai hänen valtuuttama edustaja kieltäytyvät kaikesta vastuusta silloin, kun laitteen käyttö, säilytys tai huolto on tapahtunut toisin kuin tässä oppaassa kuvatulla tavalla.

## MIKÄLI OSTAJA ITSE EI OLE KÄYTTÄJÄ, HÄNEN ON EHDOTTOMASTI ANNETTAVA NÄMÄ OHJEET LAITTEEN VARSINAISELLE KÄYTTÄJÄLLE.

Kun tuote myydään ensimmäisen kohdemaan ulkopuolelle, myyjän on toimitettava käyttäjän turvallisuuden johdosta tuotetta koskevat seuraavat ohjeet kohdemaan kielellä:

- huolto-ohjeet
- määräaikaistarkastuksesta annetut ohjeet
- korjausohjeet
- varustetta koskevat erityiset lisäohjeet

Putoamisen pysäyttämiseen tulee käyttää siihen tarkoitettua suojainta eli kokovaljasta.

jokaista käyttöä, että kaikkia laitteeseen kuuluvia osia koskevat suositukset otetaan huomioon sellaisina kuin ne on esitetty selosteissa, että ne ovat sovellettavien eurooppalaisten tai muiden sopivien standardien mukaiset ja etteivät niiden varmuustoiminnot häiritse toisiaan. Henkilönsuojaimesi (PPE) suojaa putoamiselta.

Korostamme, että henkilönsuojain tulisi antaa kullekin henkilölle - illoin suinkin mandollista - yksistään omakohtaiseen käyttöön. Tarkista, että hankittu henkilönsuojain on hyvin yhteensopiva muiden putoamissuojalaitteiden osien suositusten kanssa. Suojelehenkilönsuojainta käytössä kaikilta työympäristöön liittyviltä riskitekijöiltä: lämpö- tai —mekaaniset iskut, happopärskeet, terävät kulmat jne...

## HUOMIO

Korkealla suoritettavat tehtävät ovat vaarallisia, ja niissä voi tapahtua vakavia, pahoja vammoja aiheuttavia onnettomuuksia. Muistutamme, että onnettomuuden sattuessa olet itse vastuussa tuotteidemme käytöstä tai sen seurauksena itsellesi tai toiselle aiheutuneista vammoista. Tuotteidemme käyttö on varattu päteville, asianmukaisen koulutuksen saaneille henkilöille tai sellaisille, jotka toimivat pätevän esimiehen valvonnassa. Harjoittele henkilönsuojaimenlaitteiden käyttöä ja varmista, että olet täysin ymmärtänyt niiden toiminnan. Älä vaaranna itseäsi epäselvässä tapauksessa, vaan ota selvää asiasta. Korkealla suoritettavat työtehtävät vaativat ehdottomasti hyvän fyysisen kunnon. Eräät lääketieteelliset syyt saattavat heikentää käyttäjän (lääkkeiden otto, sydän- verenkiertohäiriöt jne.) turvallisuutta valjaiden normaalikäytössä sekä hätätilanteissa. Pyydä arveluttavissa tapauksissa neuvoja lääkäriltä.

## STANDARDIN EN 354 MUKAINEN

Soljella ja/tai karbiinihaall varustettu tai ilman kiinnitysvälineitä oleva, tekokuituremmistä tai -punoksesta valmistettu liitoshihna (standardin EN 362 mukainen). - Työssä saa sitä käyttää ainoastaan tukivälineenä tai pitimenä. Materiaalia koskevat tiedot nähtävissä laitteen nimiössä. Liitosköyttä ei saa käyttää sen rajojensa yli tai muuhun käyttöön kuin siihen, mihin se on tarkoitettu.

## TANDARDIN EN 355 MUKAINEN

Liitosköysi integroidulla nykyksenvaimentimella tai pelkästään nykyksenvaimennin, saa olla enintään 2 m kiinnittimen kanssa. Siäänrakennettu, soljella ja/tai karbiinihaalla varustettu tai ilman kiinnitysvälineitä oleva, tekokuituremmistä tai -punoksesta tehty, nykyistä vaimentava Manyard tai muu liitoshihna (standardin EN 362 mukainen) - Suunniteltu ennen muuta käytettäväksi

putoamisen estävien valjaiden (standardin EN 361 mukainen) kanssa turvavälineenä putoamisen pysäyttämiseksi (standardin EN 363 mukainen). Materiaalia koskevat tiedot nähtävissä laitteen nimiössä. Liitosköyttä ei saa käyttää sen rajojensa yli tai muuhun käyttöön kuin siihen, mihin se on tarkoitettu.

## KÄYTTÖTAPA

- Kiinnityshihnan saa kiinnittää vain tarkoitukseen tehdyillä, päissä olevilla liittimillä.
- Kun kysymyksessä Y-köysi, kiinnitä standardin EN 361 mukaisten valjaiden kiinnityspiste. Kiinnitä sitten peräkkäin säikeet B ja B' rakenneankkuriin.
- Nykäyksenvaimenninta yksinään käytetään yhdessä liittimien ja/tai EN 354 -liitosköyden kanssa muodostamaan enintään 2 m liikutarrainliitosköysi.
- Älä tee solmuja kiinnityshihnaan tai tyyppiin Manyard
- Vältä kiinnityshihnan tai tyyppin Manyard kosketusta teräviin särmiin, jotka voivat vioittaa sitä putoustilanteessa.
- Älä liitä kiinnityshihnaa tai tyyppiä Manyard toisen jatkoksi.
- Älä käytä liitoshihnoja joissa ei ole nykäyksen vaimenninta
- Valjaiden putoamisenestolaitteen kiinnityspiste EI KOSKAAN saa olla 2 metriä KAUEMPANA ankkurointipisteestä.
- Jätä iitoshihnaan tai tyyppiin Manyard mandollisimman vähän löysää.
- Kun nykäyksen vaimennin kuuluu kiinteästi hihnaan ja kun niiden kokonaispituus (hihna + energian sitoja) on alle 2 metriä, on kiellettyä muuttaa pituutta minkään muun liitinvälineen avulla.
- Älä käytä hihnaa apuköytenä tai tavaroiden nostoon.
- Käytön aikana tarkista säännöllisesti säätö- ja/tai kiinnitysmekanismit.
- Rajoita putoamisvaara ja-korkeus mandollisimman pieniksi.

Tarkista ennen käyttöä energiaa sitovan hihnan suhteen, että putoamistapauksessa alla on riittävästi tyhjää tilaa.

- Säädetessä hihnan pituutta putoamisriskin välttämiseksi, on suositeltavaa, että käyttäjä ei liiku alueella, jossa on putoamisvaara.

## ENNEN JOKAISTA KÄYTTÖÄ

Ennen käyttöä sinun on joka kerta syytä suorittaa perusteellinen, silmänvaraisesti tapahtuva tarkastus varmistaaksesi, että henkilönsuojain sekä siihen mandollisesti liitettävät varusteet (esim.: valjaat) ennen tuotteen käyttämistä varmista tapaturman tai onnettomuuden sattuessa pelastautumissuunnitelma löytyy saadakseen käyttäjä pelastettua nopeasti ja turvallisesti. Mikäli laitteesi on saastunut, ota yhteyttä valmistajaan tai hänen lailliseen edustajaansa. Jos tuotteen varmuus herättää sinussa epäilyä tai jos tuotetta on käytetty putoamisen pysäytykseen, turvallisuutesi vuoksi laite on välttämättä poistettava käytöstä ja annettava valmistajan tai korjaamon tarkastaa tai tuhota se. Älä koskaan yritä itse muuttaa tai korjata henkilönsuojainta. Vain valmistaja tai korjaamo omaa valtuudet korjauksien suorittamiseen. Huoltokeskus antaa tarkastuksen jälkeen kirjallisen luvan tai kiellon henkilönsuojaimen käytöstä. Tarkista liitoshihnan tai tyyppin

Manyard käyttökunto niin, että:

- Kangasosat ja ompeleet ovat ehjät ja, että niissä ei esiinny alkavan repeytymisen merkkejä
- Sulkurenkaat eivät ole vääntyneet
- Punokset ovat ehjät
- Köysi tai hihna ei ole vahingoittunut (repeämät, kulumat, palamisjäljet, jne.)
- Kiinnittimet eivät ole kuluneet tai vääntyneet
- Kiinnittimet toimivat hyvin
- Metalliosat ovat hyvässä kunnossa
- Merkintöjen luettavuuden tarkastus

Tarkista nykäyksen vaimentimen käyttökunto niin, että:

a) Tavanomaisella liitoshihnalla, johon kuuluu nykäyksen vaimennin:

- Kangassoljet eivät ole vahingoittuneet (repeämät, kulumat, palamisjäljet, jne.)

- Suojatupet eivät ole vahingoittuneet (repeämät).
- b) Tyyppiä Manyard olevalla liitoshihnalla, johon kuuluu nykäyksenvaimennin:
- Tarkista putoamisen ilmaisin
- Mittaa hihnan kangasosan pituus venytettynä (katso tähän liittyvä taulukko)

Manyard-tyyppi	Osanumero	Maksimipituus
2 M	1005318 - 1005325 1005327 - 1006709 1009770 - 1009771 1009772 - 1009773 1009774 - 1013491 1013520 - 1014690 1014938	1 m 68 cm
1,75 M	1010470	1 m 46 cm
1,5 M	1005317 - 1005324 1011754 - 1013521 1003970 - 1014659	1 m 21 cm

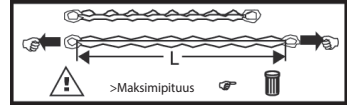

Epäilyttävissä tapauksissa on aiheellista olla käyttämättä hihnaa, koska nykäyksen vaimennin ei ole suunniteltu esim. useampaa kuin yhtä putoamista varten.

### VAPAA TILA

Jos on olemassa putoamisvaara tai jos tukipiste voidaan tehdä vain valjaiden kiinnityspisteen alapuolelle, käytä ehdottomasti nykäyksen vaimentimella varustettua köyttä. Tarkasta ennen hihnaan tai Manyard-ihinaan integroidun nykäyksen vaimentimen käyttöä, että käyttäjän jalkojen alla on tarvittava minimaalinen vapaa tila rakenteeseen tai maaperään törmääminen ehkäisemiseksi. 100 kg painolla ja putoamiskertoimella 2 (epäedullisin tilanne), vapaa tila D on pysähtymisetäisyys  $H$  ( $2L+1,75\text{ m}$ ) ja 1 m lisäetäisyys, pituudella  $L$  (köysi + energia sitoja). Esim.: pituus energian sitojalla varustettuna, jossa  $L=2\text{ m}$ , vapaa vähimmäistila  $D = 6.75\text{ m}$ .

### MÄÄRÄAIKAISTARKASTUS

Nämä ohjeet on säilytettävä laitteen mukana. Kirjoita merkintätiedot tunnistuskorttiin. Tämä määräaikaistarkastus, jossa tarkastetaan varusteen tehokkuus ja kesto, on välttämätön käyttäjän turvallisuuden takaamiseksi. Tämä henkilönsuojain on tarkastettava ainakin kerran vuodessa tehtaalla tai valtuutetun henkilön toimesta ja tämä toimitus on päivättävä liitteessä olevaan lomakkeeseen. Pätevän henkilön on tarkastettava tämä laite vähintään kerran vuodessa valmistajan tarkkojen ohjeiden mukaisesti. Tarkastus on kirjattava liitteenä olevaan lomakkeeseen ja tuotteeseen on kiinnitettävä sinetitarra (ks. kuva 1).

Fig. 1



### KESTOIKÄ

Pääosin tekstiilirakenteisen henkilökohtaisen turvavarusteen (EPI) maksimikäyttöä arvioidaan valmistuspäivästä lukien 10 vuotta. Siitä huolimatta seuraavat tekijät saattavat vähentää tuotteen toimintakykyä ja käyttöikä: huono säilytys, huono käyttö, putoamisen pysäytys, mekaaninen vioittuminen, kemiallisten aineiden (kuten happojen ja emäksien) kanssa kosketuksiin joutuminen, voimakkaalle kuumuuslähteelle  $> 60\text{ °C}$  altistaminen.

### ANKKUROINTIPISTE

Jos mahdollista, on käytettävä ankkurointilaitetta (standardin EN 795 mukainen) tai kiinteää kiinnityslaitetta, eli tukevia kiinnityksiä Tarkista kaikissa tapauksissa, että ankkuridipiste (katso asiaa koskeva huomautus paitsi erikoistapauksessa:

- Kestää vähintään 12 kN,
- Sijaitsee käyttäjän yläpuolella.
- Sijaitsee pystysuorasti työtasoon: (enimmäiskulma  $\pm 30^\circ$ ),
- Soveltuu täysin varusteen kiinnityslaitteeseen
- On ilman teräviä kulmia



## YLLÄPITO JA SÄILYTYS

Laitteesi hyvä huolto ja asianmukainen säilytys varmistavat sille pitemmän käyttöiän ja ovat samalla takeena turvallisuudestasi. Noudata tunnontarkasti seuraavia ohjeita:

- Puhdista vedellä ja miedolla saippualla. Älä käytä missään tapauksessa hapanta tai emäksistä liuotinta.
- Kuivata ne luonnollisesti tuuletetussa paikassa loitolla tulesta tai muusta kuumuuslähteestä. Säilytys suojassa kosteudelta ja ultraviolettisäteilyltä.
- Vältä syövyttävää, liian kuumaa tai kylmää sijoituspaikkaa.

## PIKAKIINNITIN

Standardin EN 362 mukainen kiinnitin.

- Kun liitoshihnaa käytetään ankkurointipisteeseen kiinnittämisessä, tarkasta, että kohdassa "ANKKUROINTIPISTE" annettuja suosituksia noudatetaan.

Ankkurointipisteeseen kiinnittämisessä voidaan myös käyttää köyden sulkurengasta (EN 795) tai liitoselintä (EN 362).

Manyardin liitinosa: koukut ja ruuvattavat sulkurenkaat ovat standardin EN362 mukaiset. Koukun avautuma on 63 mm ja se on valmistettu alumiinista ja lukitsin ruostumattomasta teräksestä. Minimilujuus on > 20 kN. Liikkuvalla ruuvilla varustetun sulkurenkaan saa vaihtaa vain standardin EN362 mukaiseen liitimeen. Huolehdi ruuvattavan sulkurenkaan käyttöön liittyvien standardien noudattamisesta.

### TARKASTA LIITOSELIN LIITÄNNÄN YHTEYDESSÄ, ETTÄ LUKINTAJÄRJESTELMÄ ON VARMASTI PAIKALLAAN

#### HUOMAA:

Liitoselin on olennainen osa turvallisuuttasi. Suosittelemme:

- että liitoselin annetaan henkilökohtaiseen käyttöön, aina kun se on mandollista,
- että liitoselin tarkastetaan ennen käyttöä, varmistautuaksesi eritoten siitä, ettei ole muodonmuutoksia ja merkkejä kuluneisuudesta ja Lukintajärjestelmän moitteettoman toiminnan varmistamiseksi,
- ettei liitoselintä asenneta ja irroteta useita kertoja työpäivän aikana, jos siinä on käsikäyttöinen lukintalaite.

### KUN LIITOSELIN ON EHKÄISSYT PUTOAMISEN, SE ON TURVALLISUUSYSTÄ EHDOTTOMASTI PALAUTETTAVA TARKASTETTAVAKSI.

#### KULJETUS

Tarkasta laitetta kuljettaessasi, että se on suojassa mandolliselta kuumuuslähteeltä, kosteudelta, syövyttävältä ilmanalalta, ultraviolettisäteilyltä yms.



# NOTICE D'UTILISATION

LONGE DE CONNEXION CONFORME À LA NORME EN 354:2010  
LONGE DE CONNEXION À ABSORBEUR D'ÉNERGIE INTEGRE  
DE TYPE MANYARD CONFORME À LA NORME EN 355:2002

## REMARQUES IMPORTANTES

Vous venez d'acquérir un équipement de protection individuelle (EPI) et nous vous remercions de votre confiance. Afin que ce produit vous donne entière satisfaction, nous vous demandons, **AVANT CHAQUE MISE EN SERVICE** de suivre les instructions de ce manuel. Le non-respect des consignes décrites dans ce manuel pourrait avoir des répercussions graves. Nous vous conseillons de relire périodiquement ces instructions. De plus le fabricant ou son mandataire décline toute responsabilité en cas d'utilisation, de stockage ou d'entretien, effectué d'une manière autre que ce que nous vous décrivons dans ce manuel.

### **SI L'ACQUÉREUR N'EST PAS L'UTILISATEUR, IL DEVRA IMPERATIVEMENT FAIRE PARVENIR CES INSTRUCTIONS A CE DERNIER.**

Dans le cas où le produit est revendu hors du premier pays de destination, pour la sécurité de l'utilisateur, le revendeur doit fournir dans la langue du pays d'utilisation du produit :

- les instructions pour l'entretien
- les instructions pour les examens périodiques
- les instructions relatives aux réparations
- les informations supplémentaires requises spécifiques à l'équipement

Un harnais d'antichute est le seul dispositif de préhension du corps qu'il soit permis d'utiliser dans un système d'arrêt des chutes. Il est nécessaire de s'assurer avant toute utilisation que les recommandations propres à chaque élément associé à ce produit, telles que définies dans leurs notices, sont respectées, qu'ils respectent les normes européenne applicables ou, à défaut, toute autre norme appropriée et, que leurs fonctions de sécurité n'interfèrent pas entres-elles. Votre EPI protège contre les chutes.

Lorsque cela est possible, il est fortement conseillé d'attribuer personnellement l'EPI à un seul et même utilisateur. Vérifiez que l'EPI que vous venez d'acquérir est bien compatible avec les recommandations des autres composants du système antichute. En cours d'utilisation, protégez votre EPI contre tout risque lié à l'environnement de travail : choc thermique, électrique ou mécanique, projection d'acide, arêtes vives etc

## ATTENTION

**Les activités en hauteur sont des disciplines dangereuses qui peuvent provoquer des accidents et des blessures graves. Nous vous rappelons que vous assumez personnellement la responsabilité en cas d'accident, de blessure ou de décès pendant ou suite à l'utilisation de nos produits, à vous-même ou à une tierce personne. L'utilisation de nos produits est réservée à des personnes compétentes, ayant suivi une formation adéquate ou, sous la responsabilité d'un supérieur compétent. Entraînez-vous à l'usage de cet EPI et assurez-vous d'avoir pleinement compris son fonctionnement. En cas de doute, ne prenez pas de risque mais renseignez-vous ! Une bonne condition physique est obligatoire pour effectuer des travaux en hauteur. Certaines contre-indications médicales peuvent nuire à la sécurité de l'utilisateur (prise de médicaments, problème cardiovasculaire...) lors de l'utilisation normale de l'EPI et en cas d'urgence. En cas de doute, renseignez-vous auprès de votre médecin.**

### CONFORME À LA NORME EN 354

Longe (en sangle ou corde, en fibres synthétiques, bouclée et/ou cossée avec ou sans connecteurs (conforme à l'EN 362) – Ne doit être utilisée qu'en tant que système de retenu. Information du matériau disponible sur le marquage de l'équipement. La longe ne doit pas être utilisé au-delà de ses limites ou pour une autre utilisation que la sienne.

### CONFORME À LA NORME EN 355

Longe de connexion à absorbeur d'énergie intégré ou absorbeur d'énergie seul ne doit pas dépasser les 2m maxi avec connecteur.

Longe de connexion en sangle ou cordage en fibres synthétiques, bouclée et/ou cossée avec ou sans connecteurs (conforme à l'EN 362) – Destinée plus particulièrement à une utilisation en liaison avec un harnais d'antichute (conforme à l'EN 361) comme système d'arrêt des chutes (conforme à l'EN 363). Information du matériau disponible sur le marquage de l'équipement. La longe ne doit pas être utilisée au-delà de ses limites ou pour une autre utilisation que la sienne.

## UTILISATION

- La longe de connexion ou de type Manyard ne doit être connectée que par les extrémités prévues à cet effet
- Dans le cas d'une longe fourche Y, connecter le point d'ancrage de votre harnais conforme à l'EN 361. Puis, connecter successivement les brins B et B' à l'ancre structurelle.
- L'absorbeur d'énergie seul est destiné à être utilisé en combinaison avec des connecteurs et ou une longe EN 354 pour constituer une longe d'antichute de 2m maxi.
- Ne pas faire de noeud dans la longe de connexion ou de type Manyard.
- Protéger la longe de connexion ou de type Manyard des arêtes vives, qui pourraient l'endommager en cas de chute
- Ne pas rabouter 2 longues de connexion ou de type Manyard entre elles
- Ne pas utiliser une longe, sans absorbeur d'énergie, comme système d'arrêts des chutes.
- La longueur MAXIMALE du point d'ancrage au point d'accrochage antichute du harnais ne doit JAMAIS excéder 2 mètres
- Réduire au maximum le mou d'une longe de connexion ou de type Manyard.
- Lorsque l'absorbeur d'énergie est solidaire d'une longe et que la longueur de l'ensemble (longe + absorbeur) est inférieure à 2 mètres, il est interdit d'en modifier la longueur avec tout autre élément de liaison.
- Ne pas utiliser la longe comme corde de service ou corde de manutention.
- En cours d'utilisation, vérifier régulièrement les éléments de réglage et/ou de fixation.
- Réduire au minimum le risque de chutes et la hauteur de chute.

Pour une longe à absorbeur d'énergie, vérifiez avant utilisation l'existence d'un tirant d'air suffisant en cas de chute.

- Lors du réglage de la longueur d'une longe afin d'éviter le risque de chute, il est recommandé à l'utilisateur de ne pas se déplacer dans une zone dans laquelle il y a risque de chute.

## VERIFICATION

Avant chaque utilisation, il y a lieu de procéder à un examen visuel approfondi afin de s'assurer de l'intégrité de l'EPI ainsi que tout autre équipement pouvant lui être associé (ex : harnais...) et, de prendre des dispositions concernant la mise en oeuvre d'un éventuel sauvetage en toute sécurité. En cas de contamination de votre produit, consulter le fabricant ou son mandataire. Si vous émettez des doutes quant à l'état de sûreté d'un produit ou si le produit a été utilisé pour arrêter une chute, il est essentiel pour votre sécurité que l'EPI soit retiré du service et qu'il soit renvoyé au fabricant ou à un centre de réparation qualifié pour vérification, ou destruction. Ne jamais tenter de modifier ou de réparer vous-même un EPI, seul le fabricant ou un centre de réparation est habilité à effectuer ces réparations. Après examen, le centre délivrera ou non une autorisation écrite pour réutiliser l'EPI.

Vérifiez l'état de service de la longe de connexion ou de type Manyard :

- L'absence d'amorce de déchirure ou de dé-couture des éléments textiles
- L'absence de déformation des cosses
- L'intégrité des épissures
- L'absence de détérioration (déchirure, usure, brûlure, etc...) de la corde ou de la sangle.
- L'absence de déformation ou d'usure des connecteurs
- Le bon fonctionnement des connecteurs
- Le bon état des éléments métalliques
- Contrôle de la lisibilité du marquage

Vérifiez l'état de service de l'absorbeur d'énergie :

a) pour une longe de connexion classique avec absorbeur d'énergie intégré

- L'absence de détérioration (déchirure, usure, brûlure, etc...) des boucles textiles
- L'absence de détérioration (déchirure) du fourreau de protection.
- pour une longe de type Manyard avec absorbeur d'énergie intégré :
- Vérification de l'indicateur de chute
- Mesure du tissu de la sangle à l'état tendu (voir tableau ci-joint)

Type Manyard	N° d'article	L Max
2 M	1005318 - 1005325 1005327 - 1006709 1009770 - 1009771 1009772 - 1009773 1009774 - 1013491 1013520 - 1014690 1014938	1 m 68 cm
1,75 M	1010470	1 m 46 cm
1,5 M	1005317 - 1005324 1011754 - 1013521 1003970 - 1014659	1 m 21 cm

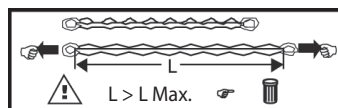

En cas de doute, il convient de cesser d'utiliser la longe, l'absorbeur d'énergie n'étant pas conçu pour stopper plus d'une chute.

#### TIRANT D'AIR

S'il y a risque de chute ou si l'ancrage ne peut se faire qu'au-dessous du point d'accrochage du harnais, il convient d'utiliser impérativement une longe munie d'un absorbeur d'énergie. Vérifiez avant l'utilisation d'un absorbeur d'énergie intégré à une longe et à une longe Manyard l'existence d'un tirant d'air minimal nécessaire sous les pieds de l'utilisateur, afin d'éviter toute collision avec la structure ou le sol. Avec une masse de 100 kg et une situation de facteur de chute deux (cas le plus défavorable), le tirant d'air D est la distance d'arrêt H ( $2L+1,75m$ ) plus une distance supplémentaire de 1m, avec L longueur (longe + absorbeur d'énergie). Ex : pour une longe munie d'un absorbeur d'énergie où  $L=2m$ , le tirant d'air minimal  $D=6.75 m$ .

#### EXAMEN PERIODIQUE

Ces instructions doivent être conservées avec le produit. Renseignez la fiche d'identification en reportant les informations du marquage. Cet examen périodique vérifiant l'efficacité et la résistance de l'équipement est indispensable afin de garantir la sécurité de l'utilisateur.

Cet équipement doit être examiné, au moins une fois par an, par une personne compétente et dans le respect strict du fabricant, la vérification devant être enregistrée sur la fiche en annexe et en apposant une pastille autocollante sur le produit (voir fig. 1).



#### DURÉE DE VIE

On estime la durée de vie maximale de l'EPI à dominante textile à 10 ans à partir de la date de fabrication.

Cependant, les facteurs suivants peuvent réduire la performance du produit et la durée de vie: mauvais stockage, mauvaise utilisation, arrêt d'une chute, déformation mécanique, mise en contact avec des produits chimiques (acides et basiques), exposition à de fortes sources de chaleur > 60°C.

#### POINT D'ANCRAGE

Utiliser si possible des dispositifs d'ancrage (conforme à l' EN 795) ou bien des ancrs structurelles.c'est à dire des éléments fixé durablement sur une structure ( mur, poteau...).

Vérifiez dans tous les cas que le point d'ancrage:

- A une résistance minimum de 12 kN,
- Est situé au-dessus de l'opérateur.
- Se trouve dans l'axe vertical du plan de travail : (angle maxi  $\pm 30^\circ$ ),

- S'adapte parfaitement au dispositif d'accrochage de l'équipement.
- Ne présente pas d'arête tranchante

### ENTRETIEN ET STOCKAGE

Un bon entretien ainsi qu'un stockage adéquat de votre EPI assureront meilleure longévité au produit tout en garantissant votre sécurité.

Veillez à respecter strictement ces recommandations :

- Nettoyez le à l'eau et au savon doux. N'utilisez en aucun cas des solvants acides ou des bases.
- Laissez le sécher naturellement dans un endroit ventilé et à distance de tout feu direct ou de toute autre source de chaleur.
- Stockez le dans un local à l'abri de l'humidité et des rayons ultraviolets.
- Evitez toute atmosphère corrosive, surchauffée ou réfrigérée.

### MOUSQUETON

Connecteur conforme à la norme EN 362.

- Lorsque le mousqueton sert à se fixer à un point d'ancrage, vérifiez que les recommandations du paragraphe «POINT D'ANCRAGE» sont respectées.

Il est également possible d'utiliser un anneau de sangle (EN 795) ou une pince d'amarrage (EN 362) pour se connecter au point d'ancrage. Les éléments de connexion du Manyard crochets et mousquetons à vis sont conformes à la norme EN362. La largeur d'ouverture du crochet est de 63 mm et se compose d'aluminium avec un fermoir en acier inoxydable. La résistance min. est > 20 kN. Le mousqueton à vis amovible ne doit être remplacé que par un élément de connexion certifié selon la norme EN362. Veillez à respecter les normes d'utilisation du mousqueton à vis.

### **AU MOMENT DE LA CONNEXION DU MOUSQUETON, VERIFIEZ QUE LE SYSTEME DE VERROUILLAGE EST BIEN EN PLACE.**

#### ATTENTION :

Le mousqueton est un élément essentiel à votre sécurité. Nous vous recommandons donc :

- D'attribuer le connecteur à une personne en particulier à chaque fois que cela est possible,
- De le vérifier avant chaque utilisation pour s'assurer notamment de l'absence de déformation, de l'absence de marque d'usure et du bon fonctionnement du système de verrouillage,
- De ne pas l'attacher et retirer plusieurs fois dans une journée de travail, si celui-ci possède un verrouillage manuel.

### **DE MEME, SI LE MOUSQUETON A ETE UTILISE POUR ARRETER UNE CHUTE, IL EST ESSENTIEL, POUR DES RAISONS DE SECURITE, DE LE RETOURNER POUR VERIFICATION.**

#### TRANSPORT

Lors du transport vérifiez que votre EPI soit rangé à l'abri de toute source de chaleur, humidité, atmosphère corrosive, rayons ultraviolets, etc...



# ISTRUZIONI PER L'USO

CORDINO DI CONNESSIONE  
CONFORME ALLA NORMA EN 354:2010  
CORDINO DI CONNESSIONE CON ASSORBITORE D'ENERGIA  
INTEGRATO DI TIPO MANYARD CONFORME ALLA NORMA EN 355:2002

## PUNTI IMPORTANTI

Avete acquistato un dispositivo di protezione individuale (DPI) e vi ringraziamo per la preferenza accordataci. Per poter soddisfare tutte le vostre esigenze in merito a questi prodotti, Vi chiediamo, **PRIMA DELL'UTILIZZO**, di seguire le informazioni contenute nel seguente manuale. Ricordiamo che il non attenersi alle informazioni contenute in questo manuale potrebbe comportare gravi conseguenze. Vi raccomandiamo di rileggere di volta in volta le istruzioni riportate. Inoltre il fabbricante o il suo mandatario declina ogni responsabilità per qualsiasi uso, metodo di stoccaggio o metodo di manutenzione intrapreso in modo diverso rispetto alle indicazioni riportate in questo manuale.

## SE L'ACQUIRENTE NON È L'UTILIZZATORE FINALE, È IMPORTANTE CHE LE ISTRUZIONI VENGANO DATE A CHI LO È.

Nel caso in cui il prodotto fosse commercializzato in un paese diverso dal paese al quale è destinato, per la sicurezza dell'utilizzatore, il rivenditore deve fornire nella lingua del paese d'utilizzo del prodotto:

- le istruzioni per la manutenzione
- le istruzioni per gli esami periodici
- le istruzioni relative alle riparazioni
- le informazioni supplementari richieste specifiche all'attrezzatura

Una imbracatura anticaduta è l'unico strumento di contenimento del corpo che sia permesso impiegare in un sistema di arresto di cadute. Per essere completamente sicuri, prima dell'uso, è necessario, che le raccomandazioni specifiche di ogni elemento collegato con questo prodotto, come indicato nelle relative istruzioni siano rispettate, che rispettino la normativa europea applicabile o in mancanza, qualsiasi norma appropriata e che le funzioni di sicurezza non interferiscano tra loro. Il tuo DPI anticaduta.

Laddove possibile, è vivamente raccomandato di attribuire il dispositivo di protezione individuale ad un unico utilizzatore. Controllate che il dispositivo di protezione individuale che avete acquistato sia compatibile con le istruzioni di tutti gli altri componenti del sistema anticaduta. Durante l'uso proteggete il vostro dispositivo di protezione individuale contro tutti i rischi connessi all'ambiente lavorativo: termici, meccanici, scosse elettriche, contatto con acidi, spigoli vivi, ecc...

### ATTENZIONE

**Le attività in altezza sono pericolose e possono comportare seri incidenti e ferite. Vi ricordiamo che siete personalmente responsabili nel caso di incidente, ferita o fatalità sia verso voi stessi che verso terzi, durante o in seguito all'uso di uno dei nostri prodotti. L'utilizzazione dei nostri prodotti è riservata a persone competenti che hanno seguito un addestramento adeguato o sotto la responsabilità di un superiore competente. Assicuratevi di essere stati adeguatamente addestrati all'uso di questo dispositivo e che abbiate completamente capito come funziona. Per qualsiasi dubbio, non correte alcun rischio, chiedete consiglio. È requisito indispensabile una buona condizione fisica per intraprendere un lavoro in altezza. Alcune controindicazioni mediche possono nuocere alla sicurezza dell'utilizzatore (somministrazione di medicinali, problemi cardiovascolari...) durante l'impiego normale del DPI e in caso di urgenza. In caso di dubbio consultare il proprio medico.**

## CONFORME ALLA NORMA EN 354

Il cordino di connessione in cinghia o in fibre sintetiche, inanellato e/o con occhielli redanciati, con o senza connettori (conforme alla norma EN 362)- Deve essere usato solamente per un sistema di trattenuta. Informazioni relative al materiale disponibili sull'etichetta del prodotto. Non utilizzare il cordino oltre i propri limiti d'uso o per applicazioni diverse da quelle per cui è stato progettato.

## CONFORME ALLA NORMA EN 355

Cordino di connessione con assorbitore d'energia integrato o solo assorbitore di energia non deve superare i 2m massimo con il connettore. Cordino di connessione in cinghia o cavo in poliammide, con occhielli redanciati o no con o senza connettori (conforme alla norma EN362)- È progettato in particolare per l'uso con un'imbracatura caduta (conforme alla norma EN 361) come sistema di arresto di caduta (conforme alla norma EN 363). Informazioni relative al materiale disponibili sull'etichetta del prodotto. Non utilizzare il cordino oltre i propri limiti d'uso o per applicazioni diverse da quelle per cui è stato progettato.

### **USO**

- Il cordino di connessione o di tipo Manyard deve essere connesso per mezzo delle estremità destinate a questo scopo.
- Con l'uso di un cordino con moschettoni a Y, collegare il punto di ancoraggio dell'imbracatura conformemente alla norma EN 361. Poi collegare le estremità B e B' all'ancora strutturale.
- L'assorbitore di energia da solo viene utilizzato insieme ai connettori e / o a un cordino conforme alla norma EN 352 per formare un cordino di arresto caduta di massimo 2m.
- Non annodare il cordino di connessione o di tipo Manyard.
- Non appoggiare il cordino di connessione o di tipo Manyard ad angoli non smussati, che potrebbero danneggiarlo in caso di caduta.
- Non unire due cordini di connessione o di tipo Manyard insieme .
- Non utilizzare un cordino senza assorbitore d'energia, come sistema d'arresto delle cadute.
- La MASSIMA lunghezza dal punto d'ancoraggio all'attacco dell'imbracatura anticaduta non deve MAI superare i due metri.
- Ridurre al massimo la flessione del cordino di connessione o di tipo Manyard.
- Quando l'assorbitore d'energia è parte integrante del cordino e la lunghezza di entrambi (cordino + assorbitore) è meno di due metri, è vietato modificare la lunghezza con altri elementi di connessione.
- Non usare il cordino come cordino di servizio cordino di manutenzione.
- Durante l'utilizzazione controllare regolarmente gli elementi regolabili e/o di fissaggio
- Ridurre al minimo il rischio di cadute e l'altezza di caduta

Con un cordino con assorbitore d'energia, controllate prima dell'uso che ci sia sufficiente altezza libera in caso di caduta.

- Quando si regola la lunghezza di un cordino per evitare il rischio di cadere, si raccomanda all'utente di non muoversi in un'area in cui vi è il pericolo di caduta.

### **VERIFICA**

Prima d'ogni utilizzo, è consigliabile fare un'approfondita ispezione visiva al fine di accertare l'integrità del DPI nonché di qualsiasi altro elemento che può essergli associato (es.: imbracatura) e di prendere delle disposizioni circa la messa in opera di un eventuale salvataggio in piena sicurezza. In caso di contaminazione del vostro prodotto, consultare il produttore o il suo mandatario. Se avete dei dubbi circa lo stato di sicurezza di un prodotto o se il prodotto è stato utilizzato per fermare una caduta, è essenziale per la Vostra sicurezza che il DPI sia ritirato dal servizio e che sia rinviato al produttore o ad un centro di riparazione qualificato per essere verificato o distrutto. Non provate mai a modificare o a riparare una parte del DPI da soli. Solo il produttore od un centro di riparazione autorizzato possono intraprendere queste riparazioni. Dopo un esame approfondito il centro rilascerà o meno un'autorizzazione scritta per riutilizzare il DPI.

Controllare il buono stato del cordino di connessione o di tipo Manyard:

- Assenza di qualsiasi principio di rottura o strappo degli elementi in tessuto.
- Assenza di qualsiasi deformazione delle redance.
- L'integrità degli occhielli di connessione.
- Assenza di ogni deterioramento (strappo, usura, bruciature etc.) della corda o della cinghia.
- Assenza di ogni deformazione od usura dei connettori.
- Il buon funzionamento dei connettori.
- Le buone condizioni degli elementi metallici.

- Controllo della leggibilità della marcatura

Controllate il buono stato dell'assorbitore d'energia:

a) per un cordino di connessione classico con assorbitore d'energia integrato

- Assenza di ogni deterioramento (strappi, usura, bruciature, etc.) delle boccole tessili
- Assenza di ogni deterioramento (strappi) della copertura protettiva.

b) per un cordino di tipo Manyard con assorbitore d'energia integrato :

- Verifica dell'indicatore di caduta
- Misura del tessuto della cinghia allo stato teso (vedere tabella qui allegata)

Tipo Manyard	Codice articolo	L Max.
2 M	1005318 - 1005325 1005327 - 1006709 1009770 - 1009771 1009772 - 1009773 1009774 - 1013491 1013520 - 1014690 1014938	1 m 68 cm
1,75 M	1010470	1 m 46 cm
1,5 M	1005317 - 1005324 1011754 - 1013521 1003970 - 1014659	1 m 21 cm

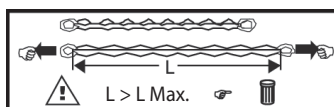

In caso di dubbi, dovete evitare l'uso del cordino in quanto l'assorbitore d'energia non è progettato per fermare più di una caduta.

### ALTEZZA LIBERA

Se esiste un rischio di caduta o se l'ancoraggio può essere effettuato solamente al di sotto del punto di aggancio dell'imbracatura, è assolutamente necessario utilizzare un cordino munito di un assorbitore di energia. Verificare prima di qualsiasi utilizzazione di un assorbitore di energia integrato a un cordino e a un cordino Manyard, l'esistenza di un'altezza libera minima necessaria sotto i piedi dell'utilizzatore, al fine di evitare qualsiasi collisione con la struttura o con il suolo. Con una massa di 100 kg e una situazione di fattore di caduta due (caso più sfavorevole), l'altezza libera D è costituita da una distanza di arresto H ( $2L+1,75$  mt) più una distanza supplementare di 1 mt., dove L lunghezza (cordino + assorbitore di energia). Es.: per un cordino munito di assorbitore di energia dove  $L=2$  mt, l'altezza libera minima  $D=6,75$  mt.

### ESAME PERIODICO

Queste istruzioni vanno conservate con il prodotto. Completare la scheda identificativa inserendo le informazioni della notazione. Questo esame periodico di verifica dell'efficacia e della resistenza dell'attrezzatura è indispensabile al fine di garantire la sicurezza dell'utilizzatore. Questo DPI deve essere esaminato almeno una volta all'anno dal produttore o da una persona autorizzata. Il controllo deve essere registrato su una scheda identificativa, apponendo un adesivo sigillo sul prodotto (vedere fig. 1).



### DURATA DI VITA

Si stima la durata di vita massima del DPI a dominante tessile a 10 anni a partire dalla data di fabbricazione. Tuttavia i seguenti fattori possono ridurre la performance del prodotto e la durata di vita: cattivo stoccaggio, utilizzo incorretto, arresto di una caduta, deformazione meccanica, contatto con dei prodotti chimici (acidi e basici), esposizione ad importanti fonti di calore > 60°C.

### PUNTO D'ANCORAGGIO

Se possibile, utilizzare con dispositivi di ancoraggio (conformi alla norma EN 795) o con ancora strutturale, cioè degli elementi fissati in modo stabile a una struttura (muro, pilastro, ecc.)

Verificare in ogni caso il punto di ancoraggio:

- Abbia una resistenza minima di 12 kN,
- Sia posto al di sopra dell'operatore



- Si trovi nell'asse verticale del piano di lavoro (angolo max  $\pm 30^\circ$ ),
- Si adatti perfettamente al dispositivo d'attacco dell'attrezzatura
- Non presenti spigoli taglienti

### **MANUTENZIONE E STOCCAGGIO**

Una buona manutenzione nonché uno stoccaggio adeguato del DPI prolungheranno la vita del vostro prodotto sempre garantendo la vostra sicurezza.

Rispettare rigorosamente queste raccomandazioni:

- Del prodotto deve essere pulita con acqua e sapone neutro. Non usate mai acidi, solventi o nulla di simile.
- Lasciatela asciugare naturalmente in un posto ben ventilato, lontano da fonti di calore. Tenete l'imbracatura al riparo dall'umidità e dai raggi ultravioletti
- Conservatela in ambienti non eccessivamente caldi o freddi e lontano da esalazioni corrosive.

### **MOSCHETTONE**

Connettore conforme alla norma EN 362

- Quando il moschettone deve essere fissato ad un punto d'ancoraggio, controllare che vengano rispettate le istruzioni riportate nel paragrafo "PUNTO D'ANCORAGGIO".

È altresì possibile utilizzare un anello della cinghia (EN 795) o una pinza d'ancoraggio (EN 362) per attaccarsi al punto d'ancoraggio. Gli elementi di connessione del Manyard, ganci e moschettoni a vite sono conformi alla norma EN362. La larghezza di apertura del gancio è di 63 mm ed è composto da alluminio con un fermo in acciaio inossidabile. La resistenza minima è  $> 20$  kN. Il moschettone a vite rimovibile deve essere sostituito solo da un elemento di connessione certificato secondo la norma EN362. Accertarsi di rispettare le norme di utilizzo del moschettone a vite.

#### **AL MOMENTO DELLA CONNESSIONE AL MOSCHETTONE, CONTROLLARE CHE IL SISTEMA DI CHIUSURA SIA POSIZIONATO CORRETTAMENTE.**

#### **ATTENZIONE:**

Il moschettone è un elemento essenziale per la propria sicurezza. Raccomandiamo inoltre:

- che il connettore sia attribuito, laddove possibile, ad un unico utilizzatore,
- controllare, prima di ogni utilizzo, che il moschettone non abbia nessun segno d'usura o deformazione e verificare inoltre il buon funzionamento del sistema di chiusura,
- che non sia fissato e ritirato più volte durante una giornata di lavoro se possiede una chiusura manuale.

#### **ALLO STESSO MODO, SE IL MOSCHETTONE È STATO USATO PER FERMARE UNA CADUTA, È ESSENZIALE PER RAGIONI DI SICUREZZA RESTITUIRLO PER CONTROLLI.**

#### **TRASPORTO**

Durante il trasporto, controllare che il vostro DPI sia sistemato al riparo da ogni fonte di calore, umidità, ambiente corrosivo, raggi ultravioletti, ecc...



# NAUDOJIMO INSTRUKCIJOS

JUNGIAMASIS LYNAS  
ATITINKA EN 354:2010 REIKALAVIMUS  
„MANYARD“ TIPO ENERGIJĄ ABSORBUOJANTIS LYNAS  
ATITINKA EN 355:2002 REIKALAVIMUS

## SVARBŪS ASPEKTAI

Jūs ką tik įsigijote asmens apsaugos priemonę (AAP), ir mes dėkojame už jūsų pasitikėjimą mumis. Kad visa įranga atitiktų visus reikalavimus, prašome **PRIEŠ KIEKVIENĄ NAUDOJIMĄSI JA** vadovautis šio vadovo instrukcijomis. Jei nesilaikoma šio vadovo instrukcijų, gali kilti rimtas pavojus. Rekomenduojame laikas nuo laiko pakartotinai paskaityti šias instrukcijas. Be to, gamintojas arba jo agentas neprisiima jokios atsakomybės už produkto naudojimo būdus arba techninę priežiūrą, atliktą kitokių būdu nei nurodyta šiame vadove.

## JEI PIRKĖJAS NĖRA PRODUKTO NAUDOTOJAS, BŪTINA, KAD ŠIOS INSTRUKCIJOS BŪTŲ PERDUOTOS TIESIAI NAUDOTOJUI.

Jei produktas perparduodamas kitoje šalyje, kad užtikrintų naudotojo saugumą, perpardavėjas privalo pateikti tokius dokumentus:

- Techninės priežiūros instrukcijos
- Periodinio patikrinimo instrukcijos
- Remonto instrukcijos
- Papildoma informacija, reikalinga konkrečiai įrangai

Apsauginis apraišas yra vienintelė kritimo prevencijos priemonė, leidžiama naudoti su apsaugos nuo kritimo sistema. Prieš naudodami užtikrinkite, kad kiekvienos su šiuo produktu susijusios dalies rekomendacijos, nurodomos tų dalių vadovuose, atitinka taikomus Europos standartus arba kitus atitinkamus standartus, kad tų rekomendacijų laikomasi ir kad apsaugos funkcijos tarpusavyje nesusipriešina. Jūsų AAP saugo nuo kritimų.

Kai tai įmanoma, rekomenduojama atskiriems dirbantiems pritaikyti tik jiems tinkančias APP. Patikrinkite, ar įsigytas produktas atitinka visoms kitoms apsaugos nuo kritimo sistemoms pateiktas rekomendacijas. Naudodami apsaugokite savo AAP nuo rizikos, keliamos darbo aplinkos: šilumos poveikio, elektros arba mechaninės iškvros, aptaškymo rūgštimi, aštrių kampų ir panašių dalykų.

## ĮSPĖJIMAS

Veiksmai aukštyje yra pavojingi ir gali kelti rimtų nelaimingų atvejų ir susižeidimų riziką. Primename, kad naudodami vieną iš mūsų produktų esate patys atsakingi už savo arba trečiųjų šalių nelaimingus atvejus, susižeidimus arba mirtinus atvejus. Mūsų produktus gali naudoti įgaliotieji asmenys, kurie tinkamai apmokyti arba dirba su produktais prižiūrimi ir instruktuojami įgaliotojo prižiūrinčiojo asmens.

Įsitinkinkite, kad esate tinkamai apmokyti naudoti šia asmens saugos įranga ir iki galo suprantate, kaip ji veikia. Jei dvejojate, jokiais būdais nerizikuokite ir kreipkitės dėl papildomų apmokymų. Darbui aukštyje reikia gero fizinio pasiruošimo. Naudotojo saugumui asmens saugos įrangos įprasto ir avarinio naudojimo atvejais gali turėti įtakos tam tikros naudotojo medicininės kontraindikacijos (pvz.: medikamentų vartojimas, širdies kraujagyslių problemos ir panašiai). Jei dvejojate, kreipkitės į savo šeimos gydytoją.

## ATITINKA STANDARTĄ EN 354

Brezentinio lyno arba sintetinio pluošto virvės su kilpa ir / arba su mova su / be jungčių prijungimas (pagal EN 362) – Skirtas naudoti tik kaip apsauginis arba darbinės padėties nustatymo įtaisai. Apie medžiagą informacija pateikiama ant prietaiso etiketės. Draudžiama viršyti šio dirželio limitus ar naudoti jį bet koku kitu būdu nei pagal numatytąją paskirtį.

## ATITINKA STANDARTĄ EN 355

Jungiamasis dirželis su integruotu energijos sugėriekliu arba vienas energijos sugėriklis turi būti neilgesnis nei 2 m (įskaitant jungtį). Sintetinio pluošto brezentinis lynas arba virvė su energijos sugėrimo ypatybe, su kilpa ir / arba su movomis su / be jungčių (atitinka EN 362) – skirtas naudoti

kartu su apsaugos nuo kritimo apraišu (atitinka EN 361) kaip apsaugos nuo kritimo sistema (atitinka EN 363). Apie medžiagą informacija pateikiama ant prietaiso etiketės. Draudžiama viršyti šio dirželio limitus ar naudoti jį bet koku kitu būdu nei pagal numatytąją paskirtį.

## NAUDOJIMAS

- „Manyard“ tipo lyną galima jungti tik šiam tikslui skirtomis priemonėmis.
- Jei naudojate Y formos lyną, prijunkite savo apraišų prijungimo tašką pagal EN 361, tada galus B ir B' pritvirtinkite prie struktūrinio tvirtinimo inkaro.
- Vienas energijos sugėriklis naudojamas kartu su jungtimis ir (arba) EN 354 dirželiu, kurie kartu sudaro iki 2 m apsaugą nuo kritimo.
- Neriškite lyno mazgu.
- Saugokite lyną nuo aštrių kampų, nes taip galima jį pažeisti kritimo atveju.
- Nesujunkite dviejų lynų į vieną.
- Nenaudokite lyno be energijos sugėrimo kaip apsaugos nuo nukritimo sistemos dalies.
- Maksimalus ilgis nuo pritvirtinimo taško iki kritimo sustabdymo taško NEGALI VIRŠYTI 2 metrų.
- Kiek įmanoma sumažinkite lyno laisvumą.
- Kai energijos absorbavimo įtaisas yra naudojamas kartu su lynu ir abiejų jų ilgis kartu yra mažesnis nei 2 metrai, ilgio niekada negalima koreguoti kitais jungiamaisiais elementais.
- Nenaudokite lyno kaip aptarnavimo ar darbinės virvės.
- Naudojimo metu reguliariai tikrinkite reguliuojamas ir / arba jungiamąsias dalis.
- Mažinkite pavojaus nukristi iš didelio aukščio riziką ir atstumą, kurį galima nukristi, iki minimumo.

Kai naudojate lyną su energijos absorbavimu, prieš naudodami patikrinkite, kad kritimo atveju tarpas būtų pakankamas.

- Reguluojant nuo kritimo apsaugančio dirželio ilgį, naudotojui rekomenduojama nebūti kritimo pavojaus zonoje.

## TIKRINIMAS

Prieš kiekvieną kartą naudodami apžiūrėkite apsaugines priemones ir įsitikinkite, kad jos bei kita įranga, kurią naudosite (pvz., aprišas), yra tvarkingi. Reikia imtis būtinų atsargumo priemonių, kad gelbėjimo darbai būtų vykdomi visiškai saugiai. Jei su produktu iškilo problema, kreipkitės į gamintoją ar jo atstovą. Jei dvejotate dėl produkto saugumo arba jei produktas jau apsaugojo nuo kritimo, jūsų saugumui svarbu atsiimti tokią priemonę iš aptarnavimo centro ir grąžinti gamintojui arba perduoti į kvalifikuotą aptarnavimo centrą, kad priemonė būtų patikrinta arba sunaikinta, jei netinkama naudoti. Nebandykite modifikuoti arba taisyti AAP patys. Tik gamintojas arba remonto centras gali atlikti tokio tipo remontą. Po patikrinimo centras išduos raštišką patvirtinimą, jei apsaugines priemones galima bus naudoti pakartotinai.

Lyno būklės tikrinimas:

- ar netrūkusios gijos;
- ar neskylėtos movos;
- ar nepažeistos sandūros;
- ar niekaip nepažeisti diržai ir lyno gijos (nėra nusidėvėjimo, plyšimo, nusitrynimo, nudegimo ir pan. požymių);
- ar nepažeistos ir nenusidėvėjusios jungtys;
- ar tinkamai veikia jungtys;
- ar gera metalinių komponentų būklė;
- ar galima įskaityti žymėjimus.

Energijos absorbavimo įtaiso būklės tikrinimas:

a) standartiniam energijų absorbuojančiam lynui

- ar niekaip nepažeistos medžiaginės kilpos (nėra nusidėvėjimo, plyšimo, nusitrynimo, nudegimo ir pan. požymių);
- ar nenusidėvėjęs (neplyšęs) apsauginis gaubtas;

b) „Manyard“ tipo energiją absorbuojančiam lynui

- patikrinkite kritimo indikatorių;
- išmatuokite medžiagos įtempimą (žr. lentelę toliau)

„Manyard“ tipo lynas Tipas	Pav.	Maks. ilgis L
2 m	1005318 - 1005325 1005327 - 1006709 1009770 - 1009771 1009772 - 1009773 1009774 - 1013491 1013520 - 1014690 1014938	1 m 68 cm
1,75 m	1010470	1 m 46 cm
1,5 m	1005317 - 1005324 1011754 - 1013521 1003970 - 1014659	1 m 21 cm

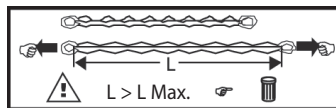

Jei abejojate, lyno nenaudokite, nes energijos absorbavimo įtaisas sukurtas atlaikyti tik vieną kritimą

### TARPAS

Jei yra pavojus nukristi arba jei apraišą galima tvirtinti tik žemiau užkabinimo taško, lyną su energijos absorbavimu naudoti privaloma. Prieš kiekvieną kartą naudodami paprastą ir „Mayard“ tipo lyną įsitinkinkite, kad būtų pakankamai laisvos vietos po dirbančiojo kojomis, kad jis neužkliūtų už struktūros arba žemės paviršiaus. Jei masė sudaro 100 kg, o kritimo faktorius situacijoje yra 2 (nepalankiausias), reikalingas atstumas D yra gaunamas prie kritimo sustabdymo atstumo H ( $2L + 1,75$  m) pridėjus 1 m papildomai, kai ilgis L (lynas + energijos absorbavimo įtaisas) Pvz. Lynui su energijos absorbavimu, kur  $L=2$  m, minimalus atstumas (tarpas)  $D = 6,75$  m.

### PERIODINIS PATIKRINIMAS

Šios instrukcijos turi būti išsaugotos su šiuo produktu. Žymėjimo informacijai naudokite identifikacinę kortelę. Periodiškai tikrinkite įrangos veiksmingumą ir stiprumą, tai būtina, kad būtų galima garantuoti naudotojo saugumą. Asmenines apsaugines priemones bent kartą per metus turi tikrinti gamintojas arba jo įgaliotas asmuo, patikrinimas turi būti registruojamas identifikacinėje kortelėje. Šią priemonę bent kartą per metus privalo patikrinti kompetentingas asmuo, griežtai laikydamasis gamintojo instrukcijų. Patikrinimo patvirtinimas turi būti užfiksuotas pridedamame lape ir priklijuojant lipduką ant gaminio (žr. 1 pav.).

Fig. 1



### ASMENINIŲ APSAUGINIŲ PRIEMONIŲ NAUDOJIMO LAIKOTARPIS

Asmeninių apsauginių priemonių, kurių didžiąją dalį sudaro medžiaga, naudojimo laikotarpis yra 10 metų po pagaminimo datos, tačiau produkto veikimui ir ilgaamžiškumui gali turėti įtakos tokie faktoriai kaip neteisingas laikymas ir naudojimas, kritimo sustabdymas, deformacija, sąlytis su cheminiais produktais (šarmais, rūgštimis), buvimas arti šilumos šaltinių  $>60^{\circ}\text{C}$ .

### PRITVIRTINIMO TAŠKAS

Jei įmanoma, reikia naudoti su tvirtinamaisiais įrenginiais (atitinkančiais standartą EN 795) arba su struktūros ankeriu. Tai elementai, fiksuojami prie struktūros (sienos, stulpo), kad tinkamai tarnautų.

Visais atvejais reikia patikrinti pritvirtinimo tašką, kad:

- jis užtikrintų mažiausiai 12 kN tvirtumą;
- jis būtų virš operatoriaus;
- jis būtų vertikalus darbiniam paviršiui (maks.  $\pm 30^{\circ}$  kampų);
- būti tinkamai pritaikytas prie įrenginio pritvirtinimo įtaiso;
- neturėtų aštrių kampų.

### TECHNINĖ PRIEŽIŪRA IR LAIKYMAS

Gera AAP techninė priežiūra ir tinkamas laikymas pailgins produkto tarnavimo laiką bei užtikrins

jūsų apsaugą. Reikia laikytis šių rekomendacijų:

- Produktas valomas muilinu vandeniu. Nenaudokite šarminių ar bazinių tirpiklių.
- Paliekama dėžutė gerai ventiliuojamoje srityje toliau nuo šildymo šaltinių. Apraišai laikomi toliau nuo drėgmės ir ultravioletinių spindulių.
- Saugokite nuo korozijos, perkaitimo arba per didelio šalčio.

### **KARABINAI**

Jungtis turi atitikti standartą EN 362.

Kai karabinas tvirtinamas prie pritvirtinimo taško, reikia laikytis rekomendacijų, pateiktų skyrelyje PRITVIRTINIMO TĄŠKAS.

Prijungti prie tvirtinimo taško taip pat galima naudoti žiedą (EN 795) arba tvirtinimo spaustuką (EN 362). Visi pastolių ir kitokie karabinai atitinka EN 362 reikalavimus. Pastolių kablys yra pagamintas iš aliuminio, su nerūdijančiojo plieno sklendėmis, ir atsidaro 63 mm. Minimali lūžimo apkrova yra > 20 kN. Nuimamus karabinius galima keisti tik kitais EN 362 standartą atitinkančiais karabinais. Perskaitykite atitinkamo karabino instrukciją.

### **KAI JUNGIATE KARABINĄ, PATIKRINKITE, AR FIKSAVIMO SISTEMA YRA TINKAMOJE POZICIJOJE.**

### **ĮSPĖJIMAS!**

Karabinas yra būtinas jūsų saugumui užtikrinti. Todėl mes rekomenduojame:

- Kai įmanoma, karabiną priskirti vienam konkrečiam asmeniui,
- Prieš kaskart naudojant apžiūrėti ir įsitikinti, kad nėra nusidėvėjimo ar pažeidimo požymių ir fiksavimo sistema veikia tinkamai.
- Jei sistema fiksuojama rankiniu būdu, darbo dienos metu neprijunkite ir neatlaisvinkite kelis kartus.

### **JEI KARABINU BUVO SUSTABDYTAS KRITIMAS, KAD UŽTIKRINTUMĖTE SAUGUMĄ, JĮ GRAŽINKITE PATIKRINTI.**

### **TRANSPORTAVIMAS**

Transportavimo metu užtikrinkite, kad AAP būtų laikoma šaltoje, sausoje, nekorozinėje aplinkoje, toliau nuo ultravioletinių spindulių.



# LIETOŠANAS INSTRUKCIJAS

SAVIENOJUMA STROPE  
ATBILSTOŠI EN 354:2010  
MANYARD VEIDA ENERĢIJAS ABSORBĒTĀJA STROPE  
ATBILSTOŠI EN 355:2002

## SVARĪGI PUNKTI

Jūs tikko esat iegādājies individuālo aizsarglīdzekli (IAL), un mēs jums pateicamies par uzticēšanos! Lai šis izstrādājums atbilstu visām jūsu prasībām, lūdzu, **PIRMS KATRAS LIETOŠANAS** izpildiet šajā rokasgrāmatā sniegtos norādījumus. Šajā rokasgrāmatā aprakstīto instrukciju neievērošana var izraisīt nopietnas sekas. Ieteicams regulāri pārlasīt šīs instrukcijas. Turklāt ražotājs vai viņa pārstāvis atsakās no visas atbildības par jebkuru lietošanu, uzglabāšanu vai apkopi, kas veikta atšķirīgi no šajā rokasgrāmatā minētās.

## JA PIRCĒJS NAV GALA LIETOTĀJS, ŠIS INSTRUKCIJAS NOTEIKTI JĀNODOD GALA LIETOTĀJAM.

Ja izstrādājums tiek pārdots tālāk ārpus valsts, kurai tas sākotnēji bijis paredzēts, tālākpārdevējam jānodrošina:

- apkopes instrukcijas;
- norādījumi par regulārajām pārbaudēm;
- norādījumi par remontu;
- aprīkojumam speciāli nepieciešamā papildinformācija.

Drošības ievērošana ir tikai individuālā kritiena aizsargierīce, kuru ir atļauts izmantot kritiena aizturēšanas sistēmā. Pirms lietošanas pārlicinieties, vai tiek ievēroti ieteikumi par katru elementu, kas saistīts ar šo izstrādājumu, kā arī to lietošanas instrukcijās ietvertie ieteikumi un vai tie atbilst piemērojamiem Eiropas standartiem vai, ja tādu nav, jebkuram citam atbilstošam standartam, un vai drošības līdzekļi nav savstarpēji pretrunīgi. Jūsu IAL aizsargā pret kritieniem.

Ja iespējams, ļoti ieteicams IAL piešķirt atsevišķam lietotājam. Pārlicinieties, vai iegādātais IAL ir saderīgs ar kritiena novēršanas sistēmas citiem ieteikumiem. Izmantošanas laikā aizsargājiet IAL no visiem riskiem, kas saistīti ar darba vidi, piemēram, siltuma, elektriskās strāvas un mehāniskajiem triecieniem, skābes noplūdes un asām malām.

## BRĪDINĀJUMS

Darbības augstumā ir bīstamas un var izraisīt nopietnus negadījumus un traumas. Mēs atgādinām, ka, ja, izmantojot vienu no mūsu izstrādājumiem, tiek izraisīts kāds negadījums, rodas savainojumi vai iestājas nāve jums vai kādai tešajai pusei, tad par to esat atbildīgs jūs pats. Mūsu produktus var lietot tikai pilnvarotas personas, kuras ir atbilstoši instruētas vai strādā pilnvarota vadītāja uzraudzībā un saskaņā ar šā vadītāja norādījumiem.

Pārlicinieties, vai esat atbilstoši apguvis šā IAL izmantošanu un pilnībā saprotat tā darbību. Šaubu gadījumā neriskējiet un vērsieties pēc padoma. Veicot darbu augstumā, ir jābūt labā fiziskā formā. Noteiktas medicīniskas kontraindikācijas var apdraudēt lietotāja drošību (piemēram, zāļu lietošana, sirds un asinsvadu problēmas) IAL normālas izmantošanas laikā un ārkārtas situācijās. Šaubu gadījumā konsultējieties ar ārstu.

## ATBILSTĪBA STANDARTAM EN 354

Auduma stropes vai sintētisko šķiedru virves (ar cilpām un/vai uzmvām) pievienošana ar/bez savienotājiem (atbilstība EN 362) – drīkst izmantot tikai kā ierobežotāju vai darba pozicionēšanas sistēmu. Informācija par materiālu ir pieejama aprīkojuma marķējumā. Auklu nedrīkst izmantot, pārsniedzot tās robežas, vai kādam citam lietojumam, izņemot tam paredzēto.

## ATBILSTĪBA STANDARTAM EN 355

Savienojuma aukla tikai ar integrētu enerģijas absorbētāju vai enerģijas absorbētāju nedrīkst pārsniegt 2m ar savienotāju. Sintētisko šķiedru auduma strope vai virve ar enerģijas absorbētāju ar cilpām un/vai uzmvām, ar/bez savienotājiem (atbilstība EN 362) – izstrādāta specifiskāki iz-

mantošanai kopā ar kritiena aiztura iejūgu (atbilstība EN 361) kā kritiena aizturēšanas sistēma (atbilstība EN 363). Informācija par materiālu ir pieejama aprīkojuma marķējumā. Auklu nedrīkst izmantot, pārsniedzot tās robežas, vai kādam citam lietojumam, izņemot tam paredzēto.

## IZMANTOŠANA

- Manyard drīkst pievienot tikai šim nolūkam paredzētiem galiem.
- Y veida stropes gadījumā iejūga enkura punktu pievienojiet atbilstoši EN 361, pēc tam galus B un B' pievienojiet pie struktūras enkura.
- Tikai enerģijas absorbētājs tiek izmantots kopā ar savienotājiem un / vai EN 354 virvi, lai izveidotu kritiena ierobežojošo virvi, kas nepārsniedz 2 m.
- Manyard nesieniet mezglos.
- Sargājiet stropi no asām malām, kas kritiena gadījumā var to sabojāt.
- Nesavienojiet kopā divas stropes.
- Neizmantojiet stropi bez enerģijas absorbētāja kā kritiena aizturēšanas sistēmu.
- MAKSIMĀLAIS garums no enkura punkta līdz iejūga kritiena aizturēšanas stiprinājuma punktam NEKAD nedrīkst pārsniegt 2 metrus.
- Pēc iespējas samaziniet stropes vaļīgumu.
- Ja enerģijas absorbētājs tiek kombinēts ar stropi un abu (stropes + absorbētāja) garums nesasniedz 2 metrus, garumu nedrīkst mainīt ar citiem savienojuma elementiem.
- Neizmantojiet stropi kā apkopes vai pārvietošanas virvi.
- Izmantošanas laikā regulāri pārbaudiet regulējuma un/vai stiprinājuma elementus.
- Pēc iespējas samaziniet kritienus no augstām vietām un iespējamā kritiena attālumu.

Izmantojot enerģijas absorbēšanas stropi, pirms lietošanas pārbaudiet atstatuma pietiekamību kritienu gadījumiem.

- Regulējot saites garumu, lai novērstu krišanas risku, lietotājam ieteicams nepārvietoties vietā, kur pastāv krišanas risks.

## PĀRBAUDE

Pirms katras izmantošanas veiciet rūpīgu vizuālo pārbaudi, lai konstatētu, vai IAL un pārējais izmantojamais aprīkojums (piemēram, iejūgs) ir darba kārtībā. Jāveic nepieciešamie piesardzības pasākumi, lai glābšanas darbi noritētu pilnīgā drošībā. Izstrādājuma problēmu gadījumā sazinieties ar ražotāju vai tā pārstāvi. Ja rodas šaubas par izstrādājuma drošību vai izstrādājums ir izmantots kritiena aizturēšanai, drošības nolūkos ir svarīgi pārtraukt IAL izmantošanu un to nogādāt ražotājam vai kvalificētā remonta centrā pārbaudes vai iznīcināšanas nolūkos. Nekad nemēģiniet pašrocīgi pārveidot vai remontēt IAL. Tikai ražotājam vai remontu centra darbiniekiem ir remontu veikšanai nepieciešamā kvalifikācija. Ja IAL ir piemērots turpmākai izmantošanai, centra darbinieki pēc pārbaudes izsniegs rakstveida atļauju.

Pārbaudiet manyard stāvokli:

- vai nav šķiedru plīsuma vai nolietojuma pazīmes;
- vai uzmavas nav savērpušās;
- vai savijumi ir veseli;
- vai virvei un siksnai nav bojājumu (piemēram, nolietojuma, nodiluma, apdegumu);
- vai savienotāji nav savērpušies vai nodiluši;
- savienotāju darbību;
- metāla elementu stāvokli;
- marķējuma salasāmību.

Pārbaudiet enerģijas absorbētāja stāvokli:

a) standarta enerģijas absorbēšanas strope:

- vai auduma cilpām nav bojājumu (piemēram, nolietojuma, nodiluma, apdegumu);
- vai aizsargpārsegam nav bojājumu (nolietojuma);

b) manyard enerģijas absorbēšanas strope:

- pārbaudiet kritiena indikatoru;

- izmēriet auduma nospiegojumu (skatiet nākamo tabulu).

Manyard Tip.	Ats.	Maks. L
2 M	1005318 - 1005325 1005327 - 1006709 1009770 - 1009771 1009772 - 1009773 1009774 - 1013491 1013520 - 1014690 1014938	1 m 68 cm
1,75 m	1010470	1 m 46 cm
1,5 m	1005317 - 1005324 1011754 - 1013521 1003970 - 1014659	1 m 21 cm

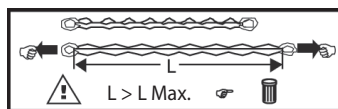

Šaubu gadījumā stropi nedrīkst izmantot, jo enerģijas absorbētājs nav paredzēts vairāk nekā viena kritiena apturēšanai

### ATSTATUMS

Ja pastāv kritiena risks vai iejūgu var noenkurot tikai zem āķa punkta, obligāti jāizmanto strope ar enerģijas absorbētāju. Pirms izmantošanas pārbaudiet enerģijas absorbēšanas stropi un manyard, lai konstatētu, vai atstatums zem lietotāja kājām ir pietiekams, lai izvairītos no sadursmes ar struktūru vai zemi. Ja svars ir 100 kg un kritiena faktors Nr. 2 (visnelabvēlīgākais), gabaritaugstums D ir aiztura atstatums H ( $2L + 1,75$  m) plus 1 m papildu atstatums ar garumu L (strope + enerģijas absorbētājs). Piemēram, stropei ar enerģijas absorbētāju un  $L=2$  m minimālais attālums  $D=6,75$  m.

### REGULĀRĀS PĀRBAUDES

Šis instrukcijas ir jāuzglabā kopā ar izstrādājumu. Marķējuma informācijas pierakstīšanai izmantojiet identifikācijas karti. Regulāro pārbaūžu laikā ir jāpārbauda aprīkojuma efektivitāte un stiprība, jo tas ir svarīgi, lai garantētu lietotāja drošību. IAL vismaz vienreiz gadā ir jāpārbauda ražotājam vai pilnvarotai personai, un pārbaude ir jāreģistrē identifikācijas kartē.

Kompetentai personai šis aprīkojums jāpārbauda vismaz reizi gadā un, stingri ievērojot ražotāja norādījumus, verifikācija jāreģistrē pievienotajā lapā un uz izstrādājuma jāpiestiprina zīmoga uzlīme (sk. 1. Attēlu).

Fig. 1



### IAL KALPOŠANAS LAIKS

IAL, kas galvenokārt izgatavots no tekstila, maksimālais izmantošanas laiks ir 10 gadi no izgatavošanas datuma, tomēr izstrādājuma veiktspēju un tā kalpošanas laiku var samazināt nepareiza uzglabāšana, nepiemērota izmantošana, kritiena aizturēšana, mehāniskā vērpe, saskare ar ķīmiskām vielām (skābēm un sārmēm), karstuma virs  $60^{\circ}\text{C}$  iedarbība.

### ENKURA PUNKTS

Ja iespējams, jāizmanto ar enkura ierīcēm (atbilstoši EN 795 standartam) vai struktūras enkuru, proti, paliekoša stiprinājuma elementiem, pie struktūras (piemēram, sienas vai balsta).

Visos gadījumos pārbaudiet, vai enkura punkts:

- piedāvā 12 kN minimālo pretestību;
- atrodas virs operatora;
- atrodas darba zonas vertikālajā asī (maksimālais leņķis  $\pm 30^{\circ}$ );
- nevainojami pielāgojas aprīkojuma stiprinājuma ierīcei;
- ir bez asām malām.

### APKOPE UN UZGLABĀŠANA

Labā IAL apkope un piemērota uzglabāšana pagarina izstrādājuma darbmužu un garantē drošību. Stingri jāievēro šie ieteikumi:

- izstrādājumu tīriet ar ūdeni un maigām ziepēm, nekad neizmantojiet skābus vai sārmainus šķīdinātājus;
- ļaujiet tam nožūt labi vēdināmā vietā, kas neatrodas siltuma avotu tuvumā. Gādājiet, lai uzglabāšanas laikā iejūgu neietekmētu mitrums un ultravioletais starojums;



- Izvairieties no korodējošas, pārāk karstas vai pārāk aukstas atmosfēras.

## **KARABĪNE**

Savienotājs atbilstoši standartam EN 362.

Ja karabīni izmanto nostiprināšanai pie enkura punkta, jāievēro paragrāfā "ENKURA PUNKTS" ietvertie ieteikumi.

Enkura punkta pievienošanai var izmantot arī siksnas gredzenu (EN 795) vai virves skavu (EN 362). Visi sastatņu un citi karabiņu āķi atbilst EN 362. Sastatņu āķis ir izgatavots no alumīnija ar nerūsošā tēraudā noslēgšanas aizturiem un 63 mm ejas atveri. Minimālā lūzuma slodze ir > 20 kN. Noņemamo karabīni drīkst aizstāt tikai ar citu karabīni, kas atbilst EN 362. Lūdzu, izlasiet karabīnes lietošanas instrukciju.

**PIEVIENOJOT KARABĪNI, PĀRBAUDIET, VAI BLOĶĒŠANAS SISTĒMA ATRODAS VIETĀ.**

## **BRĪDINĀJUMS**

Karabīne ir svarīgs drošības elements. Tāpēc ieteicams:

- ja iespējams, savienotāju izsniegt vienai konkrētai personai;
- pirms katras lietošanas pārbaudīt, vai nav savērpuma, nolietojuma pazīmju un bloķēšanas sistēma darbojas pareizi;
- manuālā bloķējuma gadījumā ierīci nepievienot un neatbrīvot vairākas reizes dienā.

**JA KARABĪNE IR IZMANTOTA KRITIENA AIZTURĒŠANAI, TĀ DROŠĪBAS APSVĒRUMU DĒĻ JĀNOGĀDĀ PĀRBAUDES VEIKŠANAI.**

## **PĀRVADĀŠANA**

Pārvadāšanas laikā nodrošiniet, lai IAL atrastos vēsā, sausā, nekorodējošā atmosfērā, netiktu pakļauts ultravioletā starojuma iedarbībai utt.



# GEBRUIKSAANWIJZING

## VERBINDINGSRIEM CONFORM MET EN 354:2010 VERBINDINGSRIEM MET GEÏNTEGREERDE ENERGIEOPVANGER VAN HET TYPE MANYARD CONFORM MET EN 355:2002

### BELANGRIJKE AANWIJZINGEN

U heeft zojuist een Uitrusting voor Individuele Bescherming (UIB) aangeschaft en wij danken u voor het vertrouwen dat u in onze onderneming stelt. Voor een optimaal gebruik van het product verzoeken wij u de volgende aanwijzingen van de handleiding **VOOR IEDERE INGEBRUIKSTELLING** met zorg op te volgen. Het niet naleven van de in deze handleiding beschreven voorschriften kan tot ernstige gevolgen leiden. Wij raden u dan ook aan deze voorschriften geregeld te herlezen. Daarnaast kan de fabrikant of zijn mandataris niet aansprakelijk worden gesteld bij gebruik, opslag of onderhoud op een andere wijze dan de in de handleiding beschreven methodes.

### **INDIEN DE KOPER NIET DE GEBRUIKER IS, DIENT HIJ DEZE AANWIJZINGEN VERPLICHT AAN DEZE GEBRUIKER DOOR TE GEVEN.**

In het geval dat het product wordt verder verkocht buiten het eerst land van bestemming moet de voortverkoper, omwille van de veiligheid van de gebruiker, in de taal van het land van gebruik van het product aanleveren:

- de onderhoudsinstructies
- de instructies voor het regelmatig onderzoek
- de instructies in verband met het herstellen
- de bijkomende informatie, specifiek vereist voor de uitrusting

Een antivall-harnas is het enige aangrijpingsdispositief voor het lichaam, dat mag worden, gebruikt binnen een systeem voor het breken van de val.

U dient zich voor elk gebruik ervan te vergewissen dat de aanwijzingen omtrent alle respectievelijke onderdelen van dit product die in deze handleiding beschreven staan in acht worden genomen, dat de toepasselijke Europese normen worden nageleefd of, bij gebrek daaraan, elke andere geëigende norm, en dat de veiligheidsfuncties niet onderling interfereren. Uw UIB beschermt tegen vallen.

Het wordt nadrukkelijk aanbevolen om de UIB, indien mogelijk, aan één en dezelfde gebruiker voor persoonlijk gebruik te verstrekken. U dient te controleren of de UIB die u heeft aangeschaft overeenkomt met de voorschriften van de andere onderdelen van het valbeschermingssysteem. Bescherm uw UIB tijdens het gebruik tegen elk met de werkomgeving verbonden risico: thermische, elektrische, mechanische schokken, opspatten van zuren, heftig stoppen, enz....

### OPGELET

**Werkzaamheden op grote hoogte zijn gevaarlijk en kunnen ongelukken en ernstige verwondingen veroorzaken. Wij wijzen u er nogmaals op dat u de verantwoordelijkheid draagt voor uzelf en derden bij ongelukken, verwondingen of overlijden tijdens of naar aanleiding van het gebruik van onze producten. Het gebruik van onze producten onder het toezicht en de instructies van een deskundig en ervaren persoon is de beste leerwijze. U dient door oefening het gebruik van de UIB eigen te maken en u ervan te vergewissen de werking volledig te begrijpen. Neem bij twijfels geen risico's, maar doe navraag omtrent het gebruik. Een goede lichamelijke conditie is een vereiste voor werkzaamheden op grote hoogte. Bepaalde medische indicaties schaden de veiligheid van de gebruiker (inname van geneesmiddelen, cardiovasculaire problemen...) bij een normaal gebruik van de UIB en in noodgevallen. Raadpleeg in geval van twijfel uw arts.**

### CONFORM MET DE NORM EN 354

Verbindingsriem met een band of koord uit synthetische vezels, vastgemaakt met gespen en/of ogen, met of zonder verbindingsstukken (Conform met EN 362) – Mag enkel gebruikt worden als houd- of draagsysteem nodig voor uw werkzaamheden. Informatie over het materiaal beschikbaar op de markering van de uitrusting. De lijn mag niet buiten zijn beperkingen of voor andere toepassingen dan waarvoor hij ontworpen is gebruikt worden.

## CONFORM MET DE NORM EN 355

Verbindingsriem met geïntegreerde energie-opvanger (schokdemper) of enkel een energie-opvanger mag niet langer zijn dan 2 m, inclusief verbindingsstuk. Verbindingsriem met een band of koord uit synthetische vezels, vastgemaakt met gespen en/of ogen, met of zonder verbindingsstukken (Conform met EN 362) – In het bijzonder bedoeld om te worden gebruikt in aan antivallharnas (conform met EN 361) zoals een systeem voor het breken van de val (conform met EN 363). Informatie over het materiaal beschikbaar op de markering van de uitrusting. De lijn mag niet buiten zijn beperkingen of voor andere toepassingen dan waarvoor hij ontworpen is gebruikt worden.

### GEBRUIK

- De verbindingsriem of de riem van het type Manyard mag enkel vastgemaakt worden met de uiteinden die hiervoor voorzien zijn
- In het geval van een lange Y-vork, het verankeringspunt van uw harnas bevestigen conform met EN 361 Vervolgens de takken B en B' verbinden met de structurele verankering.
- De schokdemper op zich wordt in combinatie met aansluitingen en / of een EN 354-lijn gebruikt om een vanglijn van maximaal 2m te vormen.
- Maak geen knoop in de riem
- Bescherm de verbindingsriem of riem van het type Manyard tegen scherpe kanten die hem bij een val zouden kunnen beschadigen
- Knoop geen twee verbindingsriem of riemen van het type Manyard aan elkaar
- De riemen niet, zonder energieabsorber, gebruiken als systeem om een val te breken.
- De MAXIMALE afstand tussen het bevestigingspunt en het punt waar de anti-valriem aan het harnas gehaakt wordt mag NOOIT meer dan 2 meter bedragen,
- Trek de verbindingsriem of riem van het type Manyard zo strak mogelijk aan.
- Wanneer de energie-opvanger in verbinding staat met een riem en de lengte van het geheel (riem + opvanger) nog geen 2 meter is, mag u de lengte niet aanpassen door middel van een verbindingselement (om het even welk).
- Gebruik de riem niet als dienstof handlingkabel.
- Controleer tijdens het gebruik regelmatig de afstel- en/of bevestigingselementen.
- Beperk het risico op vallen en de valhoogte tot een minimum

Ga voor een riem met een energieopvanger steeds voor elk gebruik na of er genoeg optrekkracht aanwezig is ingeval er zich een val voordoet. Indien de kans op een val bestaat of indien u zich enkel kan vasthouden onder het bevestigingspunt van het harnas, is het uitdrukkelijk nodig dat u een riem met een energieverspreider draagt.

- Bij het aanpassen van de lengte van een veiligheidslijn om het risico op vallen te vermijden wordt het de gebruiker aangeraden om geen omgeving te betreden waar het risico op vallen bestaat.

### CONTROLE

Voor elk gebruik doet u er goed aan over te gaan tot een visueel onderzoek om de volledigheid van de UIB (= Uitrusting voor Individuele Bescherming) en van elke andere uitrusting die er mee kan worden verbonden (bijv. harnas...) en voorzorgen te nemen in verband met de uitvoering van een eventuele redding in alle veiligheid. In geval van contaminatie van uw product, gelieve contact op te nemen met de fabricant of zijn mandataris. Indien u twijfels heeft inzake de veiligheid van een product of indien het product gebruikt werd om een val op te vangen, is het voor uw eigen veiligheid van essentieel belang dat de UIB niet langer meer gebruikt wordt en dat hij teruggezonden wordt naar de fabrikant of naar een erkend reparatiebedrijf voor controle of vernietiging. Na onderzoek zal het centrum al dan niet een geschreven toelating afleveren voor het hergebruik van de UIB.

Ga de werkingstoestand van de verbindingsriem of riem van het type Manyard na en controleer het volgende:

- dat de textielonderdelen van de riem niet beginnen te scheuren of dat de naden beginnen te lossen.
- dat de ijzeren ringen niet vervormen
- dat de splitsen nog goed vastzitten
- afwezigheid van beschadiging (scheuren, slijtage, verbranding, etc) van de textiellussen
- dat de verbindingsstukken niet vervormd of versleten zijn de goede werking van de verbin-

dingsstukken

- dat de verbindingstukken goed functioneren
  - dat de metalen elementen in goede staat zijn Ga de werkingstoestand van de energie-opvang-er na en.
  - Controle van de leesbaarheid van de markering controleer het volgende :a) voor een klassieke verbindingstriem met geïntegreerde energie-opvanger
  - dat de textielgespen niet beschadigd zijn (gescheurd, versleten, geschaafd, enz....)
  - dat de beschermende omkleiding niet beschadigd is (gescheurd).
- b) voor een verbindingstriem van het type Manyard met geïntegreerde energie-opvanger
- controle van de valindicator
  - meting van de stof van de strakgetrokken riem (zie tabel)

Tipo Manyard	Nº de artigo	C. Máx.
2 M	1005318 - 1005325 1005327 - 1006709 1009170 - 1009771 1009772 - 1009773 1009774 - 1013491 1013520 - 1014690 1014938	1 m 68 cm
1,75 M	1010470	1 m 46 cm
1,5 M	1005317 - 1005324 1011754 - 1013521 1003970 - 1014659	1 m 21 cm

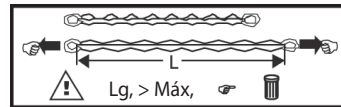

Ingeval van twijfel kan u best het gebruik van de riem stopzetten. de energieopvanger werd niet ontworpen om meer dan een val te breken.

## VALHOOGTE

Indien er gevaar bestaat op vallen, of indien de verankering alleen mogelijk is op een punt, lager dan het verankeringspunt van het harnas, moet er absoluut een riem worden gebruikt, voorzien van een energieabsorber. Controleer vooraleer u een energieabsorber, geïntegreerd in een riem of in een riem van het type Manyard gaat gebruiken de beschikbaarheid van een minimale vrije hoogte onder de voeten van de gebruiker, om elke impact met de structuur of de bodem te vermijden. Met een massa van 100 kg en een valfactor twee (het ongunstigste geval), is de valhoogte D de stopafstand H (2L+1,75m) plus een bijkomende afstand van 1m, waarin L de lengte (riem + energie-absorber) is. Bijv.: voor een riem met een energieabsorber waarin L = 2m, is de valhoogte minimaal D=6,75 m.

## PERIODIEK ONDERZOEK

Deze instructies moeten samen met het product bewaard worden. Vul de identificatiekaart in door er de gegevens van de markering op over te brengen. Dit periodiek onderzoek van de efficiëntie en de weerstand van de uitrusting is onontbeerlijk met het oog op het garanderen van de veiligheid van de gebruiker. Deze UIB moet, minstens eens per jaar, worden gecontroleerd door de fabrikant of door een erkend persoon. De controle moet worden vastgelegd op de identificatiekaart.

De goedkeuring dient opgenomen te worden in het bijgevoegde document en de verificatie dient te worden aangegeven door een keurmerk als sticker op het product aan te brengen (zie fig. 1).

## LEVENSDUUR

De maximale levensduur van persoonlijke beschermingsmiddelen die voornamelijk uit textiel bestaan, wordt op 10 jaar geschat vanaf de fabricagedatum. Maar de volgende factoren kunnen de prestaties van het product en de levensduur negatief beïnvloeden: slechte opberging, slecht gebruik, het opvangen van een val, mechanische vervorming, het contact met chemische producten (zuren en basische stoffen), blootstelling aan grote warmtebronnen van meer dan 60°C.

Fig. 1



## VERANKERINGSPUNT

Zo mogelijk te gebruiken met verankeringsstoestellen (conform de norm EN 795) of structurele verankerungen, dat wil zeggen elementen die duurzaam zijn bevestigd op een structuur (muur, paal...).

In alle gevallen het verankeringspunt controleren:

- op een minimale weerstand van 12 kN,
- ligging boven de operator,
- zich bevinden binnen de verticale as van het werkvlak: (max. hoek  $\pm 30^\circ$ )
- past zich perfect aan aan het verankeringsdispositief van de Uitrusting
- vertoont geen scherpe randen

## ONDERHOUD EN OPSLAG

Een goed onderhoud en een gepaste opslag van uw UIB verzekeren een langere levensduur aan het product, terwijl ze uw veiligheid garanderen. Gelieve deze aanbevelingen strikt na te leven:

- Reinigen met water en zachte zeep. Gebruik in geen geval zure of basische oplosmiddelen.
- Laat op natuurlijke wijze drogen in een geventileerde ruimte op afstand van direct vuur of elke andere warmtebron. Bewaren in een lokaal dat beschermt tegen vocht en ultraviolette straling
- Elke corroderende, te warme of te koude atmosfeer vermijden.

## MUSKETON

Verbindingsstuk conform de norm EN362.

- Waar de musketon dient om zich te bevestigen aan een verankeringspunt nagaan of de aanbevelingen van de paragraaf «VERANKERINGSPUNT» worden nageleefd.

Het is tevens mogelijk een riemring gebruiken (EN 795) of een verankeringsklem (EN 362) om zich verbinden met het verankeringspunt. De verbindingselementen van de Manyard, haken en schroefmusketons dienen conform de norm EN362 te zijn. De openingsbreedte van de haak dient 63 mm te zijn en te bestaan uit aluminium met een sluiting van roestvrij staal. De minimale weerstand is > 20 kN. De losse schroefmusketon mag alleen vervangen worden door een goedgekeurde verbindingselement volgens de norm EN362. U dient de gebruiksnormen van schroefmusketons te respecteren.

## CONTROLEER OP HET OGENBLIK VAN HET VERBINDEN VAN DE MUSKETON OF HET VERGRENDINGSSYSTEEM WERD AANGEBRACHT

### ATTENTIE :

De musketon is een essentieel onderdeel voor uw veiligheid.

We adviseren u dus:

- de verbinding elke keer zo mogelijk aan dezelfde persoon toe te wijzen hem voor elk gebruik na te kijken om er met name zeker van te zijn dat er geen aanduidingen zijn van scheuren en dat het vergrendelingssysteem correct werkt.
- hem niet meerdere malen per werkdag te bevestigen en los te maken, indien hij beschikt over een handmatige vergrendeling.

## INDIEN DE MUSKETON WERD GEBRUIKT OM EEN VAL TE STOPPEN SPREEKT HET VANZELF DAT HIJ, OMWILLE VAN VEILIGHEIDSREDENEN, TER CONTRÔLE MOET WORDEN TERUGGEZONDEN

## TRANSPORT

Let er bij het transport op dat uw UIB wordt ondergebracht buiten warmtebronnen, vochtigheid, een corrosieve atmosfeer, ultraviolette straling, enz....



# BRUKSANVISNING

## SIKRINGSLINE I SAMSVAR MED EN 354:2010 KOPLINGSLINE MED INTEGRERT FALLDEMPER AV TYPEN MANYARD I SAMSVAR MED EN 355:2002VIKTIGE

### BEMERKNINGER

Du har gått til anskaffelse av et personlig verneutstyr, og vi vil gjerne takke deg for den tillit du har vist oss. For at du skal kunne bli hundre prosent fornøyd med dette utstyret, ber vi deg om å overholde de nedenstående anvisninger **FØR APPARATET TAS I BRUK FØRSTE GANG**. Dersom de forholdsregler som gis i dette instruksjonsheftet ikke blir fulgt, kan det ha alvorlige konsekvenser. Vi anbefaler at du regelmessig leser gjennom disse instruksjonene. Fabrikanten eller dennes representant frasier seg dessuten ethvert ansvar ved problemer som måtte oppstå dersom utstyret blir brukt, oppbevart eller vedlikeholdt på annen måte enn det som beskrives i dette heftet.

### **DERSOM KJØPEREN IKKE ER DEN PERSON SOM SKAL BRUKE UTSTYRET, ER DET KJØPERENS PLIKT Å INFORMERE BRUKEREN OM DE NEVNTE INSTRUKSJONER.**

Dersom produktet selges utenfor landet det opprinnelig er beregnet på, må forhandler, av hensyn til brukerens sikkerhet, skaffe følgende på språket i landet der utstyret brukes:

- Instruksjoner for vedlikehold
- Instruksjoner for regelmessige inspeksjoner
- Instruksjoner om reparasjoner
- Nødvendige tilleggsopplysninger spesifikke for utstyret

Et fangbelte er det eneste utstyret for kroppsgrep som det er tillatt å bruke i et fallsikringssystem. Før utstyret tas i bruk skal man påse at alle forholdsregler som angår de forskjellige elementene i utstyret blir forsvarlig overholdt i henhold til de instruksjoner som følger med dem, at disse elementene oppfyller gjeldende europeisk lovgivning eller andre relevante normer og at elementenes sikkerhetsfunksjoner ikke virker forstyrrende på hverandre. Ditt PVU beskytter mot fall.

I den grad det lar seg gjøre, skal det personlige verneutstyret helst brukes av samme person. Kontroller at det verneutstyret du har kjøpt er kompatibelt med de andre komponentene i den fallsikringsanordningen som brukes. Under bruk skal man beskytte verneutstyret mot enhver risiko som kan fremkalles av forholdene på arbeidsplassen: Varmesjokk, elektriske eller mekaniske støt, syresprut, skarpe kanter osv.

### OBS

**Arbeid i høyden er farlig og kan medføre ulykker og alvorlige skader. Vi minner om at du selv står ansvarlig for eventuelle ulykker, skader eller dødsfall på deg selv eller en annen person som måtte inntreffe under eller som følge av bruk av våre produkter. Bruk av våre produkter er forbeholdt kompetente personer som har fått den nødvendige opplæring, eller som arbeider under oppsyn av en erfaren, ansvarlig person. Tren deg på bruken av verneutstyret, og påse at du har forstått hvordan systemet fungerer. Dersom du skulle være i tvil, ta ingen sjanser, spør om råd! Det er nødvendig med en god fysisk kondisjon for å utføre arbeid i høyden. Visse medisinske kontraindikasjoner kan skade brukerens sikkerhet (inntak av medisiner, hjerte- og karproblemer osv.) ved normal bruk av Tangbeltet og i nødsituasjoner. Ta kontakt med legen ved tvil om dette.**

### OVERENSSTEMMELSE MED NORMEN EN 354

Sikringsline bestående av remmer eller rep i syntetiske fibre med spenner og/eller maljer, med eller uten koplingsledd (i henhold til EN 362). Skal kun brukes som festesystem. Stoffinformasjon på utstyrsetiketten. Sikringsline må ikke brukes utover satte grenser eller til noe annet enn det det er tiltenkt.

### OVERENSSTEMMELSE MED NORMEN EN 355

Integrert koplingsline med falldemper eller falldemper enhet alene må ikke overstige maksimalt to meter inkludert koplning. Koplingsline bestående av remmer eller rep i syntetiske fibre med spenner og/eller maljer, med eller uten koplingsledd (i henhold til EN 362). Spesielt beregnet på bruk med Tangbelte (i henhold til EN 361) i et fallsikringssystem (i henhold til EN 363). Stoffinformasjon på

utstyrsetiketten. Sikringsline må ikke brukes utover satte grenser eller til noe annet enn det det er tiltenkt.

## BRUK

- Kun koplingslinens eller Manyard-linens ender skal brukes til feste.
- Hvis linen er en gaffelline (Yformet), må festepunktet til beltet koples i henhold til EN 361. Deretter skal linedelene B og B' koples til strukturfestet.
- Den energiabsorberende enheten alene brukes i sammekopling med koplinger og/eller et EN 354-taljereip for å utgjøre en fallbrems på maks to meter.
- Påse at det ikke er knuter på koplingslinen eller Manyardlinen.
- Påse at koplingslinen eller Manyard-linen ikke kommer i kontakt med skarpe kanter som kan forårsake skader i tilfelle fall.
- Du må under ingen omstendigheter binde sammen 2 koplingslinjer eller Manyard-liner. • Bruk aldri line uten falldemper som fallsikringsssystem.
- Den MAKSIMALE avstanden mellom linens og Tangbeltets festepunkt må ALDRI være store enn 2 meter.
- Reduser koplingslinens eller Manyard-linens slakk så mye som mulig.
- Dersom falldemperen er festet til linen, og dersom de til sammen (falldemper + line) har en lengde på under 2 meter, skal ikke denne lengden endres ved bruk av andre koplinglelementer.
- Linen skal ikke brukes til håndtering av materiale eller transport.
- Kontroller regelmessig alle justeringsog/eller festeelementer under bruk.
- Reduser så mye som mulig faren for fall og fallhøyden.

For line med falldemper skal det være tilstrekkelig klaring for fall. Dette må kontrolleres før bruk.

- Når man justerer taljereipet for å unngå faren for fall, anbefales det at brukeren ikke beveger seg i et område der det er fare for å falle.

## KONTROLL

Hver gang Tangbeltet skal tas i bruk, skal systemet først tas til nøye ettersyn for å forsikre seg at utstyret og eventuelle tilkoblede elementer (f.eks. belter osv.) før arbeidet på høy høyde påbegynnes skal det planlegges evakuering av person som har falt og eventuelt blitt hengende i selen. Ved problemer med utstyret, ta kontakt med fabrikanten eller dennes representant. Dersom du er i tvil om hvorvidt utstyret er i forsvarlig stand eller dersom det har blitt brukt til å stoppe et fall, må det ikke brukes. Av sikkerhetsgrunner skal det da sendes til fabrikanten eller en godkjent reparatør for reparasjon eller kassering. Du må ikke selv utføre endringer eller reparasjoner på vemeutstyret. Dette skal kun gjøres av fabrikanten eller en godkjent reparatør. Etter undersøkelse vil reparatøren utstede en skriftlig tillatelse til å bruke utstyret om igjen. Sjekk koplingslinens eller Manyardlinens tilstand. Sjekk spesielt:

- At tekstilelementene ikke er opprevet eller begynner å gå opp i sømmene
- At maljeforsterkningene ikke er deformerte
- At spleisene er intakteOR
- At repet eller remmen som linen består av ikke er skadet (revnet, slitt, brent el. lign.)
- At koplingsleddene ikke er deformerte eller slitte
- At koplingsleddene fungerer som de skal
- At metallelementene er i god stand
- Kontroll av merkingens lesbarhet

Sjekk falldemperens tilstand. Sjekk spesielt:

a) for en klassisk koplingsline med integrert falldemper

- At festespennene av tekstil ikke er skadet (revnet, slitt, brent, el. lign....)
- At trekket ikke er skadet (revnet).

b) for en Manyard kopplingsline med integrert falldemper:

- Sjekke fallindikatoren
- Måle stoffet i stroppen når denne er strammet (se vedlagt tabell).

Manyard Typ	Item Number	L Max.
2 M	1005318 - 1005325 1005327 - 1006709 1009770 - 1009771 1009772 - 1009773 1009774 - 1013491 1013520 - 1014690 1014938	1 m 68 cm
1,75 M	1010470	1 m 46 cm
1,5 M	1005317 - 1005324 1011754 - 1013521 1003970 - 1014659	1 m 21 cm

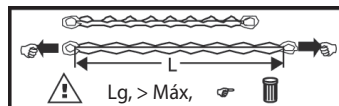

Ved den aller minste tvil bør man unngå å bruke linen. Falldemperen er ikke beregnet på å forhindre mer enn ett fall.

### FRI HØYDE

Ved fare for fall eller hvis strukturestet bare kan installeres under festepunktet til fangbeltet, må man absolutt bruke en line med falldemper. Før du bruker falldemper på line og Manyard kopplingsline må du sjekke at det finnes nødvendig minimal fri høyde under bena på brukeren, for å unngå kollisjon med strukturen eller bakken. Med en vekt på 100 kg og fallfaktor 2 (den mest ugunstige situasjonen) er den frie høyden D lik stanseavstanden H ( $2L+1,75$  m) pluss en tilleggsavstand på 1 m, med L lengde (line + falldemper). Eksempel: for en line med en falldemper der  $L=2$  m, er den minimale fallhøyden  $D=6,75$  m.

### REGELMESSIG UNDERSØKELSE

Disse instruksjonene skal oppbevares sammen med utstyret. Fyll ut kontrollkortet, og skriv av opplysningene på etiketten. Denne regelmessige undersøkelsen, som sjekker at utstyret er effektivt og motstandsdyktig, er uunnværlig for brukerenes sikkerhet. Dette verneutstyret skal kontrolleres av fabrikant eller godkjent servicesenter minst én gang i året. Ved utført kontroll skal vedlagte kontrollkort fylles ut.

Utstyret må undersøkes minst én gang årlig av en kompetent person, og i nøye samsvar med produsentens anvisninger, må verifisering må føres på vedlagt ark og ved å anbringe det tilhørende klistremerket på produktet (se fig. 1).

Fig. 1



### LEVETID

Man beregner den maksimale holdbarhetstid til PVU med tekstilmaterialer som hovedkomponent til 10 år fra produksjonsdatoen. Men følgende faktorer kan redusere produktets yteevne og levetid: Oppbevaring under dårlige forhold, feilaktig bruk, bruk for å stoppe et fall, mekanisk deformasjon, kontakt med kjemiske produkter (syre eller base) og utsettelse for temperaturer over 60 °C.

### FESTEPUNKT

Skal hvis mulig brukes sammen med forankringsanordninger (som samsvarer med standarden EN 795) eller forankringer, dvs. elementer permanent festet til en struktur (vegg, stolpe o.l.).

Sjekk under alle omstendigheter at festepunktet:

- har en motstandsevne på over 12 KNm,
- befinner seg over brukeren,
- er i loddrett akse i forhold til arbeidsplanet (maks. vinkel  $\pm 30^\circ$ ),
- tilpasser seg perfekt til utstyrets festeanordning,
- ikke har skarp kant.

### VEDLIKEHOLD OG OPPBEVARING

Et godt vedlikehold og riktig oppbevaring av utstyret garanterer fangbeltets levetid og brukerenes sikkerhet.

Overhold disse anbefalingene nøye:



- Rengjør utstyret med vann og et mildt såpemiddel. Bruk aldri syreholdige løsningsmidler eller baser.
- La utstyret tørke naturlig på et godt ventilert sted, og på god avstand fra åpen ild eller annen varmekilde.
- Oppbevar det i et lokale der det ikke kan bli utsatt for fuktighet eller ultrafiolette stråler.
- Unngå korrosiv atmosfære, overoppvarmet eller nedkjølt luft

### **KARABINKROK**

Kopplingsledd i samsvar med normen EN 362.

- Når karabinkroken brukes til å feste brukeren til et festepunkt, må du sjekke at anbefalingene i avsnittet "FESTEPUNKT" er overholdt.

Det er også mulig å bruke en sikkerhetsring (EN 795) eller en festeklype (EN 362) for tilkopling til festepunktet. Manyard kopplingselementene, kroker og skrukarabinkroker, er konforme med normen EN362. Kroken har en åpningsbredde på 63 mm, og er i aluminium med en lås i rustfritt stål. Den har en motstand på > 20 kN. Den demonterbare skrukarabinkroken kan kun skiftes ut med et annet kopplingselement som er godkjent etter normen EN362. Påse at du overholder bruksnormene for skrukarabinkroken.

### **KONTROLLER AT LÅSESYSTEMET ER RIKTIG INSTALLERT NÅR DU KOPLER TIL KARABINKROKEN.**

#### **OBS:**

Karabinkroken er et viktig element for din sikkerhet. Følgende anbefalinger gjelder:

- Gi kopplingsleddet til én bestemt person så langt det er mulig,
- Sjekk karabinkroken før hver gangs bruk: Den skal ikke være deformert eller ha slitasjemerker, og låsesystemet skal fungere riktig,
- Hvis kroken har manuell låsing: Unngå å feste og ta den opp igjen flere ganger i løpet av arbeidsdagen.

### **HVIS KARABINKROKEN ER BLITT BRUKT FOR Å STANSE ET FALL, ER DET AV SIKKERHETSHENSYN ABSOLUTT NØDVENDIG Å RETURNERE DEN FOR KONTROLL.**

#### **TRANSPORT**

Ved transport, påse at verneutstyret ikke er utsatt for sterk varme, fuktighet, korrosiv atmosfære, ultrafiolette stråler, el. lign.



# INSTRUKCJA OBSŁUGI

LINKA ŁĄCZĄCA  
ZGODNE Z NORMĄ EN 354:2010  
LINKA ŁĄCZĄCA Z AMORTYZATOREM TYPU MANYARD  
ZGODNE Z NORMĄ EN 355:2002

## WAŻNE UWAGI

Stali się Państwo posiadaczem sprzętu ochrony osobistej, dziękujemy za okazane nam zaufanie. Aby produkt spełniał wszystkie Państwa wymagania, prosimy o zapoznanie się z wszystkimi instrukcjami **PRZED KAŻDYM UŻYCIEM SPRZĘTU**. Nieprzestrzeganie zaleceń zawartych w tym podręczniku może prowadzić do poważnych konsekwencji. Zalecamy okresowe przypominanie tych zaleceń. Producent lub jego przedstawiciel nie ponoszą żadnej odpowiedzialności w przypadku użytkowania, przechowywania lub konserwacji wykonywanych w inny sposób niż opisane w instrukcji.

## JEŻELI KUPUJĄCY NIE JEST UŻYTKOWNIKIEM, MUSI OBOWIĄZKOWO PRZEKAZAĆ TE INSTRUKCJE UŻYTKOWNIKOWI.

Jeżeli produkt jest sprzedawany poza krajem pierwotnego przeznaczenia, ze względu na bezpieczeństwo użytkownika, sprzedawca jest zobowiązany do dostarczenia w języku użytkownika produktów:

- instrukcje konserwacji
- instrukcje okresowych przeglądów
- instrukcje naprawy
- informacje dodatkowe specyficzne dla wyposażenia

Uporaż asekuracyjna jest jedynym urządzeniem podtrzymującym ciało, które może być używane z systemem zabezpieczającym przed upadkiem. Przed każdym użyciem, upewnić się czy przestrzegane są zalecenia zawarte w instrukcjach dołączonych do każdego elementu tego produktu, czy przestrzegane są obowiązujące normy europejskie lub, w przypadku ich braku, inne obowiązujące normy oraz czy zabezpieczenia tych elementów nie zakłócają się nawzajem. Posiadany przez Państwa sprzęt PPE chroni przed upadkami.

Kiedy jest to możliwe, zaleca się indywidualne przydzielenie wyposażenia każdemu użytkownikowi. Sprawdzić, czy nabyty produkt jest zgodny z zaleceniami pozostałych elementów systemu zapobiegającego przed upadkiem. Podczas używania, chroń swój sprzęt przed ryzykiem związanym ze środowiskiem pracy: wstrząsu termicznego, elektrycznego czy mechanicznego, wytrysków kwasu, ostrych krawędzi itp.

## UWAGA

Prace wysokościowe są niebezpieczne i mogą powodować poważne wypadki i obrażenia ciała. Przypominamy, że ponoszą Państwo pełną odpowiedzialność w razie wypadku, obrażeń ciała lub śmierci w czasie lub na skutek użytkowania naszych produktów. Użytkowanie naszych produktów jest zastrzeżone dla osób posiadających odpowiednie kompetencje, przeszkolenie lub powinno odbywać się na odpowiedzialność przełożonego. Należy przygotować się do użytkowania sprzętu i upewnić się, że sposób działania produktu jest znany. W razie wątpliwości nie należy podejmować ryzyka i zapoznać się z odpowiednimi informacjami! Dobra kondycja fizyczna jest obowiązkowa do wykonywania prac wysokościowych. Niektóre przeciwwskazania lekarskie mogą wpływać na bezpieczeństwo użytkownika w (przyjmowanie leków, problemy związane z układem sercowonaczyniowym...) czasie normalnego użytkowania sprzętu i w sytuacjach awaryjnych. W razie wątpliwości należy zasięgnąć opinii lekarza.

## ZGODNA Z NORMĄ EN 354

Linka (z taśmy lub liny, z włókien syntetycznych, z pętlą i/lub z sercówką, wyposażona lub nie w złączka (zgodnie z normą 362) – Należy jej używać jedynie jako systemu przytrzymującego. Informacje na temat materiału znajdują się na oznaczeniu wyposażenia. Linka nie powinna być używana poza jej ograniczeniami, ani do innych celów niż te, do których została przeznaczona.

## ZGODNA Z NORMĄ EN 355

Linka łącząca z wbudowanym amortyzatorem lub samego amortyzatora energii nie może przekraczać maksymalnej długości 2 m wraz ze złączem. Linka łącząca z taśmą lub liny z włókien syntetycznych, z pętlą i/lub z sercówką, wyposażona lub nie w złącza (zgodnie z normą 362) – Przeznaczona szczególnie do użytku wraz z uprzężą bezpieczeństwa (zgodnie z normą EN 361), jak również z systemem ochrony przed upadkiem (zgodnie z normą EN 363). Informacje na temat materiału znajdują się na oznaczeniu wyposażenia. Linka nie powinna być używana poza jej ograniczeniami, ani do innych celów niż te, do których została przeznaczona.

### UŻYCIE

- Linka łącząca lub typu Manyard może być łączona jedynie za pomocą specjalnych końcówek
- W przypadku linki w kształcie Y, połączyć punkt mocowania uprząży zgodnie z normą EN 361. Następnie podłączyć odpowiednio element B i B' do zaczepu na konstrukcji
- Sam amortyzator energii jest wykorzystywany w połączeniu ze złączami i / lub linką EN 354, tworząc linkę z ogranicznikiem upadku o długości co najwyżej 2 m.
- Nie robić węzłów na linie łączącej lub typu Manyard
- Chronić linkę łączącą lub typu Manyard przed ostrymi krawędziami, które mogłyby uszkodzić ją w razie upadku
- Nie łączyć ze sobą 2 linek łączących lub typu Manyard
- Nigdy nie używać linki, bez amortyzatora, jako systemu chroniącego przed upadkiem
- MAKSYMALNA długość od punktu zakotwiczenia do punktu mocowania uprząży NIGDY nie może przekraczać 2 metrów
- Maksymalnie ograniczyć poluzowanie linki łączącej lub typu Manyard
- Kiedy amortyzator jest połączony z linką i długość całości (linka + amortyzator) nie przekracza 2 metrów, zabrania się zmieniać długości za pomocą jakiegokolwiek innego elementu łączącego
- Nie używać linki jako liny użytkowej lub do podnoszenia towarów
- W trakcie użytkowania, regularnie sprawdzać elementy regulacji i/lub mocowania
- Ograniczyć do minimum niebezpieczeństwo upadku oraz wysokość upadku

W przypadku linki z amortyzatorem, sprawdzić przed każdym użyciem czy istnienie odpowiedniej wysokości w razie upadku

- W celu uniknięcia upadku, zaleca się, by podczas dopasowywania długości linki bezpieczeństwa, użytkownik nie przesuwiał się w obszar, w którym istnieje ryzyko upadku.

### KONTROLA

Przed każdym użyciem, należy dokładnie wzrokowo sprawdzić stan sprzętu ochrony osobistej jak i każdego innego sprzętu który może być do niego dołączony (na przykład: Uprząże...) oraz wydać odpowiednie dyspozycje, które w razie wypadku, zagwarantują przeprowadzenie bezpiecznej akcji ratunkowej. W razie zanieczyszczenia produktu, skontaktować się z producentem lub jego przedstawicielem. Jeżeli pojawiły się wątpliwości co do stanu produktu lub jeżeli produkt zadziałał w celu zapobiegnięcia upadkowi, bardzo ważne jest dla bezpieczeństwa użytkowników, aby sprzęt ochrony osobistej został wycofany z użytku i odesłany do producenta lub do autoryzowanego serwisu naprawczego w celu kontroli lub zniszczenia. Nigdy nie zmieniać nie naprawiać na własną rękę sprzętu ochrony osobistej; jedynie producent lub autoryzowany serwis naprawczy jest upoważniony do wykonywania napraw. Po przeprowadzeniu analizy, serwis dostarczy lub wstrzyma pisemne pozwolenie na ponowne wykorzystanie sprzętu ochrony osobistej.

Sprawdzić działanie linki łączącej lub typu Manyard:

- Brak początku rozdarcia lub puszczenia szwów elementów z tkaniny
- Brak odkształcenia sercówek
- Całość splotu
- Brak uszkodzenia (rozdarcie, zużycie, przepalenie itp.) liny lub taśmy
- Brak odkształcenia lub zużycia złączy
- Prawidłowe działanie złączy
- Dobry stan elementów metalowych

- Sprawdzenie czytelności oznakowania

Sprawdzić stan działania amortyzatora.

a) w przypadku klasycznej linki łączącej z wbudowanym amortyzatorem

- Brak uszkodzenia (rozdarcie, zużycie, przepalenie itp.) pętli z tkaniny
- Brak uszkodzenia (rozdarcie) pokrowca ochronnego

b) w przypadku linki łączącej typu Manyard z wbudowanym amortyzatorem:

- Kontrolka wskaźnika upadku (patrz ilustracja 1 Manyard)
- Pomiar materiału taśmy po jej naprężeniu (patrz dołączona tabela) Brak uszkodzenia (rozdarcie, zużycie, przepalenie itp.) pętli z tkaniny
- Brak uszkodzenia (rozdarcie) pokrowca ochronnego b) w przypadku linki łączącej typu Manyard z wbudowanym amortyzatorem:
- Kontrolka wskaźnika upadku
- Pomiar materiału taśmy po jej naprężeniu (patrz dołączona tabela)

Manyard Typ	Artykuł Numer	Dł. Maks.
2 M	1005318 - 1005325 1005327 - 1006709 1009770 - 1009771 1009772 - 1009773 1009774 - 1013491 1013520 - 1014690 1014938	1 m 68 cm
1,75 M	1010470	1 m 46 cm
1,5 M	1005317 - 1005324 1011754 - 1013521 1003970 - 1014659	1 m 21 cm

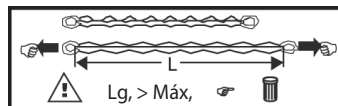

W razie wątpliwości, należy niezwłocznie przestać używać linki, ponieważ amortyzator nie może zatrzymać więcej niż jeden upadek.

### WYSOKOŚĆ NAD POWIERZCHNIĄ

Jeśli istnieje ryzyko upadku lub gdy zamocowanie możliwe jest jedynie poniżej punktu zaczepienia upręży, konieczne jest użycie linki z amortyzatorem. Przed użyciem amortyzatora połączony z linką oraz linką Manyard, sprawdź czy pod stopami użytkownika znajduje się minimalne bezpieczne światło, pozwalające uniknąć uderzenia o podłoże lub element konstrukcji. Przy masie 100 kg oraz sytuacji współczynnika upadku wynoszącej dwa (najbardziej niekorzystny przypadek), światło D jest odległością zatrzymania H ( $2L+1,75m$ ) powiększoną o dodatkową odległością 1 m, przy długości L (linka + amortyzator). Np.: dla linki wyposażonej w amortyzator, gdzie L=2m, minimalne światło wyniesie D=6,75m.

### PRZEGLĄD OKRESOWY

Niniejsze instrukcje muszą być przechowywane wraz z produktem. Wypełnić kartę identyfikacyjną wpisując informacje z oznaczeń. Przegląd okresowy, sprawdzający skuteczność i wytrzymałość sprzętu jest bezwzględnie konieczny, aby zapewnić bezpieczeństwo użytkownika. Ten sprzęt ochrony osobistej musi być kontrolowany co najmniej raz w roku, przez producenta lub przez autoryzowany serwis; kontrola powinna być uwzględniona na karcie identyfikacyjnej.

Ten sprzęt musi być sprawdzany co najmniej raz w roku przez kompetentną osobę, musi też pozostawać w ścisłej zgodności z instrukcjami producenta; weryfikację należy zanotować na dołączonym arkuszu oraz przymocować za pomocą naklejki plombującej na produkcie (patrz rys. 1).

### OKRES PRZYDATNOŚCI

Maksymalną trwałość indywidualnego wyposażenia asekuracyjnego z przewagą materiałów tekstylnych przewiduje się na 10 lat licząc od daty produkcji. Trzeba jednak wymienić następujące czynniki, które mogą w znacznym stopniu zmniejszyć okres przydatności: nieprawidłowe przechowywanie, nieprawidłowe użytkowanie, zadziałanie zabezpieczenia, deformacja mechaniczna, kontakt z produktami chemicznymi (kwasowymi i zasadowymi), działanie wysokiej temperatury > 60°C.

Fig. 1



## PUNKT MOCOWANIA

Wciągnik samohamowny zatrzymujący spadanie musi być połączony za pomocą uchwytu lub karabińczyka dołączonego do produktu. W miarę możliwości należy stosować z urządzeniami mocującymi (zgodnymi z normą EN 795), to znaczy elementy na stałe przymocowane do danej struktury (ściany, słupa...).

Sprawdzić we wszystkich przypadkach, czy punkt mocowania:

- Posiada minimalną wytrzymałość 12 kN,
- Znajduje się nad operatorem.
- Znajduje się pionowo względem powierzchni roboczej: (maksymalny kąt to  $\bar{I}$  30°),
- Jest idealnie dopasowany do urządzenia mocującego sprzęt.
- Nie ma ostrych krawędzi zaleceń:

## KONSERWACJA I PRZECHOWYWANIE

Właściwa konserwacja i właściwe przechowywanie środków ochrony osobistej zapewni lepszą trwałość produktu jednocześnie gwarantując bezpieczeństwo.

- Ściśle przestrzegaj następujących zaleceń:
- Czyścić w wodzie i delikatnym mydłem. W żadnym wypadku nie stosować rozpuszczalników kwasowych lub zasadowych.
- Suszyć naturalnie w miejscu dobrze wentylowanym w odpowiedniej odległości od bezpośredniego działania płomieni lub innego źródła wysokiej temperatury.
- Przechowywać w pomieszczeniu w suchym miejscu, osłoniętym od promieni UV.
- Unikać korozyjnego, przegrzanego lub zbyt wyziębionego środowiska.

## KARABINCYK

Złącze zgodną z normą EN 362.

- Jeśli używasz karabińczyka do mocowania do punktu mocowania, sprawdź czy, zalecenia w paragrafie "PUNKT MOCOWANIA" są przestrzegane.

Możliwe jest również użycie pierścienia opaskowego (EN 795) lub zacisku (EN 362) do połączenia się z punktem zaczepienia. Elementy połączenia Manyard haczyki i karabińczyki śrubowe są zgodne z normą EN362. Szerokość otworzenia haczyka wynosi 63 mm i składa się z aluminium z zamknięciem ze stali nierdzewnej. Minimalna wytrzymałość wynosi > 20 kN. Karabińczyk z ruchomą śrubą można wymienić jedynie na element łączący posiadający certyfikat zgodny z normą EN362. Przestrzegać instrukcji stosowania karabińczyka śrubowego.

## W MOMENCIE DOKONANIA POŁĄCZENIA Z KARABIŃCZYKIEM, SPRAWDZIĆ CZY SYSTEM RYGLUJĄCY JEST NA SWOIM MIEJSCU.

### UWAGA:

Karabińczyk jest podstawowym elementem bezpieczeństwa. Zalecamy zatem:

- Przydzielać złącze jednej konkretnej osobie, za każdym razem, gdy to możliwe,
- Sprawdzać jego stan przed każdym użyciem, aby upewnić się, zwłaszcza, o braku odkształceń, śladów zużycia, oraz o poprawnym działaniu systemu ryglowania,
- Nie zaczepiać i nie odczepiać go wielokrotnie podczas jednego dnia pracy, jeśli posiada on ryglowanie ręczne.

## JEŚLI KARABIŃCZYK ZOSTAŁ UŻYTY DO POWSTRZYMANIA UPADKU, NIEZWYKLE ISTOTNE DLA BEZPIECZEŃSTWA JEST ODDANIE GO DO SPRAWDZENIA.

## TRANSPORT

Przed transportem sprawdzić czy sprzęt ochrony osobistej jest zabezpieczony przed działaniem wysokiej temperatury, wilgoci, substancji korozyjnych, promieni UV itp.



# MANUAL DE UTILIZAÇÃO

CORDA DE CONEXÃO  
CONFORME A NORMA EN 354:2010

CORDA DE CONEXÃO COM DISSIPADOR DE ENERGIA INTEGRADO DE TIPO MANYARD  
CONFORME A NORMA EN 355:2002

## NOTAS IMPORTANTES

Acaba de adquirir um Equipamento de Protecção Individual (EPI) e agradecemos a sua confiança. Para que este produto lhe dê uma satisfação total, pedimos que **ANTES DE QUALQUER COLOCAÇÃO EM SERVIÇO**, siga com atenção as instruções deste manual.

O não cumprimento das recomendações descritas neste manual poderia ter repercussões graves. Aconselhamos que leia periodicamente estas instruções. Além disso, o fabricante ou o seu mandatário declina qualquer responsabilidade no caso de utilização, armazenagem ou manutenção efectuada de uma maneira diferente da descrita neste manual.

### **SE O COMPRADOR NÃO FOR O UTILIZADOR, ELE DEVERÁ FORNECER IMPERATIVAMENTE ESTAS INSTRUÇÕES A ESTE ÚLTIMO.**

No caso do produto ser revendido fora do primeiro país de destino, e para segurança do utilizador, o revendedor deve fornecer na língua do país de utilização do produto, os seguintes elementos:

- as instruções para a sua manutenção,
- as instruções para os exames periódicos,
- as instruções referentes às reparações,
- as informações suplementares requeridas específicas ao equipamento.

O arnês anti-queda é o único dispositivo de preensão do corpo susceptível de ser utilizado num sistema de paragem de quedas.

Antes de qualquer utilização, é necessário certificar-se de que as recomendações específicas a cada elemento associado a este produto, tais como definidas nos respectivos manuais, são cumpridas. Não devem, de igual forma, ser ignoradas as normas europeias aplicáveis ou, na sua inexistência, toda e qualquer outra norma apropriada tendo em conta que as suas funções de segurança não interfiram entre si. O seu EPI protege contra as quedas.

Sempre que possível, é fortemente aconselhável atribuir pessoalmente o EPI a um único utilizador. Verifique se o EPI que acaba de adquirir é compatível com as recomendações dos outros componentes do sistema anti-queda. Aquando da sua utilização, proteja o seu EPI contra qualquer risco associado ao ambiente de trabalho: choque térmico, eléctrico ou mecânico, projecção.

## ATENÇÃO

**As actividades em altura são disciplinas perigosas que podem provocar acidentes e ferimentos graves. Recordamos que assume pessoalmente a responsabilidade no caso de acidente, de ferimento ou de morte durante ou em consequência da utilização dos nossos produtos, a si próprio ou a um terceiro. A utilização dos nossos produtos é reservada às pessoas competentes, que tiveram uma formação adequada, ou sob a responsabilidade de um superior competente. Pratique o uso deste EPI e certifique-se de ter entendido completamente o seu funcionamento. No caso de dúvida, não corra riscos mas informe-se! Uma boa condição física é obrigatória para efectuar trabalhos em altura. Algumas contra-indicações médicas podem ser prejudiciais à segurança do utilizador (ingestão de medicamentos, problemas cardiovasculares, etc.) aquando da utilização normal do EPI e em caso de emergência. Em caso de dúvida, consulte o seu médico.**

## EM CONFORMIDADE COM A NORMA EN 354

Corda (em correia ou cordão, em fibra sintética, com fecho e/ou elo com ou sem conectores (conforme à EN 362) – Só deve ser utilizada como sistema de retenção. Informação do material disponível na marcação do equipamento. O cordão não deve ser utilizado para além dos seus limites ou para qualquer outra aplicação que não aquela a que se destina.

## EM CONFORMIDADE COM A NORMA EN 355

Corda com dissipador de energia integrado ou apenas dissipador de energia integrado não deve

exceder 2m no máximo com conector.. Corda de conexão em correia ou cordame, em fibra sintética, com fecho e/ou elo com ou sem conectores (conforme à EN 362) – Especialmente concebida para um uso em ligação juntamente com um arnês anti-queda (conforme à EN 361), como sistema de paragem de quedas (conforme à EN 363). Informação do material disponível na marcação do equipamento. O cordão não deve ser utilizado para além dos seus limites ou para qualquer outra aplicação que não aquela a que se destina.

## UTILIZAÇÃO

- A corda de conexão ou de tipo Manyard deverá ser conectada às extremidades previstas para esse efeito,
- No caso de uma corda em garfo tipo Y, prenda o ponto de fixação do arnês em conformidade com a EN 361. De seguida, prenda sucessivamente as guias B e B' ao fixador estrutural,
- O absorvedor de energia individual é usado em combinação com conectores e / ou um cordão EN 354 para formar um cordão anti-queda de quase 2m.
- Não faça nós na corda de conexão ou de tipo Manyard,
- Proteja a corda de conexão ou de tipo Manyard dos ângulos vivos que poderão danificá-la em caso de queda,
- Não una as 2 cordas de conexão ou de tipo Manyard entre si,
- Não utilize a corda sem o dissipador de energia como sistema de paragem das quedas,
- O comprimento MÁXIMO do ponto de fixação ao ponto de resistência anti-queda do arnês NUNCA deve exceder os 2 metros,
- Esticar a corda de conexão ou de tipo Manyard ao máximo,
- Quando o dissipador de energia funcionar juntamente com a corda e caso o comprimento do conjunto (corda + dissipador) for inferior a 2 metros, é proibido modificar o seu comprimento com qualquer outro elemento de ligação,
- Não utilize a corda como cordão de trabalho ou corda de manutenção,
- Durante a utilização, verifique regularmente os elementos de ajuste e/ou de fixação,
- Reduza ao máximo o risco e a altura das quedas.

Para uma corda com dissipador de energia, e antes da sua utilização, verifique a existência de linha de vida suficiente em caso de queda.

- Ao ajustar o comprimento de um talabarte para evitar o risco de queda, recomenda-se que o usuário não se mova Numa área onde haja risco de queda.

## VERIFICAÇÃO

Antes de cada utilização, é necessário efectuar um exame visual profundo para se assegurar da integridade do EPI bem como do restante equipamento a ele associado (ex.: arnês), e tomar as disposições relativas à aplicação de um eventual salvamento com toda a segurança. Em caso de contaminação do seu produto, consultar o fabricante ou o mandatário. Se tiver qualquer dúvida quanto ao estado de segurança de um produto ou se o produto foi utilizado para parar uma queda, é essencial para a sua segurança que o EPI seja retirado do serviço e seja enviado ao fabricante ou a um centro de reparação qualificado para verificação, ou destruição. É proibido alterar ou reparar, por sua iniciativa, o EPI. Apenas o fabricante ou um centro de reparação estão devidamente habilitados para levar a cabo tais reparações.

Após o exame, o centro entregará ou não uma autorização escrita para a reutilização do EPI.

Antes de cada utilização, verifique o estado da corda de conexão ou de tipo Manyard:

- a ausência de início de ruptura ou um elemento têxtil descosido,
- a ausência de deformação dos elos,
- a integridade das junções,
- a ausência de deterioração (ruptura, desgaste, queimadura, etc.) da corda ou da correia,
- a ausência de deformação ou de desgaste dos conectores,
- o bom funcionamento dos conectores,
- o bom estado dos elementos metálicos, Verifique o estado de funcionamento do dissipador de energia:
- Controlo da legibilidade da marcação

a) para uma corda de conexão clássica com dissipador de energia integrado:

- a ausência de deterioração (ruptura, desgaste, queimadura, etc.) das argolas têxteis,
- a ausência de deterioração (ruptura) da bainha de proteção.

b) para uma corda de tipo Manyard com dissipador de energia integrado:

- Verificar o indicador de queda
- Medida do tecido da corda esticada (ver tabela abaixo).

Tipo Manyard	Nº de artigo	C. Máx.
2 M	1005318 - 1005325 1005327 - 1006709 1009770 - 1009771 1009772 - 1009773 1009774 - 1013491 1013520 - 1014690 1014938	1 m 68 cm
1,75 M	1010470	1 m 46 cm
1,5 M	1005317 - 1005324 1011754 - 1013521 1003970 - 1014659	1 m 21 cm

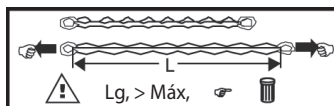

Em caso de dúvida, convém não utilizar a corda, uma vez que o dissipador de energia foi concebido para travar uma única queda.

### LINHA DE VIDA

Caso exista o risco de queda ou se a fixação se poder fazer apenas abaixo do ponto de fixação do arnês, convém utilizar imperativamente uma corda munida de um dissipador de energia. Antes da utilização de um dissipador de energia integrado na corda, e uma corda Manyard verifique se existe uma linha de vida mínima necessária debaixo dos pés do utilizador. Desta forma evitar-se-á qualquer colisão com a estrutura ou o solo. Com uma massa de 100 kg e uma situação de factor de queda dois (caso mais desfavorável), a linha de vida D é igual à distância de paragem A (2C+1,75 cm) somada à distância suplementar de 1 m, com L comprimento (corda + dissipador de energia). Ex.: para uma corda munida de um dissipador de energia em que L=2 m, a linha de vida mínima D=6,75 m.

### EXAME PERIÓDICO

Estas instruções devem ser conservadas com o produto. Junte a ficha de identificação mencionando as informações da marcação. Este exame periódico, cuja finalidade é de verificar a eficácia e a resistência do equipamento, é indispensável para garantir a segurança do utilizador. Este EPI deve ser examinado, pelo menos uma vez por ano, pelo fabricante ou por uma pessoa autorizada, devendo a verificação ser registada na ficha entregue em anexo, a verificação deve ser registada na folha anexa e mediante a afixação de um autocolante de selagem no produto (ver fig. 1).

Fig. 1



### LONGEVIDADE

Avalia-se a duração de vida máxima do EPI com dominante têxtil a 10 anos a partir da data de fabrico. No entanto, os factores seguintes podem reduzir o desempenho do produto e a vida útil: má armazenagem, paragem de uma queda, deformação mecânica, entrada em contacto com produtos químicos (ácidos ou básicos), exposição a fontes de calor elevado > 60°C.

### PONTO DE FIXAÇÃO

Use possível, utilizar com dispositivos de ancoragem (conforme a norma EN 795) ou âncora estrutural, ou seja elementos fixos duradouramente numa estrutura (parede, poste...).

Verifique sempre se o ponto de fixação:

- tem uma resistência mínima de 12 kN,
- se situa acima do operador
- se encontra no eixo vertical do plano de trabalho (ângulo máximo  $\pm 30^\circ$ ).
- se adapta perfeitamente ao dispositivo de fixação do equipamento,
- não apresenta qualquer aresta cortante.



## LIMPEZA E AMAZENAGEM

Uma boa limpeza assim como uma armazenagem adequada do seu EPI assegura melhor longevidade ao produto enquanto garante a sua segurança.

Respeite estritamente estas recomendações:

- Limpe-o com água e sabão macio. Nunca use solventes ácidos ou bases.
- Deixe o secar naturalmente em local ventilado e distante de qualquer fogo directo ou de qualquer outra fonte de calor. Arrume-o em local abrigado da humidade e dos raios ultravioletas.
- Evite qualquer atmosfera corrosiva, com excesso de aquecimento ou refrigerada.

## MOSQUETÃO

Conector em conformidade com a norma EN 362.

- Sempre que o mosquetão tiver por função a fixação a um ponto de amarração, respeite as recomendações do capítulo "PONTO DE FIXAÇÃO".

Também é possível utilizar um anel de fivela (EN 795) ou uma pinça de fixação (EN 362) para fazer a ligação ao ponto de fixação. Os elementos de conexão do Manyard ganchos e mosquetões com parafusos são conformes à norma EN362. A largura de abertura do gancho é de 63 mm e compõe-se de alumínio com um fecho em aço inoxidável. A resistência min. é > 20 kN. O mosquetão de parafuso amovível apenas deve ser substituído por um elemento de conexão certificado segundo a norma EN362. É favor respeitar as normas de utilização do mosquetão com parafuso.

**NO MOMENTO DA FIXAÇÃO DO MOSQUETÃO, VERIFIQUE SE O SISTEMA DE FECHO ESTÁ DEVIDAMENTE COLOCADO.**

### ATENÇÃO :

O mosquetão é um elemento essencial para a sua segurança.

Tome em linha os seguintes conselhos:

- sempre que possível, a ligação do mosquetão deverá ser efectuada por outra pessoa ;
- verifique o mosquetão antes de qualquer utilização a fim de garantir a ausência de deformação, de desgaste e o funcionamento correcto do sistema de fecho ;
- não prenda nem retire o mosquetão por diversas vezes ao dia caso este possua um fecho manual.

**SE O MOSQUETÃO FOI UTILIZADO PARA A PARAGEM DE UMA QUEDA, E POR RAZÕES DE SEGURANÇA, É ESSENCIAL QUE O DEVOLVA PARA SER SUBMETIDO A UM EXAME.**

## TRANSPORTE

Durante o transporte, verifique se o seu EPI está protegido de qualquer fonte de calor, humidade, atmosfera corrosiva, raios ultravioletas, etc.



# ИНСТРУКЦИИ ПО ПРИМЕНЕНИЮ

СРЕДСТВО ИНДИВИДУАЛЬНОЙ ЗАЩИТЫ ОТ ПАДЕНИЯ  
С ВЫСОТЫ СТРАХОВОЧНЫЙ СТРОП С АМОРТИЗАТОРОМ  
СООТВЕТСТВУЕТ ТР ТС 019/2011



ИСПЫТАНО В СООТВЕТСТВИИ С EN 354:2010  
ЭЛАСТИЧНЫЙ СТРАХОВОЧНЫЙ СТРОП СО ВСТРОЕННЫМ АМОРТИЗАТОРОМ.  
ТИП МАНИАРД.  
СООТВЕТСТВУЕТ ТР ТС 019/2011  
ИСПЫТАНО В СООТВЕТСТВИИ С EN 355:2002

## ВАЖНЫЕ ЗАМЕЧАНИЯ

Вы только что приобрели средство индивидуальной защиты (СИЗ) и мы благодарим вас за ваше доверие. Для того, чтобы данное изделие соответствовало предъявляемым к нему требованиям, мы рекомендуем вам ПРИ КАЖДОМ ИСПОЛЬЗОВАНИИ убедиться, что соблюдение все инструкции по применению данного продукта. Игнорирование рекомендаций, описанных в этом руководстве, может вызывать серьезные последствия. Мы советуем вам периодически перечитывать эти инструкции. Кроме того, производитель или его представитель снимает с себя всю ответственность за любое повреждение, вызванное неправильным использованием изделия, хранением или обслуживанием.

### **ЕСЛИ ПОКУПАТЕЛЬ – НЕ КОНЕЧНЫЙ ПОЛЬЗОВАТЕЛЬ, ОЧЕНЬ ВАЖНО, ЧТОБЫ ЭТИ ИНСТРУКЦИИ БЫЛИ ПЕРЕДАНЫ ПОЛЬЗОВАТЕЛЮ.**

Если изделие перепродается за пределами изначальной страны назначения, перепродавец обязан предоставить инструкции по применению, техобслуживанию, периодической проверке и ремонту на языке страны, где будет применяться оборудование.

Страховочная привязь – единственное поддерживающее тело средство, которое разрешено использовать в системе останова падения.

Перед использованием необходимо удостовериться, что соблюдаются все упомянутые в инструкции рекомендации, относящиеся к каждому компоненту, связанному с этим изделием, что компоненты соответствуют применимым к этим продуктам европейским или иным стандартам, и что защитные характеристики не являются взаимоисключающими.

Мы настоятельно рекомендуем закреплять каждую единицу СИЗ за одним работником.

Во время использования защищайте Ваше СИЗ от всех рисков, связанных с рабочей средой: теплового, электрического или механического воздействия, брызг кислот и т.д.

## ВНИМАНИЕ

Работа на высоте опасна и может вызывать серьезные несчастные случаи и увечья. Мы напоминаем, что вы лично ответственны в случае несчастного случая, ущерба или несчастья, причинённого лично вам или третьему лицу непосредственно во время или после использования какого-либо из наших изделий. Рекомендуется, чтобы обучение использованию наших изделий происходило при наблюдении и инструктаже компетентного и опытного человека. Убедитесь, что вы были соответствующим образом обучены использованию этого СИЗ, и удостоверьтесь, что полностью поняли, как оно работает. Если есть малейшее сомнение, не рискуйте, а попросите совет. Хорошее физическое состояние – обязательное требование при выполнении работ на высоте. Некоторые медицинские противопоказания могут угрожать здоровью работника как при нормальном использовании СИЗ, так и в чрезвычайных обстоятельствах (приём медикаментов, сердечно-сосудистые осложнения и др.). При любом сомнении обратитесь к врачу.

## СООТВЕТСТВИЕ СТАНДАРТУ EN 354:2010

Соединительный строп из синтетической ленты или троса с соединительной петлей (кольцом) с соединительными или без соединительных элементов (в соответствии с EN 354:2010) - должен использоваться только для рабочего позиционирования или в качестве удерживающей системы. Запрещено выходить за установленные данной инструкцией ограничения эксплуатации стропа или использовать его в каких-либо иных целях, кроме тех, для которых он предназначен.

## СООТВЕТСТВИЕ СТАНДАРТУ EN 355:2002

Строп с амортизатором не должен превышать длину 2 м, включая соединительные элементы. Строп с амортизатором из синтетической ленты или троса с соединительной петлей, с соединительными или без соединительных элементов (см. EN 362:2008) – разработан для использования в сочетании со страховочной привязью (EN 361-2002) и системой для защиты от падения с высоты (EN 363-2008). Запрещено выходить за установленные данной инструкцией ограничения эксплуатации стропа или использовать его в каких-либо иных целях, кроме тех, для которых он предназначен.

## ИСПОЛЬЗОВАНИЕ

- Строп должен быть присоединён только концевыми соединениями, предназначенными для этой цели;
- Двойной строп соединяется с элементом крепления привязи в соответствии с EN 361:2002, затем одним или двумя концами с анкерной точке.
- Отдельный амортизатор используется в связке с соединителем и/или стропом (соответствующим EN 354) для организации соединительной амортизирующей подсистемы в виде страховочного стропа, длина которого не превышает 2м.
- Не завязывайте узлы на стропе;
- Предохраняйте строп от выступающих режущих граней, которые могут повредить его в случае падения;
- Не соединяйте два стропа вместе;
- МАКСИМАЛЬНАЯ длина от точки крепления до элемента крепления привязи НИКОГДА не должна превышать 2 метра;
- Максимально уменьшите провисание стропа;
- Когда амортизатор является неотъемлемой частью стропа и длина обоих (строп + амортизатор) меньше 2 метров, запрещается изменять общую длину при помощи других элементов;
- Не используйте строп как вспомогательный трос или не по назначению;
- В процессе использования регулярно проверяйте регулировку и присоединяемые элементы;
- Сократите риск падения и его возможную высоту до минимума.

При использовании стропа с амортизатором убедитесь в достаточном запасе высоты в случае падения.

- Для того, чтобы избежать риска падения во время корректировки длины регулируемого стропа рекомендуем пользователю не находиться в зоне потенциально возможного срыва.

## **ПРОВЕРКА ПЕРЕД ИСПОЛЬЗОВАНИЕМ**

Перед каждым использованием требуется произвести тщательную визуальную проверку на предмет целостности данного СИЗ и совместно используемого оборудования (напр., привязи). Все необходимые меры для обеспечения безопасности также должны быть приняты. Если у вас есть сомнения относительно безопасности продукта, или если продукт был использован для остановки падения, для вашей безопасности необходимо изъять СИЗ из пользования и вернуть производителю или в квалифицированный сервисный центр для проверки или утилизации. Никогда не пробуйте изменить или восстановить часть СИЗ самостоятельно; только производитель или ремонтный центр полномочны выполнять ремонт. По результатам экспертизы производитель или ремонтный центр должны письменно подтвердить годность изделия к дальнейшему использованию.

Проверьте состояние стропа:

- Отсутствие следов начала изнашивания на текстильных элементах
- Отсутствие повреждений концов стропа
- Надёжность сплетений
- Отсутствие следов износа (разрывов, чрезмерной изношенности, прожогов и т.п.) веревки или текстильных частей
- Отсутствие деформации соединительных элементов
- Правильную работу соединительных элементов

- Хорошее состояние металлических деталей

Проверьте состояние амортизатора:

а) для стандартного стропа с амортизатором

- Отсутствие следов износа (разрывов, чрезмерного износа, прожогов и т.п.) текстильных частей
- Отсутствие следов износа (разрывов) на защитном кожухе.

б) для эластичного стропа с амортизатором Маниард:

- Проверьте индикатор падения
- Измерьте длину текстильной части стропа в растянутом состоянии. Для стропов Маниард (арт. 1005318 и 1005325  $L_{max} = 168$  см)

Длины стропов Manyard	Артикул	Макс. длина
<b>2 М</b>	1005318 - 1005325 1005327 - 1006709 1009770 - 1009771 1009772 - 1009773 1009774 - 1013491 1013520 - 1014690 1014938	<b>1 м 68 см</b>
<b>1,75 М</b>	1010470	<b>1 м 46 см</b>
<b>1,5 М</b>	1005317 - 1005324 1011754 - 1013521 1003970 - 1014659	<b>1 м 21 см</b>

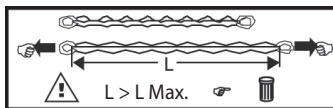

В случае если есть сомнения, необходимо изъять данное СИЗ из использования. Кроме того, необходимо помнить, что амортизатор рассчитан на одну остановку падения

### ЗАПАС ВЫСОТЫ

При наличии риска падения в обязательном порядке должен использоваться строп с амортизатором. Перед его использованием убедитесь в достаточном запасе высоты под работником во избежание столкновения с ниже расположенным уровнем или землей. При массе работника 100 кг и анкерной точке ниже (самая неблагоприятная ситуация), запас высоты  $D$  рассчитывается как расстояние падения  $H$  ( $2L+1,75$ м) плюс дополнительное расстояние 1м, где  $L$  - длина стропа с амортизатором. Таким образом, для стропа с амортизатором  $L = 2$ м, минимальный запас высоты  $D$  составит  $6,75$ м =  $2 \times 2$ м +  $1,75$ м + 1м.

### ПЕРИОДИЧЕСКИЙ ВИЗУАЛЬНЫЙ ОСМОТР

Данные инструкции должны храниться вместе с изделием; заполните лист инспекционного контроля.

Периодический осмотр предназначен для проверки эффективности и прочности оборудования и необходим для обеспечения безопасности пользователя.

Данное СИЗ должно быть обследовано по крайней мере один раз в год производителем или компетентным лицом. Результаты периодической проверки должны быть занесены в лист инспекционного контроля, который находится в приложении к данной инструкции.

Данное оборудование должно осматриваться не реже одного раза в год компетентным лицом и в строгом соответствии с инструкциями производителя, на прилагаемом инспекционном листе должна быть записана информация о такой проверке. Убедитесь в наличии и целостности специального инспекционного стикера на устройстве (см. рис. 1).

Fig. 1



### СРОК ХРАНЕНИЯ И ЭКСПЛУАТАЦИИ

Срок хранения изделия в оригинальной упаковке до введения в эксплуатацию составляет 10 лет с даты изготовления, максимальный службы изделия зависит от условий эксплуатации, но в любом случае не может превышать срок хранения. Следующие факторы могут уменьшить срок службы: неправильное хранение, неправильное использование, использование после падения, механическая деформация, контакт с химикатами (кислоты и щелочь), воздействие высокой температуры  $> 60^{\circ}\text{C}$ .

## ГАРАНТИЯ

Гарантийный срок на обнаружение заводского брака или дефекта составляет 1 год с даты изготовления при условии соблюдения всех инструкций по эксплуатации, уходу и хранению, а также успешного прохождения периодических осмотров. Перед вводом в эксплуатацию необходимо провести инспекционный осмотр СИЗ силами сотрудников 3 группы безопасности работ на высоте, убедившись в годности СИЗ к эксплуатации. С этого момента ответственность за надлежащее состояние выдаваемых СИЗ несёт работодатель, организовав периодический осмотр СИЗ не реже чем каждые 12 месяцев.

## АНКЕРНОЕ УСТРОЙСТВО

Необходимо использовать надежные анкерные устройства (в соответствии со стандартом EN 795), структурные анкера - элементы, надёжно прикреплённые к конструкции (к стене, мачте).

В каждом случае убедитесь, что анкерная точка:

- надежна и выдерживает минимальную нагрузку в соответствии со стандартом
- расположена выше пользователя;
- размещена на вертикальной оси перпендикулярной к поверхности работы. (максимальный угол +/-30°);
- идеально совместима с другими компонентами страховочной системы;
- не имеет острых краёв.

## УХОД И ХРАНЕНИЕ

Хорошее обслуживание и надлежащее хранение вашего СИЗ продлит срок службы изделия, гарантируя при этом вашу безопасность. Убедитесь, что следующие рекомендации выполняются:

- Привязь нужно мыть водой с небольшим количеством мыла. Никогда не используйте кислоту, растворители или что-нибудь, основанное на этом.
- Просушите изделие в хорошо проветриваемом помещении вдали от источников высокой температуры. Храните изделие в сухом месте вдали от ультрафиолетового излучения.
- Избегайте любой коррозионной атмосферы и чрезмерной высокой температуры или холода.

## КАРАБИН

Соединительный элемент (карабин) должен соответствовать TP TC 019/2011, стандарту EN 362.

При использовании карабина для фиксации к точке крепления, следуйте предписаниям раздела «АНКЕРНОЕ УСТРОЙСТВО».

Возможно также использование ленточной петли (EN 795) или анкерного крепления-фиксатора (EN362) для присоединения к точке крепления. Все крюки-карабины также должны соответствовать TP TC 019/2011, стандарту EN 362

## В МОМЕНТ ПРИСОЕДИНЕНИЯ КАРАБИНА, УБЕДИТЕСЬ, ЧТО ЕГО ЗАПОРНЫЙ МЕХАНИЗМ ФУНКЦИОНИРУЕТ ПРАВИЛЬНО.

### ВНИМАНИЕ:

Карабин – незаменимый элемент вашей безопасности. Мы рекомендуем вам, чтобы:

- где это возможно, карабин выдавался лично каждому работнику;
- карабин проверялся перед каждым использованием, для удостоверения в отсутствии

Представитель производителя в России:  
 АО «Хоневелл»  
 121059, Москва, ул. Киевская, 7  
 Тел.: (495) 980-99-10, факс: (495) 980-99-13  
 info-russia.hsp@honeywell.com  
 www.honeywellsafety.com

отклонений от правильного функционирования, признаков износа и проверки надлежащего функционирования запорного механизма.

- карабин не прикрепляли и удаляли несколько раз в течение рабочего дня, если он имеет ручную блокировку.

### **ОБЯЗАТЕЛЬНО, ЕСЛИ КАРАБИН БЫЛ УЖЕ ИСПОЛЬЗОВАН ДЛЯ ОСТАНОВКИ ПАДЕНИЯ, В ЦЕЛЯХ БЕЗОПАСНОСТИ ЕГО ВОЗВРАЩАЮТ ДЛЯ ПРОВЕРКИ**

#### **ТРАНСПОРТИРОВКА**

Во время транспортировки убедитесь, что СИЗ находится вдали от источников высоких температур, влажности, агрессивной среды, УФ-излучения и т.п.

#### **УПАКОВКА**

Строп поставляется упакованным в запаянный пластиковый пакет вместе с инструкциями.



#### **УТИЛИЗАЦИЯ**

Страховочный строп с амортизатором должен быть утилизирован согласно локальному законодательству об утилизации опасных отходов. Запрещается утилизировать изделие совместно с бытовыми отходами.

Страна производства указана на индивидуальной упаковке изделия.

#### **Юридический адрес изготовителя:**

Хоневелл Сейфти Продакс Европа  
Эдисон-Пари Норд II, 33 ул.  
Ванессес-ВР55288 Вильпен, 95958  
Руасси ШдГ cedex, Франция

#### **Представительство изготовителя в РФ и ЕАЭС:**

АО «Хоневелл», ул. Киевская  
7, Москва, 121059 Российская  
Федерация  
Тел.: +7-495-796-98-00  
[info-russia.hsp@honeywell.com](mailto:info-russia.hsp@honeywell.com)  
[www.honeywellsafety.com](http://www.honeywellsafety.com)

# NÁVOD NA POUŽITIE

## SPOJOVACIE ZÁVESNÉ LANO V SÚLADE S NORMOU EN 354:2010 ZÁVESNÉ LANO S TLMIČOM ENERGIE, TYP MANYARD V SÚLADE S NORMOU EN 355:2002

### DÔLEŽITÉ INFORMÁCIE

Práve ste si kúpili osobnú ochrannú pomôcku (OOP), ďakujeme za vašu dôveru. Aby tento výrobok splňal všetky vaše požiadavky, **PRED KAŽDÝM POUŽITÍM** sa riadte podľa pokynov v tomto návode. Nedodržanie pokynov uvedených v tomto návode môže mať vážne dôsledky. Odporúčame vám pravidelne si čítať pokyny uvedené v tomto návode. Výrobca alebo jeho zástupca odmietajú akúkoľvek zodpovednosť v prípade akéhokoľvek použitia, spôsobu skladovania alebo údržby vykonávanej iným spôsobom, než je opísané v tomto návode.

### AK KUPUJÚCI NIE JE KONCOVÝ UŽÍVATEĽ, JE NEVYHNUTNÉ ODOVZDAŤ TIETO POKYNY KONCOVÉMU POUŽÍVATEĽOVI.

Ak používateľ výrobok predá mimo prvej krajiny použitia, z dôvodu bezpečnosti používateľa musí predávajúci zabezpečiť:

- pokyny na údržbu,
- pokyny na pravidelné kontroly,
- pokyny na opravy,
- ďalšie informácie osobitne potrebné pre toto zariadenie.

Jediným zariadením na ochranu osôb pred pádom, ktorého použitie je povolené v systéme na zastavenie pádu, je bezpečnostný postroj. Pred použitím zabezpečte, aby boli dodržané odporúčania pre každý prvok súvisiaci s týmto produktom, ako aj odporúčania uvedené v ich návodoch na použitie, a aby boli v súlade s platnými európskymi normami alebo v prípade ich absencie s inou platnou normou a aby si bezpečnostné funkcie navzájom neprekážali. Vaša OOP chráni pred pádmi.

Vždy, keď je to možné, dôrazne odporúčame prideliť OOP jednému používateľovi. Skontrolujte, či je OOP, ktorú ste si práve kúpili, kompatibilná s odporúčaniami ďalšieho systému na zabránenie pádu.

Pri používaní chráňte svoju OOP pred rizikami súvisiacimi s pracovným prostredím: vplyv tepla, elektrického prúdu, mechanických nárazov, zásahy kyselinou, ostré hrany atď.

### VAROVANIE

Práce vo výškach sú nebezpečné a môžu spôsobiť vážne úrazy a zranenia. Pripomíname vám, že ste osobne zodpovední sami sebe alebo tretej osobe v prípade nehody, zranenia alebo úmrtia počas alebo po použití niektorého z našich výrobkov. Odporúčame, aby sa výcvik v používaní našich výrobkov vykonával pod dohľadom a podľa pokynov kompetentnej a skúsenej osoby. Uistite sa, že ste boli dostatočne vyškolení na používanie tohto OOP a uistite sa, že úplne chápete, ako funguje. Ak máte nejaké pochybnosti, nepodstupujte žiadne riziko, ale najskôr požiadajte o radu. Na výkon práce vo výškach je potrebná dobrá fyzická kondícia. Pri bežnom používaní OOP a v nebezpečných situáciách môžu určité zdravotné kontraindikácie ohroziť bezpečnosť používateľa (užívanie liekov, kardiovaskulárne problémy, atď.) V prípade, že máte akékoľvek pochybnosti, poraďte sa s lekárom.

### SÚLAD S NORMOU EN 354

Spojovacie pletené závesné lano zo syntetických vlákien, slučkové a/alebo s očkami so spojkami/ bez spojok (v súlade s normou EN 362) – nesmie sa používať na iné účely než záchytný alebo pracovný polohovací systém. Informácie o materiáli sa nachádzajú na označení zariadenia. Nepoužívajte poistné lano nad rámec jeho limitov, ani na žiadne iné použitie, ako to, na ktoré je určené.

### SÚLAD S NORMOU EN 355

Pripájacie poistné lano s integrovaným tlmivcom pádu alebo samotný tlmivc pádu nesmie prekročiť maximum 2 m s konektorom. Pletené závesné lano zo syntetického vlákna s tlmivcom pádu slučko-

vé a/alebo s očkami so spojkami/bez spojok spojky (v súlade s normou EN 362) – určené konkrétnejšie na použitie spolu s postrojom na zastavenie pádu (v súlade s normou EN 361) ako systém na zastavenie pádu (v súlade s normou EN 363). Informácie o materiáli sa nachádzajú na označení zariadenia. Nepoužívajte poistné lano nad rámec jeho limitov, ani na žiadne iné použitie, ako to, na ktoré je určené.

## POUŽITIE

- Závesné lano sa môže pripojiť iba za konce, ktoré sú určené na tento účel.
- V prípade závesného lana v tvare Y pripojte bod ukotvenia vášho postroja podľa normy EN 361, potom pripojte konce B a B' ku kotve v konštrukcii.
- Samotný tlmič energie sa používa v kombinácii so spojkami a / alebo poistným lanom EN 354 pre vytvorenie zabezpečenia proti pádu v dĺžke najviac 2 m.
- V závesnom lane nezaväzujte uzol.
- Chráňte závesné lano pred ostrými hranami, ktoré by ho mohli poškodiť v prípade pádu.
- Nespájajte dokopy dve závesné laná.
- Ako systém na zastavenie pádu nepoužívajte závesné lano bez tlmiča energie.
- Maximálna dĺžka od bodu ukotvenia k bodu pripojenia postroja na zastavenie pádu nesmie NIKDY prekročiť 2 metre.
- Závesné lano by malo byť čo najmenej uvoľnené.
- Keď sa tlmič energie skombinuje so závesným lanom a dĺžka oboch (lano + tlmič) je menej než 2 metre, dĺžka sa nikdy nesmie upravovať inými spojovacími prvkami.
- Závesné lano nepoužívajte ako servisné lano ani manipulačné lano.
- Počas používania pravidelne kontrolujte nastavovacie a/alebo pripojné prvky.
- Riziko pádov z vysokých miest a vzdialenosť možného pádu obmedzte na minimum.

Keď používate závesné lano s tlmičom energie, pred použitím skontrolujte, či bude v prípade pádu dostatočne dlhá voľná vzdialenosť od zeme.

- Pri nastavovaní dĺžky šnúry na zavesenie, aby sa predišlo riziku pádu, sa užívateľovi odporúča, aby sa nepohyboval v oblasti, kde existuje riziko pádu.

## KONTROLA

Pred každým použitím dôkladnou vizuálnou kontrolou overte neporušenosť OOP, ako aj neporušenosť všetkých ostatných zariadení, ktoré sa s ňou môžu používať (napr. postroja). Je nutné vykonať potrebné opatrenia na zaistenie celkovej bezpečnosti. V prípade problému s produktom sa obráťte na výrobcu alebo jeho zástupcu. Ak máte pochybnosti o bezpečnosti produktu alebo ak N sa produkt použil na zastavenie pádu, z dôvodu vašej bezpečnosti sa OOP musí vyradiť a vrátiť výrobcovi alebo do kvalifikovaného servisného strediska na kontrolu alebo zlikvidovanie. Nikdy sa nepokúšajte svojpomocne OOP upravovať alebo opravovať. Opravy môže vykonávať iba výrobca alebo servisné stredisko. Po kontrole stredisko vydá písomné povolenie, či sa OOP môže znovu používať.

Skontrolujte stav závesného lana typu Manyard:

- poškodenie alebo pretrhnutie vlákien,
- deformáciu očiek,
- neporušenosť spojov,
- poškodenie (roztrhnutie, opotrebovanie, prepálenie atď.) šnúry alebo popruhu,
- deformáciu alebo opotrebovanie na spojkách,
- funkciu spojok,
- stav kovových prvkov.
- Kontrola čitateľnosti označenia

Skontrolujte stav tlmiča energie:

a) v prípade závesného štandardného lana s tlmičom energie

- poškodenie (roztrhnutie, opotrebovanie, prepálenie atď.) textilných slučiek,
- poškodenie (pretrhnutie) ochranného krytu,

b) v prípade závesného lana typu Manyard s tlmičom energie

- skontrolujte indikátor pádu,



- odmerajte natiahnutý textil (pozri tabuľku nižšie).

Manyard Typ	Ref	L Max
2 M	1005318 - 1005325 1005327 - 1006709 1009770 - 1009771 1009772 - 1009773 1009774 - 1013491 1013520 - 1014690 1014938	1 m 68 cm
1,75 M	1010470	1 m 46 cm
1,5 M	1005317 - 1005324 1011754 - 1013521 1003970 - 1014659	1 m 21 cm

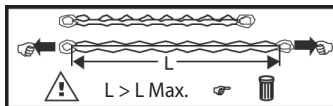

Ak máte pochybnosti, závesné lano nepoužívajte, pretože tlmič energie nie je určený na zastavenie viac ako jedného pádu.

### VOLNÁ VZDIALENOSŤ

Ak existuje riziko pádu alebo ak sa dá postroj ukotviť iba pod bodom háku, musí sa použiť závesné lano s tlmičom energie. Pred použitím závesného lana typu Manyard alebo štandardného závesného lana s tlmičom energie skontrolujte, či je pod nohami používateľa dostatočný voľný priestor, aby sa zabránilo nárazu do konštrukcie alebo na zem. V prípade hmotnosti 100 kg a pádového faktora dva (najnepriaznivejší) sa výška od zeme D rovná vzdialenosti zastavenia H (2L + 1,75 m) plus dodatočná vzdialenosť 1 m, s dĺžkou L (závesné lano + tlmič energie). Napr. v prípade lana s tlmičom energie, kde L = 2 m, je minimálna voľná vzdialenosť D = 6,75 m.

### PRAVIDELNÁ KONTROLA

Tieto pokyny musia byť umiestnené pri výrobku. Informácie z etikety zaznamenajte na identifikačnú kartu. Pri pravidelnej kontrole je nutné kontrolovať účinnosť a pevnosť zariadenia a je nevyhnutná na zaistenie bezpečnosti používateľa.

Toto zariadenie musí byť aspoň raz ročne preskúšané kompetentnou osobou a v prítomnosti súlade s pokynmi výrobcu. Overenie musí byť zaznamenané na priloženom liste a pečatnou nálepkou na výrobku (pozri obr. 1).



Fig. 1

### ŽIVOTNOSŤ OOP

Maximálna životnosť OOP, ktorá je predovšetkým z textilu, sa odhaduje na 10 rokov od dátumu výroby, avšak nasledovné faktory môžu vlastnosti produktu a životnosť znížiť: nesprávne skladovanie, nesprávne použitie, zastavenie pádu, mechanická deformácia, kontakt s chemikáliami (kyselinami a zásadami), pôsobenie vysokej teploty > 60 °C.

### BOD UKOTVENIA

Ak je možné, použijte s kotviacimi zariadeniami (v súlade s normou EN 795) alebo s konštrukčnou kotvou, čo znamená s prvkami upevnenými na konštrukciu (stena, stĺp).

V každom prípade skontrolujte, či bod ukotvenia:

- má minimálnu odolnosť 12kN,
- sa nachádza nad pracovníkom,
- sa nachádza v rámci zvislej osi pracovného priestoru (maximálny uhol ±30°),
- sa dokonale hodí k prípojnému zariadeniu pomôcky,
- nemá žiadne ostré okraje.

### ÚDRŽBA A SKLADOVANIE

Správna údržba a vhodné skladovanie OOP predĺži životnosť vášho výrobku a zároveň vám zabezpečí bezpečnosť. Je nutné prísne dodržiavať nasledovné odporúčania:

- Výrobok sa musí čistiť vodou a miernym roztokom mydla a vody. Nikdy nepoužívajte kyslé ani zásadité rozpúšťadlá.
- Nechajte ho vyschnúť v dobre vetranej miestnosti, v bezpečnej vzdialenosti od zdrojov tepla
- Postroj pri skladovaní chráňte pred pôsobením vlhkosti a ultrafialového svetla.

- Chráňte pred korozívnym, prehriatym alebo chladným prostredím.

### **KARABÍNKA**

Spojka v súlade s normou EN 362.

- Keď sa karabínka použije na pripavenie k bodu ukotvenia, je nutné dodržiavať odporúčania v odseku „BOD UKOTVENIA“.

Na pripnutie k bodu ukotvenia je tiež možné použiť popruhový krúžok (EN 795) alebo šnúrovú svorku (EN 362). Všetky lešenárske a iné karabínkové háky musia zodpovedať norme EN 362. Lešenársky hák je vyrobený z hliníka so západkami z nehrdzavejúcej ocele a otvor má šírku 63 mm. Minimálne medzné zaťaženie je > 20 kN. Vymeniteľná karabínka sa môže vymeniť iba za inú karabínku, ktorá zodpovedá norme EN 362. Prečítajte si návod na použitie karabínky.

**PRI PRIPÁJANÍ KARABÍNKY SA UISTITE, ČI ZAISTOVACÍ SYSTÉM SPRÁVNE ZAPADÁ.**

### **VAROVANIE:**

Karabínka je nevyhnutným prvkom vašej bezpečnosti. Preto odporúčame nasledovné:

- Ak je to možné, pridajte prípojku jednej osobe.
- Pred každým použitím skontrolujte, či zaistovací systém nie je zdeformovaný alebo nie sú na ňom žiadne známky poškodenia.
- Ak má zariadenie manuálny zámok, nepripájajte a neodstraňujte ho niekoľkokrát denne

**AK SA KARABÍNKA POUŽILA NA ZASTAVENIE PÁDU, JE NEVYHNUTNÉ VRÁTIŤ JU Z BEZPEČNOSTNÝCH DÔVODOV NA PRESKÚŠANIE.**

### **PREPRAVA**

Počas prepravy sa OOP musí skladovať v chladnom, suchom, nekorozívnom prostredí, chránená pred ultrafialovým svetlom atď.

# BRUKSANVISNING

## KOPPLINGSLINA I ENLIGHET MED EN 354:2010 KOP PLINGSLINA MED INTEGRERAD FALLDÄMPNING AV TYP MANYARD

### VIKTIG INFORMATION

Ni har just skaffat en personlig skyddsutrustning (PSU) och vi tackar Er för förtroendet. För att kunna utnyttja produkten på bästa sätt, rekommenderar vi att **FÖRE VARJE ANVÄNDNINGSTILLFÄLLE** läsa genom denna bruksanvisning mycket noga. Underlåtenhet att följa instruktionerna som ges i denna bruksanvisning kan ge upphov till mycket allvarliga följder. Vi rekommenderar därför regelbunden genomläsning av instruktionerna. Tillverkaren eller hans ombud påtar sig ej något ansvar för användning av produkten, lagerföringsmetoder eller underhåll som sker på ett annat sätt än vad som beskrivs i denna bruksanvisning.

### OM KÖPAREN INTE ÄR SLUTANVÄNDAREN, ÄR DET AV STÖRSTA VIKT ATT DESSA INSTRUKTIONER GES TILL DEN SISTNÄMNDNA.

Om produkten återförsäljs utanför det första mottagarlandet, skall återförsäljaren tillhandahålla följande dokumentation på det språk som talas i landet där produkten kommer att användas:

- underhållsinstruktioner
- instruktioner för regelbundna kontroller
- reparationsanvisningar
- ytterligare nödvändig information som gäller utrustningen i fråga

En säkerhetssele är den enda anordning för att uppfånga kroppen som får användas i ett fallskyddssystem.

Det är nödvändigt att före varje användning försäkra sig om att rekommendationerna som gäller de olika komponenterna i systemet efterlevs på det sätt som fastställs i bruksanvisningen. Komponenterna skall uppfylla tillämpliga europeiska standarder eller åtminstone andra lämpliga standarder och deras säkerhetsfunktioner får inte verka störande på varandra. Din personliga skyddsutrustning skyddar mot fall.

Där det är möjligt, rekommenderas att personligen tilldela den personliga skyddsutrustningen till en enda användare. Kontrollera att den personliga skyddsutrustningen du fått är förenlig med rekommendationerna för de andra komponenterna i fallskyddssystemet. Var under användningen noga med att skydda den personliga skyddsutrustningen mot risker som tillhör arbetsomgivningen såsom värmechock, elektriska eller mekaniska stötar, syrastänk, vassa kanter, etc.

### VARNING

Arbete på hög höjd är farligt och kan vålla olyckor och allvarliga skador. Vi påminner därför om att du personligen är ansvarig om en olycka skulle inträffa, med skada eller dödsfall antingen för dig själv eller tredje man vid användning av våra produkter. Produkterna bör användas av kompetenta personer, som fått en lämplig utbildning eller under ansvar av en kompetent överordnad. Försäkra dig om att du blivit tillräckligt tränad för användning av personlig skyddsutrustning och var noga med att du verkligen förstår hur den fungerar. Om det råder några tvivel, ta inga risker utan sök hjälp. Kom ihåg att god fysisk kondition är obligatorisk för att kunna utföra arbeten på hög höjd. Vissa medicinska kontraindikationer kan förekomma som gäller säkerheten (användning av läkemedel, kardiovaskulära problem...) vid normal användning av en personlig skyddsutrustning och i nödfall. Om du är osäker är det skäl att be din läkare om råd.

### I ENLIGHET MED EN 354

Kopplingslina av vävband eller rep av syntetisk fiber, med spänne och/eller metallring med eller utan kopplingar (i enlighet med EN 362) – Får inte användas som fasthållningssystem. Information om materialet på utrustningens märkning. Kopplingslinan får inte användas utanför angivna gränsvärden eller i något annat syfte än det avsedda.

### I ENLIGHET MED EN 355

Kopplingslina med integrerad energiabsorberare eller endast energiabsorberare får inte vara längre än maximalt 2 meter inklusive koppling. Kopplingslina av vävband eller rep av syntetisk fiber,

med spänne och/eller metallring med eller utan kopplingsanordningar (i enlighet med EN 362) —Avsedd i synnerhet för användning tillsammans med en säkerhetssele (i enlighet med 361) som fallskyddssystem (i enlighet med EN 363). Information om materialet på utrustningens märkning. Kopplingslinan får inte användas utanför angivna gränsvärden eller i något annat syfte än det avsedda.

## ANVÄNDNING

- Kopplingslinan av typ Manyard får endast kopplas med sina yttersta punkter.
- Vid användning av en klykformig lina (Y) ansluts förankringspunkten för säkerhetssele i enlighet med EN 361. Därefter ansluts delarna B och B' i tur och ordning till den strukturella förankringen.
- Den ensamma energiabsorberaren används tillsammans med kopplingar och/eller kopplingslinor enligt SS-EN 354 som fungerar som fallskyddslinor på högst 2 meter.
- Slå aldrig knut på kopplingslinan av typ Manyard.
- Skydda kopplingslinan av typ Manyard från vassa kanter, som kan skada den vid ett eventuellt fall.
- Sammankoppla inte 2 kopplingslinor av typ Manyard med varandra •Använd inte en kopplingslina utan falldämparlina som fallskyddssystem.
- Maximal längd mellan förankringspunkten och selens kopplingspunkt för fallskydd får ALDRIG överstiga 2 m.
- Sträva efter att arbeta med sträckt kopplingslina av typ Manyard
- När längden på linan + falldämparen är mindre än 2m, är det förbjudet att modifiera längden med andra kopplingssystem.
- Nyttja inte linan som servicelina eller handrep.
- Under användningen, kontrollera med jämna mellanrum nställnings- och/eller fastspänningselementen.
- Reducera risken för fall och fallhöjden till ett minimum.

Vid användning av en falldämparlina, var alltid noggrann med att kontrollera att det finns tillräckligt utrymme nedanför dig vid händelse av ett fall.

- Vid justering av längden hos en kopplingslina bör användaren inte befinna sig i ett område där fallrisk föreligger.

## KONTROLL

Före varje användningstillfälle är det tillrådligt att visuellt kontrollera skyddsutrustningens och eventuella tillhörande komponenters (t. ex. selens)Innan arbetet på hög höjd påbörjas skall det planeras för en evakuering av person som fallit och eventuellt blivit hängade i sele. Om produkten förorenas, kontakta tillverkaren eller hans ombud. Om du tvivlar på produktens säkerhetsgrad eller om produkten använts för att stoppa ett fall är det ytterst viktigt för din säkerhet att skyddsutrustningen tas ur bruk och skickas tillbaka till tillverkaren eller till ett godkänt servicecenter för kontroll eller kassering. Försök aldrig på egen hand att reparera en personlig skyddsprodukt — endast tillverkaren eller servicecentret har tillstånd att göra detta. Efter granskningen kan centret utfärda eller låta bli att utfärda en skriftlig tillåtelse att återanvända den personliga skyddsutrustningen.

WE Kontrollera skicket på kopplingslinan av typ Manyard:

- Att det inte förekommer några hack eller skärmärken i textildelarna.
- Att det inte förekommer deformation av öglor.
- Att linans ändar är hela.
- Att varken repet eller remmen är skadade (bristningar, slitage, brännmärken, etc...).
- Att kopplingsanordningarna inte på något sätt är deformerade eller slitna.
- Att kopplingsanordningarna fungerar normalt.
- Att metalldelarna är i fullgott skick.
- Kontroll av märkets läslighet

Kontrollera falldämparen:

a) för en klassisk kopplingslina med inbyggd falldämpning

- Att falldämparen ej bär spår av brännmärken, slitage eller skärmärken.

- Att skyddsplasten är heltäckande och fri från skärmärken.
- b) för en kopplingslina av typ Manyard med inbyggd falldämpning:
- Kontroll av falldämparindikator
- Mätning av väven i vävbandet i sträckt tillstånd (se bifogad tabell)

Typ Manyard	Artikel-nr	L Max.
2 M	1005318 - 1005325 1005327 - 1006709 1009770 - 1009771 1009772 - 1009773 1009774 - 1013491 1013520 - 1014690 1014638	1 m 68 cm
1,75 M	1010470	1 m 46 cm
1,5 M	1005317 - 1005324 1011754 - 1013521 1003970 - 1014659	1 m 21 cm

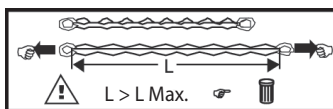

Om osäkerhet råder över detta, får falldämparen inte längre användas, då den är gjord för att stoppa endast ett fall.

### FRI HÖJD

Om risk för fall föreligger eller om förankringen kan ske bara nedanför selens förankringspunkt, är det absolut skäl att använda en kopplingslina försedd med en falldämpare. Kontrollera före användning av en falldämpare integrerad i en kopplingslina av typ Manyard att det finns en minimal nödvändig fri höjd under användarens fötter, för att undvika kollision med strukturen eller marken. Med en vikt på 100 kg och en situation med fallfaktor två (den mest ogynnsamma), är den fria höjden D stoppavståndet H ( $2L+1,75m$ ) plus ett ytterligare avstånd på 1m, där L är längden (kopplingslina + falldämpare). Ex : för en kopplingslina försedd med en falldämpare där  $L=2m$ , är den minsta fria höjden  $D=6.75 m$ .

### REGLBUNDEN KONTROLL

Dessa instruktioner måste förvaras tillsammans med produkten. Fyll i identifieringskortet med de data som ingår i märkningen. En regelbunden kontroll av utrustningens effektivitet och motståndskraft är oundviklig för att garantera användarens säkerhet. Denna personliga skyddsutrustning måste kontrolleras minst en gång per år av tillverkaren eller av en auktoriserad person och kontrollen skall registreras på det kort som bifogas med utrustningen.



Utrustningen måste besiktigas minst en gång per år av en behörig person i strikt överensstämmelse med tillverkarens anvisningar, och besiktningresultatet måste registreras på det bifogade formuläret samt genom fixering av en dekal på produkten (se fig. 1).

### LIVSLÄNGD

Man uppskattar att maximal livslängd på en personlig skyddsutrustning med övervägande textil, uppgår till 10 år, från tillverkningsdatum räknat. Följande faktorer kan emellertid förminska produktens prestanda och livslängd: dåliga lagringsförhållanden, felaktig användning, stopp av fall, mekanisk deformation, kontakt med kemiska (sura och basiska) produkter, utsättning för starka värmekällor > 60°C.

### FÖRANKRINGSPUNKT

Skal hvis mulig brukes sammen med forankringsanordninger (som samsvarer med standarden EN 795) eller forankringer, dvs. elementer permanent festet til en struktur (vegg, stolpe o.l.).

Kontrollera under alla omständigheter att förankringspunkten:

- Har en motståndskraft på minst 12 kN,
- Befinner sig ovanför användaren.
- Befinner sig i vertikalt läge i förhållande till arbetsnivån: (max. vinkel  $\pm 30^\circ$ ),
- Är fullständigt anpassad till utrustningens fästordning.

- Inte uppvisar vassa kanter.

## **UNDERHÅLL OCH FÖRVARING**

Ett gott underhåll och en god förvaring av produkten ger denna en batter livslängd och garanterar din säkerhet.

Följ noga dessa rekommendationer:

- Rengör produkten med vatten och mild tvål. Använd aldrig sura eller basiska lösningsmedel.
- Låt den torka av sig själv på en ventilerad plats, på avstånd från öppen eld och andra värmekällor.
- Förvara den i en lokal skyddad mot fukt och ultravioletta strålar.
- Undvik också miljöer där frätande vätskor förekommer och extrem kyla eller värme

## **KARBINHAKE**

Kopplingsanordning enligt EN 362.

- Då karbinhaken används för att fästas vid en förankringspunkt skall man kontrollera att rekommendationerna i stycket "FÖRANKRINGSPUNKT" efterlevs.

Det är även möjligt att använda en remögla (EN 795) eller en säkeretskrok (EN 362) för koppling till förankringspunkten. Anslutningsdelarna i Manyard-krokarna och –karbinhakarna uppfyller standarden EN362. Öppningsbredden på kroken är 63 mm och består av aluminium med ett spänne av rostfritt stål. Hållfastheten är minst > 20 kN. Den borttagbara skruvkarbinhaken får bara ersättas med en anslutningsdel certifierad enligt standarden EN362. Se till att respektera skruvkarbinhakens användningsföreskrifter.

## **DÅ KARBINHAKEN KOPPLAS FAST BÖR MAN KONTROLLERA ATT LÅSSYSTEMET ÄR PÅ PLATS.**

### **VARNING :**

Karbinhaken är absolut oundgänglig för din säkerhet. Vi rekommenderar därför:

- att tilldela kopplingsanordningen till en särskild person alltid då detta är möjligt,
- att granska den före varje användningstillfälle för att försäkra sig om bl. a. att ingen deformation eller tecken på slitage förekommer och att låssystemet fungerar normalt,
- att inte fästa och ta loss den flera gånger under en arbetsdag, om den har ett manuellt lås.

**OM KARBINHAKEN HAR ANVÄNTS FÖR ATT STOPPA ETT FALL, ÄR DET YTTERRST VIKTIGT AV SÄKERHETSSKÅL ATT RETURNERA DEN FÖR KONTROLL.**

## **TRANSPORT**

Kontrollera vid transport att skyddsutrustningen förvaras skyddad mot värme, fukt, korrosiv miljö, ultravioletta strålar, osv.

# KULLANMA TALİMATLARI

BAĞLANTI KORDONU  
EN 354:2010 İLE UYUMLUDUR.  
ENERJİ SOĞURUCU KORDON, MANYARD TİPİ  
EN 355:2002 İLE UYUMLUDUR.

## ÖNEMLİ - LÜTFEN NOT EDİN:

Bir süre önce Kişisel Koruyucu Ekipman (PPE) sahibi oldunuz ve güven duyduğunuz için teşekkür ediyoruz. Maksimum düzeyde fayda sağlamak için **EKİPMANI HER KULLANIMINIZIN ÖNCESİNDE** aşağıdaki talimatlara uyun. Bu kılavuzda belirtilen talimatlara uyulmaması, ciddi sonuçlara yol açabilir. Bu talimatları zaman zaman tekrar okumanızı öneriyoruz. Ayrıca imalatçı veya onun temsilcisi, bu kılavuzda tarif edilenden başka herhangi bir biçimde kullanım, saklama yöntemi veya bakım gerçekleştirilmesi halinde her türlü sorumluluğu reddeder.

## EĞER ALICI, SON KULLANICI DEĞİLSE, BU TALİMATLARIN SON KULLANICIYA İLETİLMESİ ÖNEMLİDİR.

Ürünün ilk varış ülkesinden farklı bir ülkede yeniden satışa sunulması halinde satıcı, kullanıcının güvenliği için aşağıdaki bilgileri, kullanım ülkesinde yaygın olarak kullanılan dilde temin etmelidir:

- Bakım Talimatları.
- Periyodik inceleme için bakım talimatları.
- Onarımlarla ilgili talimatlar.
- Ekipmana mahsus gerekli ek bilgiler.

Güvenlik donanımı, düşme önleyici sistemde kullanılmasına izin verilen tek kişisel düşmeye karşı koruma cihazıdır. Kullanmadan önce bu ürünle bağlantılı her parçaya dair tavsiyelerin yanı sıra parçaların kullanım talimatlarında belirtilenlere uyulduğundan ve yürürlükteki Avrupa standartlarıyla veya bunların bulunmaması halinde, başka herhangi bir uygun standartla uyumlu olduklarından ve parçaların güvenlik işlevlerinin birbirine engel olmadığından tamamen emin olun. KKE'niz düşmelere karşı koruma sağlar.

Mümkün olduğu yerde bireysel bir kullanıcıya PPE (Kişisel Koruyucu Ekipman) tahsis edilmesi ısrarla tavsiye edilir. Sahip olduğunuz Kişisel Koruyucu Ekipmanın diğer düşme önleyici sistemle ilgili tavsiyelere de uygun olduğunu kontrol edin.

Kullanım sırasında Kişisel Koruyucu Ekipmanınızı çalışma ortamıyla bağlantılı tüm risklere karşı koruyun: Elektrik çarpması, termal veya mekanik şok, asit sıçraması, keskin uçlar, vb.

## UYARI

**Yüksekte gerçekleştirilen faaliyetler tehlikelidir; ciddi kazalara ve yaralanmalara neden olabilir. Ürünlerimizden birinin kullanımı sırasında veya sonrasında kendinize veya bir üçüncü tarafa yönelik kaza, yaralanma veya ölüm vakalarından kişisel olarak sizin sorumlu tutulacağını hatırlatırız. Ürünlerimizin kullanımı, gerekli eğitimden geçmiş veya yetkili bir gözetmenin denetimi ve talimatı altında çalışan yetkili kişilere mahsustur.**

**Bu Kişisel Koruyucu Ekipmanın kullanımı hakkında yeterli eğitimi aldığınızdan ve nasıl çalıştığını tam olarak anladığınızdan emin olun. Herhangi bir şüphe halinde hiçbir risk almayın ve danışın. Yüksekte çalışmak için fiziki şartların iyi olması gerekir. Birtakım olumsuz tıbbi belirtiler, Kişisel Koruyucu Ekipmanın olağan kullanımı sırasında ve acil durumlarda kullanıcı güvenliğini tehdit edebilir (ilaç alınması, kalp-damar sorunları, vb.). Herhangi bir şüphe halinde doktorunuza danışın.**

## EN 354 STANDARDINA UYGUNLUK

Ağ kordonunun veya sentetik fiber halatın bağlanması ve/veya yüksükle, konektör ile veya konektör olmadan ilmek yapılması (EN 362 uyarınca) – Dizginleyici veya çalışma konumlandırma sistemi hariç kullanılmamalıdır. Malzemeler hakkında bilgi ekipman etiketinde mevcuttur. Kordon, sınırlarının ötesinde veya amaçlanandan başka bir uygulama için kullanılmamalıdır.

## EN 355 STANDARDINA UYGUNLUK

Tek başına enerji emici veya enerji emici entegreli bağlantı halatı kordonu konektörle maksimum 2 m'yi geçmemelidir. Sentetik fiber ağ kordon veya enerji soğuruculu halat, ilmekli ve/veya yüksüklü,

konektörlü/konektörsüz (EN 362 uyarınca) – Daha çok (EN 363 uyumlu) düşme önleyici sistem olarak (EN 361 uyumlu) düşme önleyici donanımla birlikte kullanılmak üzere tasarlanmıştır. Malzemeler hakkında bilgi ekipman etiketinde mevcuttur. Kordon, sınırlarının ötesinde veya amaçlarından başka bir uygulama için kullanılmamalıdır.

## KULLANIM

- Kordon, sadece bu maksada dönük uçlardan bağlanmalıdır.
- Y-şekilli kordonlarda EN 361 uyumlu donanımınızın sabitleme noktasını bağlayın, daha sonra B ve B' uçlarını yapısal sabitleme noktasına bağlayın.
- Tek başına enerji emici, en fazla 2 metrelik bir düşmeyi durdurucu halat oluşturmak için konektörler ve/veya bir EN 354'e uygun halat ile kullanılır.
- Kordona düğüm atmayın.
- Kordonu, düşme halinde hasara yol açabilecek keskin kenarlardan koruyun.
- İki kordonu birleştirmeyin.
- Düşme önleyici sistem olarak enerji soğurucusu olmayan kordon kullanmayın.
- Donanımın sabitleme noktasından düşme önleyici ekleme noktasına kadar olan MAKSİMUM uzunluk HİÇBİR ZAMAN 2 metreyi geçmemelidir.
- Kordonun gevşekliğini olabildiğince azaltın.
- Enerji soğurucu kordona bağlandığında ve her ikisinin (kordon + soğurucu) uzunluğu 2 metrenin altında kaldığında uzunluk hiçbir zaman diğer bağlantı unsurlarıyla birlikte değiştirilmemelidir.
- Kordonu servis halatı veya tutma halatı olarak kullanmayın.
- Kullanım sırasında ayarlama ve/veya takma parçalarını düzenli olarak kontrol edin.
- Yüksek yerlerden düşme riskini ve muhtemel düşme mesafesini düşürün.

Enerji soğurucu kordon kullanırken, kullanımdan önce düşme halinde yeterli aralık kalıp kalmayacağını kontrol edin

- Düşme riskinden kaçınmak için bir kordon uzunluğunu ayarlarken, kullanıcıya düşme riskinin olduğu bir alanda hareket etmemesi önerilir.

## KONTROLLER

Her bir kullanımdan önce Kişisel Koruyucu Ekipmanın bütünlüğünün yanı sıra birlikte kullanılabilirlik diğer tüm ekipmanın (örn. donanım...) bütünlüğünü doğrulayacak şekilde kapsamlı bir görsel inceleme yapılmalıdır. Tam güvenlik içinde kaçış sağlayacak gerekli tedbirler alınmalıdır. Üründe sorun olması halinde imalatçıyla veya temsilcisiyle irtibata geçin. Ürünün güvenliğiyle veya EN ürünün düşmeyi önleyecek şekilde kullanılıp kullanılmadığıyla ilgili herhangi bir şüpheniz olursa, Kişisel Koruyucu Ekipmanın hizmetten çekilmesi ve kontrol edilmek veya imha edilmek üzere imalatçıya ya da vasıflı bir onarım merkezine geri gönderilmesi kişisel güvenliğinizi açısından temel önemdedir. Asla Kişisel Koruyucu Ekipmanı kendi başınıza değiştirmeyi veya onarmayı denemeyin. Sadece imalatçı veya onarım merkezi bu onarımları gerçekleştirmek yetkisine sahiptir. İncelemenin ardından merkez, Kişisel Koruyucu Ekipmanın yeniden kullanılabileceğine dair yazılı yetki verecektir.

Kordonun durumunu kontrol edin:

- Fiberdeki her türlü kırılma veya yırtılma.
- İlmeklerdeki her türlü bükülme.
- Ek yerlerinin bütünlüğü.
- Kordondaki veya kayıştaki her türlü bozulma (yırtılma, yıpranma, yanma, vb.).
- Konektörlerdeki her türlü bükülme veya yıpranma.
- Konektörlerin işleyişi.
- Metalik parçaların durumu.
- İşaretlerin okunurluğunun kontrolü

Enerji soğurucunun durumunu kontrol edin::

a) Standart enerji soğurucu kordonda

- Tekstil ilmeklerdeki her türlü bozulma (yırtılma, yıpranma, yanma, vb.).



- Koruyucu kapaktaki her türlü bozulma (yırtılma).
- b) Manyard için, enerji soğurucu kordonda
- Düşme göstergesini kontrol edin.
- Tekstil parçasını gerilmiş vaziyette ölçün (aşağıdaki tabloya bakın).

Manyard Tip	Ref.	L Maks
2 M	1005318 - 1005325 1005327 - 1006709 1009770 - 1009771 1009772 - 1009773 1009774 - 1013491 1013520 - 1014690 1014938	1 m 68 cm
1,75 M	1010470	1 m 46 cm
1,5 M	1005317 - 1005324 1011754 - 1013521 1003970 - 1014659	1 m 21 cm

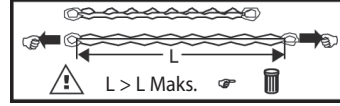

Şüpheye düşmeniz halinde kordon kullanılmamalıdır çünkü enerji soğurucu, birden fazla düşmeyi önleyecek şekilde tasarlanmamıştır.

#### AÇIKLIK

Eğer düşme riski varsa veya donanım, askı noktasının altında sabitlenemiyorsa mutlaka enerji soğuruculu bir kordon kullanılmalıdır. Enerji soğuruculu kordon ve manyard kullanmadan önce yapıyla veya zeminle herhangi bir çarpışmanın önüne geçmek için kullanıcının ayaklarının altında yeterli açıklık bulunup bulunmadığını kontrol edin. 100 kg'lık bir kütleyle ve iki değerinde düşme faktörü durumunda (en olumsuz), L uzunluğunda (kordon + enerji soğurucu) D kafa boşluğu, durma mesafesi (2L + 1,75m) artı 1 m'lik ek mesafedir. Örn. L=2 m uzunluğunda enerji soğuruculu bir kordon için asgari açıklık D=6,75 m'dir.

Fig. 1

#### PERİYODİK İNCELEME

Bu talimatlar ürünle birlikte tutulmalıdır. Etiket bilgilerini kaydetmek için kimlik kartını kullanın. Periyodik incelemede ekipmanın etkinliği ve gücü kontrol edilmelidir. Kullanıcı güvenliğinin garantiye alınmasında bu çok önemlidir. Kişisel Koruyucu Ekipman, imalatçı veya yetkili bir kişi tarafından yılda en az bir defa incelenmeli ve yapılan inceleme kimlik kartına girilmelidir, doğrulama ekli kağıda ve ürün üzerine bir mühür etiketi yapıştırılarak kaydedilmelidir (bkz. Şekil 1).



#### KİŞİSEL KORUYUCU EKİPMANIN ÖMRÜ

Büyük ölçüde tekstil olan Kişisel Koruyucu Ekipmanın maksimum ömrü, imalat tarihinden itibaren 10 yıl olarak değerlendirilmektedir, ancak aşağıdaki faktörler ürünün performansını ve ömrünü düşürebilir: Yanlış saklama, yanlış kullanım, tutmayı önleme, mekanik bükülme, kimyasallarla (asitler ve alkaliler) temas, 60 °C üzerinde sıcaklığa maruz kalma.

#### SABİTLEME NOKTASI

Eğer mümkünse, sabitleme cihazlarıyla (EN 795 standardına uygun) veya yapısal sabitleyiciyle birlikte kullanılmalıdır. Yani parçalar kalıcı şekilde bir yapıya (duvar, direk,...) takılmalıdır.

Her durumda sabitleme noktasını şu hususlarda kontrol edin:

- En az 12 kN direnci olmalıdır.
- Kullanıcının üstünde konumlandırılmalıdır.
- Çalışma alanının (maksimum ±30° açıda) dikey ekseninde konumlandırılmalıdır.
- Ekipmanın eklenti cihazına kusursuz şekilde uymalıdır.
- Keskin uçları bulunmamalıdır.

#### BAKIM VE SAKLAMA

Kişisel Koruyucu Ekipmanınızın bakımı ve saklamasının iyi yapılması, ürününüzün çalışma ömrünü uzatırken sizin de güvenliğinizi temin edecektir. Aşağıdaki önerilere kati surette uyulmalıdır:

- Ürün, suyla ve hafif bir sabunla temizlenmelidir. Hiçbir zaman asitli veya baz solventler kullan-

mayın.

- Isı kaynaklarının uzağında, iyice havalandırılmış bir yerde kurumaya bırakın. Donanımı nemli ortamdaki morötesi ışıktan uzak tutun.
- Her türlü aşındırıcı, aşırı ısınmış veya soğutulmuş ortamdaki kaçınınız.

### **KARABİNER**

EN 362 standardıyla uyumlu konektör.

- Sabitleme noktasını takmak için karabiner kullanıldığında "SABİTLEME NOKTASI" paragrafındaki önerilere uyulmalıdır.

Aynı zamanda sabitleme noktasına bağlantı oluşturmak için kayışlı halka (EN 795) veya sicim kıskaçı (EN 362) kullanmak da mümkündür. Bütün iskele ve diğer karabiner askıları, EN 362 uyumlu olmalıdır. İskele askısı, paslanmaz çelik kapama mandallı olarak alüminyumdan yapılır ve 63mm'lik kapı açıklığı vardır. Asgari kırılma yükü > 20kN'dir. Çıkarılabilen karabiner, sadece EN 362 uyumlu başka bir karabinerle değiştirilebilir. Lütfen karabinerin kullanım kılavuzunu okuyun.

### **KARABİNER BAĞLANTISINI YAPARKEN KİLİTLEME SİSTEMİNİN YERİNDE OLDUĞUNU KONTROL EDİN.**

#### **UYARI:**

Karabiner güvenliğinizi için çok önemlidir. Dolayısıyla şunları öneriyoruz:

- Mümkün olduğu yerde konektörü tek bir kişiye tahsis edin.
- Her kullanımdan önce hiçbir bükülme veya yıpranma belirtisi olmadığını ve kilitleme sisteminin düzgün çalıştığını kontrol edin.
- Manuel kilit bulunması halinde cihazı gün içerisinde birkaç defa takıp çıkarmayın

### **EĞER DÜŞMEYİ ÖNLEMEK İÇİN KARABİNER KULLANILMIŞSA, GÜVENLİK İÇİN KONTROL EDİLMEK ÜZERE İADE EDİLMESİ GEREKİR.**

#### **NAKLİYE**

Nakliye sırasında Kişisel Koruyucu Ekipmanınızı serin, kuru, aşındırıcı olmayan bir ortamda, morötesi ışıkların uzağında, vb. saklandığından emin olun.

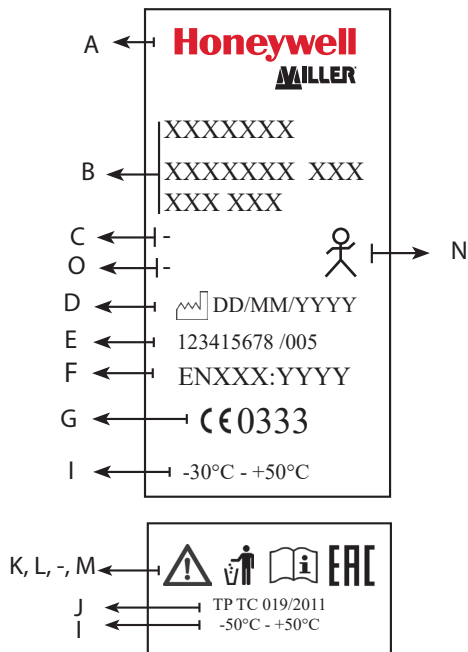

## MEANING OF LABELING



- A: The name, brand or any other ways of identifying the manufacturer or the supplier
- B: The product reference and/or the product designation.
- C: The material(s) of the main synthetic fibres used in the construction of the equipment  
Maximum permitted length: absorber + lanyard
- D: The date of manufacture (day/month/year)
- E: The lot or serial number
- F: EN xxx:xxxx: Number of the European conformity standards and their years
- G: 0333 : EC logo followed by the number of the organization notified to monitor the production.
- H: : The standard pictogram indicating to the user to read the documentation
- I, J, K, L, M – Applicable for Russian market only
- N: Maximum number of users
- O: Maximum length with connector

## MÆRKNING



- A: Fabrikantens eller forhandlerens navn, varemærke eller anden identifikation
- B: Produktets reference  
Produktets betegnelse
- C: Sammensætningen af de vigtigste syntetiske fibre i produktets opbygning  
Maksimal tilladelig længde: absorber + livline
- D: Fabrikationsdato (dag / måned / år)
- E: Partinummer eller serienummer
- F: EN xxx : xxxx: Numrene på de europæiske standarder, udstyret opfylder, og deres år
- G: 0333 : CE-logoet efterfulgt af nummeret på det godkendte organ, der varetager kontrollen af produktionen
- H: : Det normaliserede pictogram, der opfordrer brugeren til at læse brugsvejledningen
- I, J, K, L, M – Gælder kun for den eurasiske økonomiske union
- N: Maksimalt antal brugere
- O: Maksimal længde med konektor

## BEDEUTUNG DER MARKIERUNG



- A: Name, Warenzeichen oder jedes sonstige Mittel zur Kennzeichnung des Herstellers oder Lieferanten,  
B: Name des Produktes und/oder seine Bestellnummer,  
C: Material(e) der zur Herstellung der Ausrüstung benutzten  
Maximal zulässige Länge von Falldämpfer + Verbindungsmittel,  
D: XX/YY/ZZ Fertigungs Tag/ Monat/ Jahr,  
E: Los- oder Seriennummer,  
F: EN xxx: yyyy Nummer und Jahr der europäischen Konformitätsnorm  
G: 0333 : Logo EC und Nr. der notifizierten Stelle für die Fertigungskontrolle  
H: : Standardsymbol, das den Benutzer zum Lesen der Gebrauchsanweisung auffordert,  
I, J, K, L, M –gilt nur für Eurasische Wirtschaftsunion  
N : Maximale Anzahl von Benutzern  
O : Maximale Länge mit Verbinder

## SIGNIFICACIÓN DEL MARCADO



- A: El nombre, la marca comercial o cualquier otra marca de identificación del fabricante o del proveedor  
B: La referencia del producto  
La designación del producto  
C: El o los materiales de las principales fibras sintéticas de construcción del equipo  
Longitud máxima permitida: absorbedor + correa  
D: La fecha de fabricación (día/ mes / año)  
E: El número de lote o el número de serie  
F: EN xxx: xxxx: Número de las normas europeas de conformidad y su año  
G: 0333 : Logotipo de la CE seguido desde nº del organismo notificado que interviene en la fase de control de la producción  
H: : El pictograma normalizado que indica al usuario leer la noticia  
I, J, K, L, M – Se aplica exclusivamente en la Unión Económica Euroasiática  
N: número máximo de usuarios  
O: longitud máxima con el conector

## SILTIDE TÄHENDUS



- A: Nimetus, kaubamärk või muud vahendid tootja või tarnija identifitseerimiseks  
B: Toote tähis  
– Toote nimetus ja suurus  
C: Varustuse konstrueerimisel kasutatud peamiste sünteetiliste kiudude materjal(id)  
D: Tootmise kuupäev (päev /kuu /aasta)  
E: Partii- või seerianumber  
F: EN xxx:xxxx: kohaldatavate Euroopa standardite number ja aasta  
G: 0333 : EÜ logo, millele järgneb tootmise jälgimiseks teavitatud organisatsiooni number.  
H: : standardne piktogramm näitab, et kasutaja peab dokumentatsiooni lugema  
I, J, K, L, M – rakendatav ainult Euraasia Majandusühendusele  
N: max kasutajate arv  
O: maksimaalne pikkus koos liitmikuga

## TUOTEMERKINTÖJEN MERKITYS



- A: Nimi, tavamerkki tai mikä tahansa muu valmistajan tai tavarantoimittajan käyttämä tunnustustapa  
B: Tuotenumero  
Käyttötarkoitus  
C: Vanisteen valmistuksessa käytetyt synteettiset pääkuidut Suurin sallittu pituus: energian sitoja + köysi  
D: Valmistuspäivä (päivä /kuukausi/ vuosi)  
E: Erä- tai sarjanumero  
F: EN xxx : xxxx : Eurooppalainen yhdenmukaisuusstandardi ja vuosi  
G: 0333 : CE logo, jota seuraa laadunvalvontaan osallistuneen ilmoitetun laitoksen numero  
H: : Normalisoitu kuvake, joka kehottaa käyttöohjeen lukemiseen  
I, J, K, L, M – sovelletaan ainoastaan Euraasian talousliittoon  
N: Käyttäjien enimmäismäärä  
O: Enimmäispituus liittimen kanssa

## SIGNIFICATION DU MARQUAGE



- A: Le nom, la marque commerciale ou tout autre moyen d'identification du fabricant ou du fournisseur
- B: La référence du produit et/ou la désignation du produit
- C: Le ou les matériaux des principales fibres synthétiques de construction de l'équipement.  
La longueur maximale permise : absorbeur + longe
- D: La date de fabrication (jour/mois / année)
- E: Le numéro de lot ou le numéro de série
- F: EN xxx : xxxx : Numéro des normes européennes de conformité et leur année
- G: **CE0333** : Logo CE suivi du n° de l'organisme notifié intervenant dans la phase de contrôle de la production
- H: : Le pictogramme normalisé indiquant à l'utilisateur de lire la notice
- I, J, K, L, M – applicable à l'union économique eurasiatique uniquement
- N: Nombre maximum d'utilisateurs
- O: Longueur maxi avec connecteur

## SIGNIFICATO DELLA MARCATURA



- A: Il nome, il marchio commerciale o ogni altro mezzo per identificare il produttore o il fornitore
- B: Il riferimento del prodotto  
La descrizione del prodotto
- C: Il materiale/i delle principali fibre sintetiche utilizzate nella costruzione dell'attrezzatura  
La lunghezza massima autorizzate: assorbitore + cordino
- D: La data di fabbricazione (giorno/ mese/ anno)
- E: Il numero di lotto o il numero di serie
- F: EN xxx: xxxx: numero delle norme europee di conformità e anno
- G: **CE0333** : Il logo CE seguito dal n° dell'organismo di certificazione che si occupa del controllo della produzione
- H: : Il simbolo standardizzato che indica all'utilizzatore di leggere le istruzioni
- I, J, K, L, M – applicabile solo per l'Unione economica eurasiatica
- N: Numero massimo di operatori
- O: Lunghezza massima con connettore

## ŽENKLŲ REIŠKĖS



- A: pavadinimas, prekės ženklas arba bet kokia priemonė, skirta identifikuoti gamintoją arba tiekėją.
- B: produkto savybės.  
– produkto pavadinimas ir dydis.
- C: pagrindinių sintetikos pluoštų, naudojamų įrangos gamybai, medžiagos (-a).
- D: pagaminimo data (diena / mėnuo / metai).
- E: serijos arba partijos numeris.
- F: EN xxx:xxxx: Europos atitikties standartų numeriai ir jų metai.
- G: **CE0333** : EB logotipas ir gamyba kontroliuojančios organizacijos numeris.
- H: : standartizuota piktograma, informuojanti naudotoją, kad reikia skaityti instrukcijas.
- I, J, K, L, M – galioja tik Eurazijos ekonominėje sąjungoje
- N: Didžiausias naudotojų skaičius
- O: Didžiausias ilgis su jungtimi

## MARĶĒJUMU NOZĪME



- A: nosaukums, zīmols vai citi ražotāja vai piegādātāja identifikācijas līdzekļi
- B: izstrādājuma atsauce  
– Izstrādājuma apzīmējums un izmērs
- C: aizsardzības līdzekļa izstrāde izmantoto galveno sintētisko šķiedru materiāls(-i).
- D: ražošanas datums (diena / mēnesis / gads)
- E: partijas vai sērijas numurs
- F: EN xxx:xxxx: Eiropas atbilstības standartu numuri un gadi.
- G: **CE0333**: EK logotips, pēc kura ir ražošanas pārraudzībai pilnvarotās organizācijas numurs.
- H: : standarta piktograma, kas lietotāju informē par dokumentācijas izlasīšanas nepieciešamību
- I, J, K, L, M – attiecas tikai uz Eirāzijas Ekonomisko savienību
- N: Maksimālais lietotāju skaits
- O: maksimālais garums ar savienotāju

## BETEKENIS VAN DE MARKERING



- A: De naam, het handelsmerk of elk ander identificatiemiddel van de fabrikant of de leverancier
- B: De referentie van het product  
De omschrijving van het product
- C: De belangrijkste materialen van de synthetische vezels, gebruikt voor de bouw van de uitrusting  
Maximaal toegelaten lengte: absorber + riem
- D: De fabrikagedatum (dag/ maand/ jaar)
- E: Het lot- of het serienummer
- F: EN xxx : xxxx : nummer van de Europese conformiteitsnormen en hun jaar
- G: : CE-logo gevolgd door het nummer van het 'notified body' dat tussenkomst bij de controlefase van de productie
- H: : het genormaliseerd pictogram, dat aangeeft dat de gebruiker de handleiding moet lezen
- I, J, K, L, M – Alleen van toepassing in Euraziatische Economische Unie
- N : Maximale aantal gebruikers
- O : Maximale lengte met verbindingsstuk

## ODCZYTYWANIE OZNACZEŃ



- A: Nazwa, marka handlowa lub każdy inny środek identyfikacji producenta lub dostawcy
- B: Referencja produktu  
Nazwa produktu
- C: Materiał(y) głównych włókien syntetycznych użytych do produkcji sprzętu  
Maksymalna dopuszczalna długość: amortyzator + linka
- D: Data produkcji (dzień /miesiąc /rok)
- E: Numer partii lub numer serii
- F: EN xxx : xxxx : Numer i rok wydania europejskich norm zgodności
- G: : Logo CE z numerem instytucji certyfikującej biorącej udział w fazie kontroli produkcji
- H: : Piktogram informujący użytkownika o konieczności przeczytania instrukcji
- I, J, K, L, M – ma zastosowanie wyłącznie do krajów Euroazjatyckiej Unii Gospodarczej
- N: Maksymalna liczba użytkowników
- O: Maksymalna długość ze złączem

## MERKINGENS BETYDNING



- A: Navn, merke eller annen identifikasjon av fabrikant eller leverandør.
- B: Produktets referanse  
Betegnelse på produktet
- C: Stoffet(-ene) til de viktigste syntetiske fibre som utstyret er laget av  
Maksimal tillatt lengde: demper + line
- D: Fabrikasjonsdato (dag / måned / år)
- E: Varepartinummer eller serienummer
- F: EN xxx : xxxx: Nummeret og året til de europeiske normene som utstyret samsvarer med
- G: : CE-logoen etterfulgt av nummeret på organismen som foretok produksjonskontroll
- H: : Standardsymbol som anger at brukeren må lese bruksanvisningene
- I, J, K, L, M – gjelder kun for den eurasiske økonomiske union
- N: Maks antall brukere
- O: Maks lengde uinkudert kopligng

## SIGNIFICADO DA MARCAÇÃO



- A: O nome, a marca comercial ou qualquer outro meio de identificação do fabricante ou do fornecedor,
- B: A referência do produto,  
A designação do produto e o seu tamanho,
- C: O ou os materiais das principais fibras sintéticas de construção do equipamento,
- O: comprimento máximo permitido é o comprimento total do dissipador + corda,
- D: A data de fabrico (dia /mês /ano)
- E: O número do lote ou o número de série,
- F: EN xxx : xxx : Número das normas europeias conformes e o seu ano,
- G: : logótipo CE seguido do n.º do organismo notificado interveniente na fase de controlo da produção.
- H: : O pictograma normalizado indica que o utilizador deverá ler o Manual de Utilização.
- I, J, K, L, M – Aplicável apenas para união económica euro-asiática
- N : Número máximo de utilizadores
- O : Comprimento máximo com conetor

## МАРКИРОВКА

A: Название, торговая марка или другое средство идентификации продукта, предоставленное производителем или его представителем;

B: Наименование продукта и/или артикул;

C: Основные синтетические материалы, использованные в производстве продукта. Максимально допустимая длина стропа с амортизатором;

D: Дата изготовления (день / месяц / год);

E: Серийный номер;

F: EN xxx, ГОСТ Р EN: европейский и российский стандарты

G:  xxx: логотип ЕС и номер сертификационного органа.

H:  : Стандартная пиктограмма, сообщающая пользователю о необходимости ознакомиться с инструкцией.

I, J, K, L, M – Относится только к Евразийскому экономическому союзу

I: диапазон температур эксплуатации

J: обозначение технического регламента Таможенного Союза

K: обратите особое внимание

L: следуйте указаниям по безопасной утилизации продукта

M: единый знак обращения продукции на рынке Евразийского Экономического союза

N: Максимально допустимое количество пользователей

O: Максимальная длина устройства с учетом карабинов

## MÄRKNINGENS BETYDELSE

A: Namn, varumärke eller annan identifiering av tillverkaren eller leverantören

B: Produktreferens  
Produktbeteckning

C: Material som använts i de viktigaste syntetfibrerna i utrustningen  
Längsta tillåtna längd: falldämpare + kopplingslina

D: Tillverkningsdatum (dag / månad / år)

E: Leverans- eller serienummer

F: EN xxx : xxxx : Nummer på europeiska standarder för typgodkännande och år

G:  0333 : CE-logo följt av numret på den delgivna instans som deltagit i produktionskontrollen

H:  : Standardiserad bildsymbol som ber användaren läsa bruksanvisningen

I, J, K, L, M – Tillämpningsbar endast för Eurasiska ekonomiska unionen

N: Max antal användare

O: Maxlängd med koppling



## VÝZNAM ZNAČENIA

A: Názov, obchodná značka alebo iné významy identifikačných znakov výrobcu alebo dodávateľa

B: Referencia výrobku  
- Popis výrobku a jeho rozmery

C: Materiál (y) hlavný syntetické vlákna použité v onštrukcia zariadenia  
Maximálna povolená dĺžka: absorber + šnúrka

D: Dátum výroby (deň / mesiac / rok)

E: Číslo dávky alebo sériové číslo

F: EN xxx:xxxx: Čísla európskych noriem a rok ich vydania

G:  0333: Logo CE, po ktorom nasleduje číslo autorizovanej organizácie, ktorá spolupracovala vo fáze kontroly

H:  : Štandardizovaný symbol informujúci používateľa o nutnosti prečítať si pokyny.

I, J, K, L, M – použiteľné/platí iba pre euroázijskú hospodársku úniu /sväz

N : Maximálny počet používateľov

O : Maximálna dĺžka s konektorom



## ETİKETLERİN ANLAMI

A: İmalatçıyı veya tedarikçiyi tanımlayan isim, marka veya başka herhangi bir işaret.

B: Ürün referansı ve/veya ürün tanımlaması.

C: Ekipmanın yapısında kullanılan başlıca sentetik fiberlerin malzemeleri. İzin verilen maksimum uzunluk: Soğurucu + kordon.

D: Data fabricației (gün/ ay/ yıl).

E: Parti veya seri numarası.

F: EN xxx : xxxx : Avrupa uyumluluk standartlarının numarası ve yılları.

G:  0333 : EC logosunun ardından üretimi denetlemek üzere ihbarda bulunulan kurumun numarası.

H:  : Kullanıcıyı belgeleri okumaya yönlendiren standart resim.

I, J, K, L, M – Sadece Avrasya Ekonomik Birliği için geçerlidir

N: Maksimum kullanıcı sayısı

O: Konektör ile maksimum uzunluk



EN-Individual protection equipment identification sheet; BG-Идентификационен лист на лично предпазно средство; CS-Identifikační list jednotlivého ochranného zařízení; DA-Identifi kationsskema for personligt beskyttelsesudstyr; DE-Typenschild der Einzelpersonenschutzeinrichtung; EL-Φύλλο προσδιορισμού ατομικού εξοπλισμού προστασίας; ES-Ficha de identificación del equipo de protección individual; ET-Isikliku kaitsevahendi identimisandmetesilt; FI-Henkilökohtaisen turvalaitteen tunnistiedot; FR-Fiched'identification d'équipement de protection individuelle; H-List za identifikaciju individualne zaštitne opreme; HU-Egyéni védőeszköz azonosítólapja; I-Scheda d'identificazione dell'attrezzatura per la protezione individuale; LT-Asmeninių apsaugos priemonių identifikavimo lapas; LV-Individuālā aizsargapriekojuma identifikācijas karte; NL-Identificatiefiche persoonlijke beschermingsuitrusting; NO-Kontrollog identifikasjonskort for individuelt verneutstyr; PL-Karta identyfikacyjna; P-Ficha de identificação do equipamento protecção individual; RO-Fișă de identificare pentru echipament de protecție individuală; RU-идентификационная карта; SK-Identifikačný list zariadenia na osobnú ochranu; SL-Tipska ploščica osebne zaščitne opreme; SV-Identifikationsblad för individuell skyddsutrustning; TR-Kişisel koruyucu ekipman tanımlama formu

EN-Equipment Type; BG-Тип оборудване; CS-Typ zařízení; DA-Type udstyr; DE: Art der Einrichtung; EL-Τύπος εξοπλισμού; ES-Tipo de equipo; ET-Kaitsevahendi tüüp; FI-Laitteen tyyppi; FR-Type d'équipement; HR-Vrsta opreme; HU-Eszköz típusa; IT-Tipo d'attrezzatura LT-Priemonės tipa; LV-Aprikojuma tips; NL-Type uitrusting; NO-Utstyrstype; PL-Nazwa wyposażenia; PT-Tipo de equipamento; RO-Tip de echipament; RU-Название оборудования; SK-Typ zariadenia; SL-Vrsta opreme; SV-Typ Avutrustning; TR-Ekipman Tipi



EN-Model Identification; BG-Идентификация на модела; CS-Identifikace model; DA-Modellens identifikation; DE-Modell; EL-Προσδιορισμός του μοντέλου; ES-Identificación del modelo; ET-Mudeli identimisandmed; FI-Mallin tunnus; FR-Identification du modèle; HR-Model Identifikacija; HU-Modell azonosítója; IT-Identificazione del modello; LT-Modelio identifikacija; LV-Modeļa identifikācija; NL-Identificatie model; NO-Modellidentifikasjon; PL-Identyfikacja modelu; PT-"Identifi cação do modelo"; RO-Identificare model; RU-Артикул; SK-Identifikácia modelu; SL-Model; SV-Identifiering av modellen; TR-Model Tanımlaması



EN-Brand; BG-Марка; CS-Značka; DA-Varemærke; DE-Handelsbezeichnung; EL-Εμπορική ονομασία; ES-Marca comercial; ET-Kaubamärk; FI-Tavaramerkki; FR-Marque commerciale; HR-Marka; HU-Márka; IT-Marca commerciale; LT-Prekių ženklas; LV-Prečzīme; NL-"Handels-merk"; NO-Varemerke; PL-Znak towarowy; PT-Marca comercial; RO-Marcă comercială; RU-товарный знак; SK-Značka; SL-Blagovna znamka; SV-Varumärke; TR-Marka

**Honeywell**  
**MILLER®**

EN-Manufacturer; BG-Производител; CS-Výrobce; DA-Fabrikant; DE-Hersteller; EL-Κατασκευαστής; ES-Fabricante; ET-Tootja; FI-Valmistaja; FR-Fabricant; HR-Proizvođač; HU-Gyártó; IT-Produttore; LT-Gamintojas; LV-Ražotājs; NL-Fabrikant; NO-Produsent; PL-Producent; PT-Fabricante; RO-Fabricant; RU-производитель; SK-Výrobca; SL-Prodvajalec; SV-Tillverkare; TR-İmalatçı

Honeywell Fall Protection France SAS  
35-37, rue de la Bidauderie  
18100 VIERZON CEDEX - France

✉ IS.PPE.TECHSUPPORT.EUROPE@honeywell.com

☎ 00 800 33 44 28 03

[www.honeywellsafety.com](http://www.honeywellsafety.com)



**EN**-Serial n°; **BG**-Сериен №; **CS**-Sériové č.; **DA**-Serienummer; **DE**-Serien-Nr.; **EL**-Αρ. παραγωγής; **ES**-N.º de serie; **ET**-Seerianumber; **FI**-Sarja- numero; **FR**-Nº de série; **HR**-Serijski br.; **HU**-Sorozatszám; **IT**-N. di serie; **LT**-Serijos Nr.; **LV**-Sērijas Nr.; **NL**-Serienummer; **NO**-Serienummer; **PL**-Nr seryjny; **PT**-N.º de série; **RO**-Nr. de ser; **RU**-Серийный номер; **SK**-Sériové číslo; **SL**-Serijška številka; **SV**-Serie-nr; **TR**-Seri n°;



**EN**-Date of manufacture; **BG**-Дата на производство; **CS**-Datum výroby; **DA**-Fremstillingsdato; **DE**-Datum der Herstellung; **EL**-Ημερομηνία κατασκευής; **ES**-Fecha de fabricación; **ET**-Tootmiskuupäev; **FI**-Valmistuspäivämäärä; **FR**-Date de fabrication; **HR**-Datum proizvodnje; **HU**-Gyártás dátum; **IT**-Data di fabbricazione; **LT**-Pagaminimo data; **LV**-Ražošanas datums; **NL**-Fabricagedatum; **NO**- Produksjonsdato; **PL**-Data produkcji; **PT**-"Data de fabricação"; **RO**-Data fabricatiei; **RU**-Датаизготовления; **SK**-Dátum výroby; **SL**-Datum številka; **SV**-Tillverkningsdatum; **TR**-Üretim tarihi



**EN**-Purchase date; **BG**-Дата на закупуване; **CS**-Datum nákupu; **DA**-Købsdato; **DE**-Kaufdatum; **EL**-Ημερομηνία αγοράς; **ES**-Fecha de compra; **ET**-Ostokuupäev; **FI**-Ostopäivämäärä; **FR**-Date d'achat; **HR**-Datum kupnje; **HU**-Vásárlás dátuma; **IT**-Data di acquisto; **LT**-Įsigijimo data; **LV**-Iegādes datums; **NL**-Aankoopdatum; **NO**-Innkjøpsdat; **PL**-Data zakupu; **PT**-Data da compra; **RO**-Data achiziției; **RU**-Датаприобретения; **SK**-Dátum zakúpenia; **SL**-Datum nakupa; **SV**-nköpsdatum; **TR**-atın alma tarihi



**EN**-Date of first use; **BG**-Дата на първа употреба; **CS**-Datum prvního použití; **DA**-Første anvendelsesdato; **DE**-Datum des Ersteinsatzes; **EL**-Ημερομηνία πρώτης χρήσης; **ES**-Fecha de primer uso; **ET**-Esmakasutuse kuupäev; **FI**-Kayttöönottopäivämäärä; **FR**-Date de première utilisation; **HR**-Datum prve uporabe; **HU**-Első használat dátuma; **IT**-Data del primo utilizzo; **LT**-Pirmo panaudojimo data; **LV**-Iekļaušanas ekspluatācijā datums; **NL**-Datum eerste gebruik; **NO**-Tatt i bruk (dato); **PL**-Data wprowadzenia do użytku; **PT**-"Data da primeira utilização"; **RO**-Data primei utilizări; **RU**-Дата ввода в эксплуатацию; **SK**-Dátum prvého použitia; **SL**-Datum prve uporabe; **SV**-Datum för första användning; **TR**-İlk kullanım tarihi



# Inspection sheet

- EN**-Date; **BG**-Дата; **CS**-Datum; **DA**-Dato; **DE**-Datum; **EL**-Ημερομηνία; **ES**-Fecha; **ET**-Kuupäev; **FI**-Pvm.; **FR**-Date; **HR**-Datum; **HU**-Dátum; **IT**-Data; **LT**-Data; **LV**-Datums; **NL**-Datum; **NO**-Dato; **PL**-Data; **PT**-Data; **RO**-Data; **RU**-Дата; **SK**-Dátum; **SL**-Datum; **SV**-Datum; **TR**-Tarih;
- EN**-Reason (periodic examination or repair); **BG**-Причина (периодичен преглед или ремонт); **CS**-Důvod (periodická kontrola nebo oprava); **DA**-Årsag (regelmæssigt eftersyn eller reparation); **DE**-Anlass (regelmäßige Überprüfung oder Reparatur); **EL**-Λόγος (περιοδική εξέταση ή επίσκεψη); **ES**-Motivo (del examen o reparación); **ET**-Põhjus (perioodiline ülevaatus või remont); **FI**-Aihe ( sääntömääräi-nen tarkastus tai korjaus); **FR**-Motif (examen périodique ou réparation); **HR**-Razlog (redovita provjera ili popravak); **HU**-Ok (időszakos vizsgálat vagy javítás); **IT**-Causale (controllo periodico o riparazione) **LT**-Priežastis (periodinės patikros arba remonto); **LV**-Iemesls (regulārā pārbaude vai remonts); **NL**-Reden (periodiek nazicht of herstelling); **NO**-Årsak (periodisk undersøkelse eller reparasjon); **PL**-Powód (kontrola okresowa lub naprawa); **PT**-Motivo (exame periódico ou reparação); **RO**-Motiv (examenare periodică sau reparație); **RU**-Причина (периодический осмотр или ремонт); **SK**-Dôvod (pravidelná kontrola alebo oprava); **SL**-Razlog (periodični pregled ali popravilo); **SV**-Anledning (återkommande kontroll eller reparation); **TR**-Neden (periyodik inceleme veya onarım).
- EN**-Faults noticed, repairs carried out, remarks; **BG**-Забелязани неизправности, извършени ремонтни дейности, забележки; **CS**-Oznámené závady, provedené opravy, poznámky; **DA**-Observerede defekter, udførte reparationer,bemærkninger; **DE**-Festgestellte Fehler, durchgeführte Reparaturen, Bemerkungen; **EL**-Παρατηρήθηκαν ελαττώματα, πραγματοποιήθηκαν επισκευές, παρατηρήσεις; **ES**-Defectos indicados, reparaciones realizadas, comentarios; **ET**-Avastatud vead, tehtud parandused, märkused; **FI**-Vikatiedot, tehdyt korjaukset, huomautukset; **FR**-Défauts remarqués, réparations effectuées, remarques; **HR**-Otkrivene greške, izvršeni popravci, napomene; **HU**-Észlelt hibák, elvégzett javítások, megjegyzések; **IT**-Difetti riscontrati, riparazioni effettuate, note; **LT**-Pastebėti gedimai, atliktas remontas, pastabos; **LV**-Pamanītās kļūmes, veiktie remontī, piezīmes; **NL**-Vastgestelde fouten, uitgevoerde herstellingen, opmerkingen; **NO**-Observerte feil, utførte reparasjoner, merknader; **PL**-Stwierdzone usterki, wykonane naprawy, uwagi; **PT**-Defeitos observados, reparações efectuadas, observações; **RO**-Defecte observate, reparații efectuate, observații; **RU**-Замеченные неисправности, проведенные ремонты, примечания; **SK**-Zistené nedostatky, vykonané opravy, poznámky; **SL**-Zaznane okvare, opravljena popravila, komentarji; **SV**-Konstaterade fel, utförda reparationer, anmärkningar; **TR**-Fark edilen arızalar, yürütülen onarımlar, hatırlatmalar
- EN**-Anticipated date for next periodic examination; **BG**-Очаквана дата на следващия периодичен преглед; **CS**-Předpokládané datum příští periodické kontroly; **DA**-Dato for det næste regelmæssige eftersyn; **DE**-Datum der nächsten vorgesehenen regelmäßigen Überprüfung; **EL**-Προβλεπόμενη ημερομηνία για την επόμενη περιοδική περίοδο εξέτασης; **ES**-Fecha del próximo examen periódico previsto; **ET**-Järgmise perioodilise ülevaatus e oodatav kuupäev ülevaatus; **FI**-Seuraavan sääntömääräisen tarkastuksen päivämäärä; **FR**-Date du prochain examen périodique prévu; **HR**-Datum sljedeće predviđene redovite provjere; **HU**-Következő időszakos vizsgálat várható dátuma; **IT**-Data del prossimo controllo periodico previsto; **LT**-Kitos periodinės patikros data; **LV**-Nākamās regulārās pārbaudes paredzētais datums; **NL**-Datum van het volgende geplande periodieke onderhoud; **NO**-Dato for neste beregnede periodiske undersøkelser; **PL**-Data następniej kontroli; **PT**-Data do próximo exame periódico previsto; **RO**-Data următoarei examinării periodice; **RU**-Предполагаемая дата следующей периодической проверки; **SK**-Dátum nasledujúcej pravidelnej kontroly; **SL**-Pričakovana datum za naslednji periodični pregled; **SV**-Datum för nästa återkommande kontroll; **TR**-Bir sonraki periyodik inceleme için öngörülen tarih
- EN**-Name and signature of the competent person; **BG**-Име и подпис на компетентно лице; **CS**-Jméno a podpis oprávněné osoby; **DA**-Navn og underskrift på den kompetente person; **DE**-Name und Unterschrift des Zuständigen; **EL**-Όνομα και υπογραφή του αρμοδίου; **ES**-Nombre y firma de la persona competente; **ET**-Nimi ja allkirj kompetentselt isikult; **FI**-Vastuuhenkilön nimi ja allekirjoitus; **FR**-Nom et signature de la personne compétente; **HR**-Ime i potpis nadležne osobe; **HU**-Illetékes személy neve és aláírása; **IT**-Nome e firma della persona competente; **LT**-Kompetentingo asmens vardas, pavardė ir parašas; **LV**-Kompetentās personas vārds uzvārds un paraksts; **NL**-Naam en handtekening van de bevoegde persoon; **NO**-Person ansvarlig for inngrepet -navn og underskrift; **PL**-Nazwa / nazwisko i podpis upoważnionej; **PT**-Nome e assinatura da pessoa responsável; **RO**-Numele și semnătura persoanei competente; **RU**-Инициалы и подпись ответственного лица; **SK**-Meno a podpis zodpovednej osoby; **SL**-Ime in podpis kompetentne osebe; **SV**-Namn och underskrift av behörig person; **TR**-Yetkili kişinin adı ve imzası
- EN**-Remarks; **BG**-Забележки; **CS**-Poznámky; **DA**-Kommentarer; **DE**-Kommentar; **EL**-Παρατηρήσεις; **ES**-Observaciones; **ET**-Märkused; **FI**-Huomautuksia; **FR**-Commentaires; **HR**-Napomene; **HU**-Megjegyzések; **IT**-Commenti; **LT**-Pastabos; **LV**-Piezīmes; **NL**-Opmerkingen; **NO**-Kommentar; **PL**-Komentarze; **PT**-Observações; **RO**-Observații; **RU**-Примечания; **SK**-Poznámky; **SL**-Opomentarji; **SV**-Kommentar; **TR**-Hatırlatma;



1.	3.
2.	
4.	
5.	6.

1.	3.
2.	
4.	
5.	6.

1.	3.
2.	
4.	
5.	6.

1.	3.
2.	
4.	
5.	6.

1.	3.
2.	
4.	
5.	6.

**EN**-Notified body having carried out the EU test of type; **BG**-Нотифициран орган, който провежда ЕС изпитване на тип; **CS**-Oznámený orgán, který provedl EU test typu; **DA**-Godkendt organisme, der har udført EU-typeafprøvningen; **DE**-Zugelassene Stelle, welche die EU-Typprüfung durchgeföhrt hat; **EL**-Κοινοποιημένος οργανισμός ο οποίος διενήργησε τη δοκιμή τύπου **EE**; **ES**-Organismo notificado que ha realizado el examen UE de tipo; **ET**-Teavitatud asutus, mis tegi EL-tüübikatse; **FI**-Ilmoitettu järjestö, joka on suorittanut; EU-tyyppitarkastuksen; **FR**-Organisme notifié ayant réalisé l'examen UE de Type; **HR**-Nadležno tijelo, koje je izvršilo EU tipsko testiranje; **HU**-A típus EU tesztjét elvégző kijelölt szervezet; **IT**-Organismo notificato che ha effettuato il controllo UE del Tipo; **LT**-Informuota institucija, atlikusi ES tipo testą; **LV**-Pilnvarotā iestāde, kas veikusi tipa ES pārbaudi; **NL**-Erkend organisme dat het EU type-onderzoek uitvoerde; **NO**-Notifisert organ som har utført EU-typeundersøkelse; **PL**-Jednostka notyfikowana zrealizowała badanie UE typu; **PT**-Organismo notificado tendo realizado o exame de tipo UE; **RO**-Organismul notificat care a efectuat testarea UE de tip; **RU**-Уполномоченный орган, выполняющий испытание ЕС типа; **SK**-Notifikovaný orgán, ktorý vykonal skúšku typu EU; **SV**-Officiellt provningsorgan som utfört EU-kontrollen av Typ; **TR**-AB tip testini yürütmüş olan onaylı kuruluş

APAVE SUDEUROPE SAS (0082)  
CS 60193  
13 322 Marseille Cedex 16  
FRANCE

**EN**-Notified body involved in the monitoring of production (module D); **BG**-Нотифициран орган, включен в мониторинга на производството (модул D); **CS**-Oznámený orgán zapojený do sledování výroby (modul D); **DA**-Bemyndiget organ involveret i overvågning af produktion (modul D); **DE**-Benannte Stelle, die an der Überwachung der Produktion beteiligt ist (Modul D); **EL**-Κοινοποιημένος οργανισμός που συμμετέχει στην παρακολούθηση της παραγωγής (ενότητα Δ (D)); **ES**-Organismo notificado involucrado en el monitoreo de producción (módulo D); **ET**-Tootmist jälgiv teavitatud asutus (moodul D); **FI**-Ilmoitettu taho, joka mukana laitteen valmistuksen valvonnassa (moduuli D); **FR**-Organisme notifié intervenant dans le suivi de production (module D); **HR**-Nadležno tijelo uključeno u nadzor proizvodnje (modul D); **HU**-A termelés felügyelését biztosító szerv (D modul); **IT**-Organismo notificato coinvolto nel monitoraggio della produzione (modulo D); **LT**-Notifikuotoji įstaiga, atliekanti gamybos stebėjimą (D modulis); **LV**-Pilnvarotā iestāde, kas iesaistīta ražošanas pārraudzībā (modulis D); **NL**-Erkend organisme dat betrokken is bij het toezicht op de productie (module D); **NO**- Notifisert organ involvert i overvåkning av produksjon (modul D); **PL**-Jednostka notyfikowana zaangażowana w monitorowanie produkcji (moduł D); **PT**-Organismo notificado incluído para a monitorização da produção (módulo D); **RO**-Organismul notificat responsabil cu monitorizarea producției (modulul D); **RU**-Уполномоченный орган, занимающийся мониторингом производства (модуль D); **SK**-Notifikovaný orgán zapojený do monitorovania výroby (modul D); **SL**-Obveščeni organ, ki je vključen v nadzorovanje izdelovanja (modul D); **SV**-Officiellt provningsorgan ansvarigt för produktionsövervakning av produktion (modul D); **TR**-Üretim izleminde görev alan onaylı kuruluş (Modül D)

AFNOR Certification (0333)  
11, rue Francis de Pressensé  
93571 La Plaine St Denis Cedex  
FRANCE

**EN/** Honeywell Fall Protection hereby declares that this product is in compliance with the essential requirements and other relevant provisions of Regulation EU 2016/425 and all other EU directive requirements. The complete declaration of conformity can be found at: **/BG/** С настоящото Honeywell Fall Protection декларира, че този продукт съответства на основните изисквания и останалите съответни разпоредби на Регламент 2016/425 на ЕС и на всички останали изисквания на директивите на ЕС. Цялата декларация за съответствие е достъпна на: **/CS/** Honeywell Fall Protection tímto prohlašuje, že tento výrobek splňuje základní požadavky a další relevantní ustanovení Nařízení EU 2016/425 a všechny ostatní požadavky směrnice EU. Úplné prohlášení o shodě lze nalézt na: **/DA/** Honeywell Fall Protection erklærer hermed, at dette produkt stemmer overens med de væsentlige krav og andre relevante bestemmelser i Forordning EU 2016/425 og alle andre krav i EU-direktiver. Den fulde overensstemmelseserklæring kan findes på: **/DE/** Honeywell Fall Protection erklärt hiermit, dass dieses Produkt die wesentlichen Anforderungen und andere relevante Bestimmungen der Verordnung EU 2016/425 und weitere EU-Richtlinien erfüllt. Die vollständige Konformitätserklärung ist einsehbar unter **/EL/** Honeywell Fall Protection δηλώνει ότι το προϊόν αυτό συμμορφώνεται με τις βασικές απαιτήσεις και τις λοιπές σχετικές διατάξεις του ΚΑΝΟΝΙΣΜΟΣ ΕΕ 2016/425 και με όλες τις άλλες απαιτήσεις της Οδηγίας της ΕΕ. Η πλήρης δήλωση συμμόρφωσης βρίσκεται στον ιστότοπο: **/ES/** Por la presente, Honeywell Fall Protection declara que este producto cumple con los requisitos esenciales y con otras cláusulas relevantes de la Reglamento EU 2016/425 y con todos los demás requisitos de directivas de la UE. La declaración de conformidad completa se puede encontrar en: **/ET/** Käesolevaga deklareerib Honeywell Fall Protection, et see toode vastab ELi määruse EL 2016/425 ja kõikide muude ELi direktiivide põhinõuetele ja muudele asjakohastele nõuetele. Täieliku vastavusdeklaratsiooni võite leida saidilt **/FI/** Honeywell Fall Protection vakuuttaa täten, että tämä tuote täyttää Asetus EU 2016/425 sekä muiden EU-direktiivien olennaiset vaatimukset. Täydellinen vaatimustenmukaisuusvakuutus on osoitteessa: **/FR/** Honeywell Fall Protection déclare que ce produit est conforme aux critères essentiels et autres dispositions du Règlement UE 2016/425 et des autres directives européennes applicables. L'attestation complète de conformité est disponible à l'adresse **/HR/** Honeywell Fall Protection izjavlja da proizvod ispunjava zahtjeve i druge odgovarajuće odredbe Uredba EU 2016/425 i ostalih EU-Direktiva. Potpunu Izjavu o suglasnosti potražite na **/HU/** A Honeywell Fall Protection nyilatkozta, hogy a termék megfelel az érvényes követelményeknek és a 2016/425 sz. EU Rendelet előírásainak és a többi EU-s irányelvek előírásainak. A teljes megfeleléségi nyilatkozatot megtekintheti a weboldalon.

<https://doc.honeywellsafety.com>

**/IT/** Honeywell Fall Protection dichiara che il presente prodotto è conforme ai requisiti essenziali e ad altre disposizioni applicabili dal Regolamento UE 2016/425 e di tutte le altre direttive UE. La dichiarazione di conformità completa è disponibile all'indirizzo: **/LT/** Šiuo dokumentu „Honeywell Fall Protection“ pareiškia, kad šis produktas atitinka 2016/425 ES reglamentas ir kitų ES direktyvų atitinkamas esminius reikalavimus ir kitas susijusias nuostatas. Visą atitikties deklaraciją galite rasti: adresu **/LV/** Uzņēmums Honeywell Fall Protection ar šo paziņo, ka šis produkts atbilst Regulas (ES) 2016/425 pamatprasībām un saistītajiem noteikumiem, kā arī visu citu ES direktīvu prasībām. Pilna atbilstības deklarācija ir pieejama vietnē: **/NL/** Honeywell Fall Protection verklaart hierbij dat dit product voldoet aan de essentiële vereisten en andere relevante bepalingen van Verordening EU 2016/425 en alle andere vereisten van de EU-Reglementeringen. De volledige conformiteitsverklaring kunt u vinden op: **/NO/** Honeywell Fall Protection erklærer herved at dette produktet er i samsvar med grunnleggende og andre relevante krav i henhold til forordning EU 2016/425 og alle andre krav i EU-direktiver. Den fullstendige overholdelseserklæringen finner du på: **/PL/** Firma Honeywell Fall Protection niniejszym deklaruje, że ten produkt jest zgodny z podstawowymi wymaganiami i zaleceniami określonymi w rozporządzeniu EU 2016/425 oraz innych dyrektywach UE. Pełna treść Deklaracji zgodności jest dostępna w witrynie: **/PT/** A Honeywell Fall Protection declara pelo presente que este produto está de acordo com os requisitos essenciais, bem como outras disposições relevantes, da Regulamento EU 2016/425 e todos os outros requisitos de diretivas da União Europeia. O texto completo da Declaração de Conformidade encontra-se em: **/RO/** Honeywell Fall Protection declară prin prezentul că acest produs respectă cerințele esențiale și alte prevederi relevante ale Regulamentului UE 2016/425 și ale tuturor celorlalte cerințe ale directivelor UE. Declarația completă de conformitate poate fi găsită la: **/RU/** Корпорация Honeywell Fall Protection настоящим заявляет, что данный продукт соответствует основным требованиям и другим соответствующим положениям регламента EU 2016/425 и прочим требованиям директивы ЕС. Полную декларацию соответствия можно найти здесь: **/SK/** Spoločnosť Honeywell Fall Protection týmto vyhlasuje, že tento výrobok je v súlade so základnými požiadavkami a ďalšími príslušnými ustanoveniami nariadenia EÚ 2016/425 a všetkými ostatnými požiadavkami smernice EÚ. Úplné vyhlásenie o zhode možno nájsť na adrese: **/SL/** Honeywell Fall Protection s tem izjavlja, da je ta izdelek skladen s ključnimi zahtevami in drugimi relevantnimi določili Uredbe EU 2016/425 in vsemi drugimi zahtevami direktive EU. Celotno izjavo o skladnosti lahko najdete na: **/SV/** Härmed förklarar Honeywell Fall Protection att denna produkt i alla väsentliga avseenden uppfyller de krav och föreskrifter som uppställts enligt Förordning EU 2016/425 och andra EG-direktiv. En komplett försäkran om överensstämmelse finns på: **/TR/** Honeywell Düşme Önleyici Tertibat işbu belgede bu ürünün AB Yönetmeliği 2016/425'in temel gerekliliklerine ve diğer ilgili hükümlerine ve diğer tüm AB yönetgesi gerekliliklerine uygun olduğunu beyan eder. Tam uygunluk beyanı adresinde mevcuttur.





**Honeywell Fall Protection  
France SAS**

35-37 Rue de la Bidauderie  
18100 VIERZON  
France

[www.honeywellsafety.com](http://www.honeywellsafety.com)

90004208 | Q | 17/06/2020  
© 2020 Honeywell International Inc.

**Honeywell**  
**MILLER**