

**SCHEMA TECNICA**  
**FPCOC3A2B0051\*\***  
**CASSETTA SERIE COMPAT 3A2 200X300 145h**

<b>Dati Tecnici</b>		<b>Accessori</b>	
Dim.Esterne	340/295x209x145h mm	Divisorio Longit. Zincato	Art. FPCDC3A20000099
Dim.Interne sup.	290x185x140 mm	Divisorio Longit. Plastica	Art. FWDC3A20007107
Dim.interne inf.	272x182x130 mm	Mascherina Parapolvere	Art. FWCWC3A20006896
Altezza utile	130 mm	Porta Cartellino Inclinato	Art. FPCHC000000099
Altezza in accatastamento	131 mm	Etichette	Art. FPL90600000
Capacità	9.4 litri		
Temperatura d'impiego	+60 -20°C		
Peso della cassetta	0.600 kg		
Portata in accatastamento	150 kg		
Materiale	Polipropilene		
Colore	Grigio/Verde/Rosso/Blu/Giallo		
<b>Superficie disponibile per marchiatura:</b>			
		Dim.mm Max logo	H Lettere Mobili
2 lati lunghi	L	200 h 10	10
2 lati corti	L	200 h 10	10

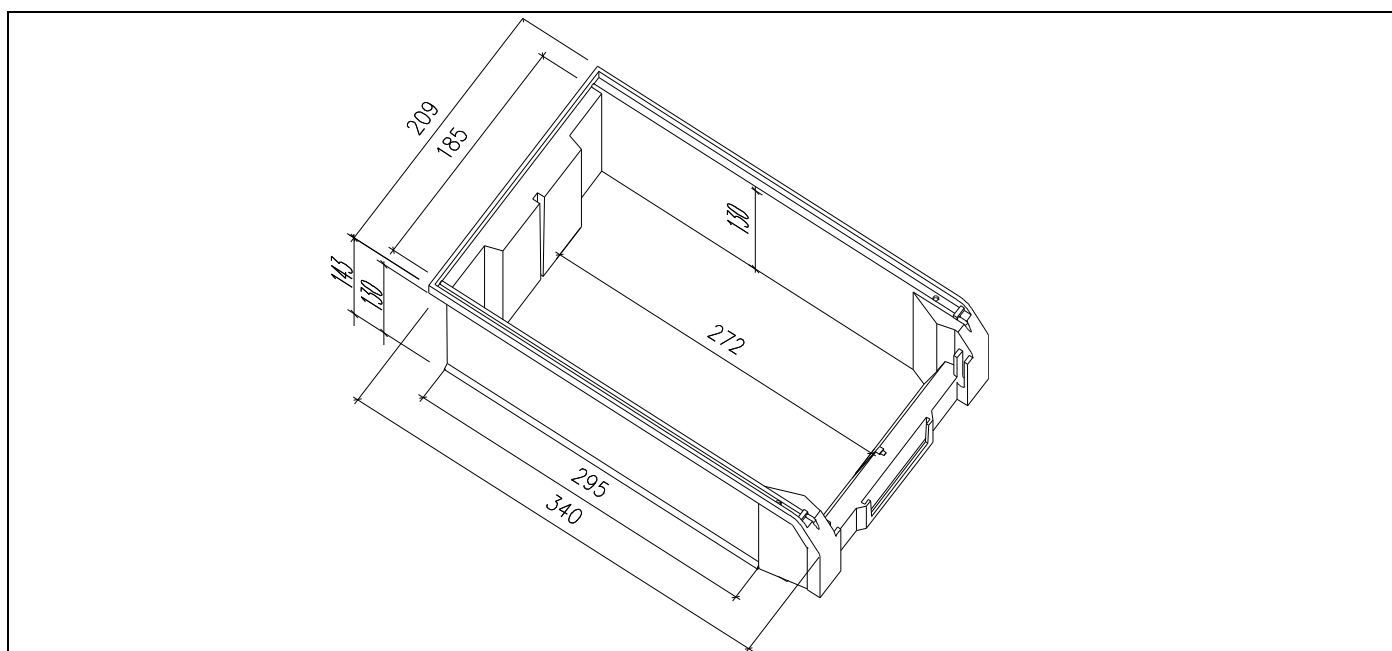

<b>Carico (kg)</b>	<b>Inflessione max del fondo</b>
15	3 % della diagonale del fondo
Determinato con peso uniformemente distribuito secondo EN13117 a temperatura di 23 °C	

<b>Note generali</b>			
Tolleranza sui pesi	± 3 %		
Tolleranza sulle quote	± 1 %	Non usare agenti chimici aggressivi.	
Il potere calorifico del materiale, necessario per determinare il carico d'incendio del magazzino, è pari a 46 MJ / kg. Per questo articolo il valore è 27.60 MJ.			