



TECHNICAL CONCEPTS

Microburst® 3000 è un sistema deodorante efficace, migliore e più sicuro per l'ambiente.

### Caratteristiche e vantaggi:

- Sistema ad energia ricaricabile LumeCel™: Cellule energetiche ricaricabili con tecnologia al nichel-metallo idruo completamente riciclabili. Super efficienti, queste pile immagazzinano energia dalla luce (sia artificiale che naturale) fornendo alimentazione elettrica interna con un'efficienza prossima al 100%. Facili da utilizzare e pronte all'uso, con una garanzia di funzionamento di almeno 15 anni.
- Tutte le ricariche contengono Microtrans®, un autentico neutralizzante degli odori, associato a fragranze di altissima qualità per eliminare quegli "odori inevitabili" dei servizi igienici.
- Per un risparmio di tempo e denaro: Non sarà più richiesto al personale di acquistare, conservare, sostituire e gettare le batterie. LumeCel inoltre non richiede praticamente manutenzione, riducendo i potenziali contrattempi e incidenti sul posto di lavoro.
- Convertire il vostro attuale Microburst 3000 Air Care System alla rivoluzionaria tecnologia verde di LumeCel è facile e veloce. È sufficiente rimuovere la copertura frontale di Microburst 3000 e sostituirla con una copertura retrofit LumeCel che comprende i pannelli solari e la cella energetica ricaricabile.

### Certificazioni:

-  Il Green Dot significa che il fabbricante del prodotto contribuisce al costo del recupero e del riciclaggio.
-  Il simbolo universale del riciclaggio è un simbolo riconosciuto a livello internazionale utilizzato per designare i materiali riciclabili.
-  Il marchio CE è la dichiarazione del fabbricante che il prodotto è conforme ai requisiti delle direttive CE applicabili.
-  Direttive sullo Smaltimento dei rifiuti elettrici ed elettronici (WEEE). Il simbolo WEEE indica la raccolta separata dei rifiuti elettrici ed elettronici ed è rappresentato dal bidone con ruote barrato, come illustrato.

## MICROBURST® 3000 SISTEMI DI EROGAZIONE SENZA BATTERIA

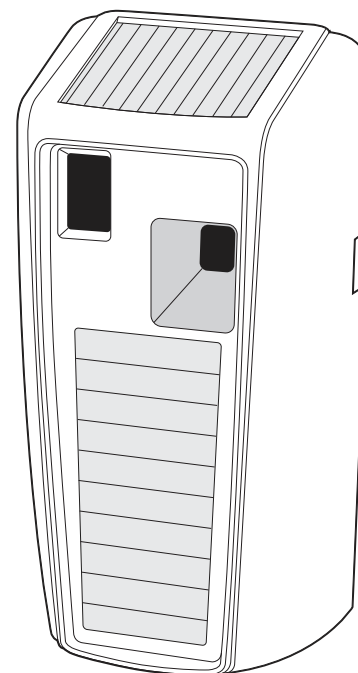
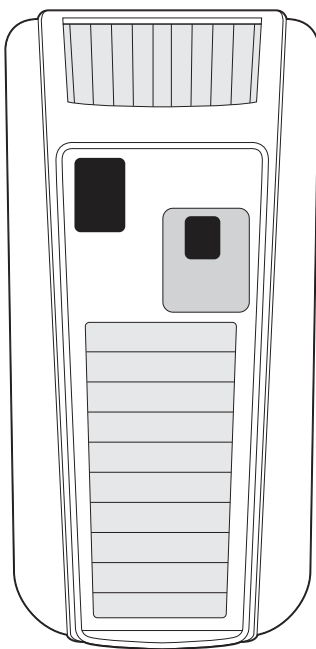

Garanzia a vita

### Microburst® 3000 con tecnologia LumeCel™

DESCRIZIONE	COPERTURA RETROFIT	EROGATORE
Colore	Nero, bianco, cromato	Nero, bianco, cromato
Peso del prodotto (grammi)	195	372
Peso del prodotto con confezione (grammi)	322	499
Peso sped./ cart (grammi)	3538	2450
Dimensioni prodotto (mm)	127 x 121 x 203	5 x 4,75 x 8
Dimensioni cartone (mm)	401 x 262 x 229	15,8 x 10,3 x 9,3
Dimens. conf.	6	6

# MICROBURST® 3000

## PASSANDO DAL VECCHIO AL NUOVO

Retrofit su dispenser esistente:

Passo 1: Estrarre le batterie "C" dal vecchio dispenser

Passo 2: Svincolare la vecchia copertura premendo la linguetta come illustrato

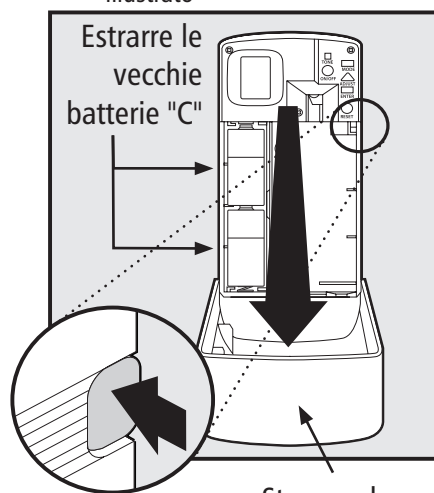

Staccare la vecchia copertura

Passo 3: Staccare la copertura sollevando i lati sinistro e destro della copertura del dispenser liberandola dalle linguette di posizionamento.

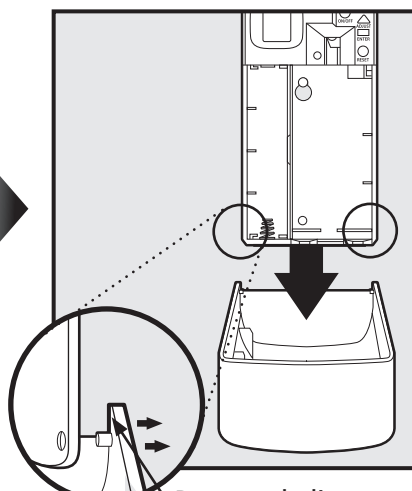

Premere le linguette e far scorrere la copertura in avanti

Passo 4: Inserire la cella energetica ricaricabile LumeCel

Passo 5: Inserire e bloccare con uno scatto la nuova copertura

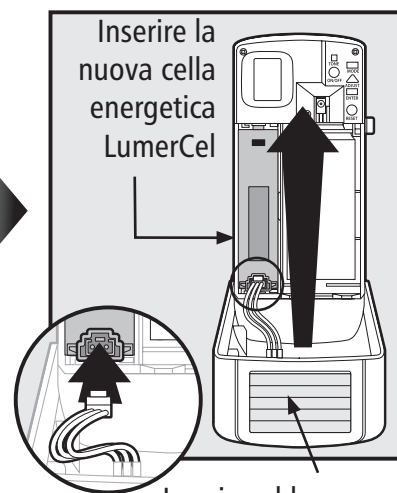

Inserire e bloccare con uno scatto la nuova copertura

## PER L'INSTALLAZIONE

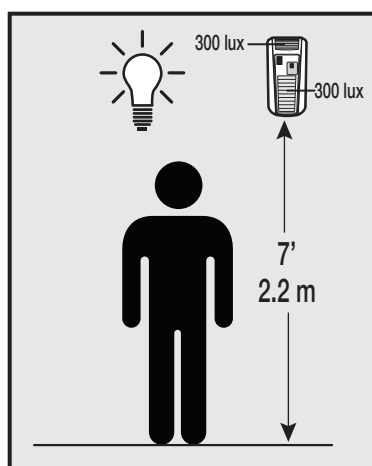

Il livello LUX deve essere almeno 300.

## AMBIENTI IDEALI

Funziona in tutti i servizi igienici ma è particolarmente raccomandato per l'uso in:

- Servizi di ristorazione
- Gestioni immobiliari
- Sanità

Tra le altre applicazioni raccomandate:

- Scuola
- Fabbriche
- Locali di intrattenimento
- Vendita e assistenza trasporti