

**DATOS TECNICOS DO PRODUCTO: SACO DO LIXO HANDY BAG INDUSTRIAL 120L – 8 BOLSAS 100%
Material Reciclado**

As nossas bolsas do lixo Handy Bag para o setor da hotelaria são **grandes, resistentes** e adaptadas a contentores de grande dimensão — o aliado ideal para cozinhas profissionais.

Estas bolsas foram concebidas para responder às exigências da gestão de resíduos de forma **prática e eficiente**. A sua **grande capacidade** permite reduzir o número de sacos utilizados, otimizando o tempo e os recursos.

Dado o seu tamanho, a **resistência e durabilidade** são essenciais: por isso, estas bolsas foram desenvolvidas para resistir a **rasgões, perfurações e fugas**.

São **fáceis de utilizar**, graças à sua ampla abertura, que permite colocá-las de forma rápida e segura no interior do contentor.

Para além de todas estas vantagens, estas bolsas representam também uma **alternativa ecológica** e amiga do ambiente, sendo fabricadas com **100% de plástico reciclado**, dos quais **pelo menos 50% provêm de materiais pós-consumo** (resíduos domésticos reciclados).

EMBALAGEM

Unidade de Consumo (uc) EAN 4008871222398

Roll

Largura:	245 mm	Volumen	0,800 CDM
Profundidade:	58 mm	Peso	0,408 KG
Altura:	58 mm		

Unidade de Venda (caixa) EAN 4008871923424

Caixa

Largura:	265 mm	Volumen:	16,900 CDM
Profundidade:	290 mm	Peso	6,356 KG
Altura:	220 mm		
Contenido:	15 rolls		

Palete

EAN 4008871923431

Largura:	1200 mm	Volumen:	1.920 CDM
Profundidade:	800 mm	Peso:	648 KG
Altura:	2000 mm		

Caixas / Camada	14
Camadas / Palete	7
Caixas / Palete	98
Unidades / Palete	1470

DISTRIBUCION: España

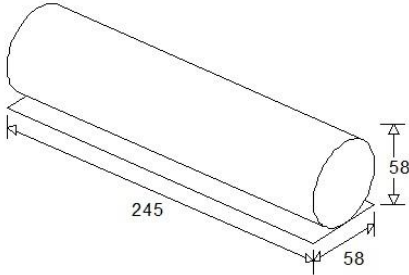
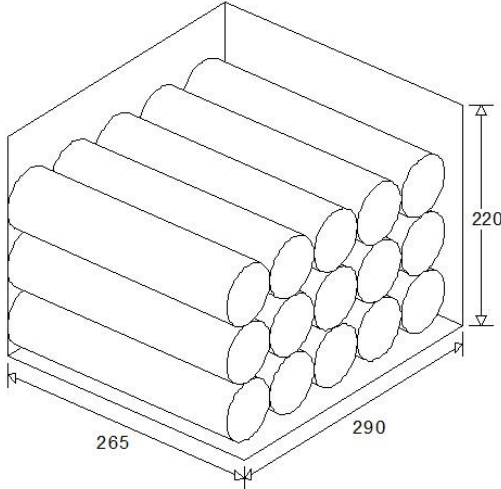
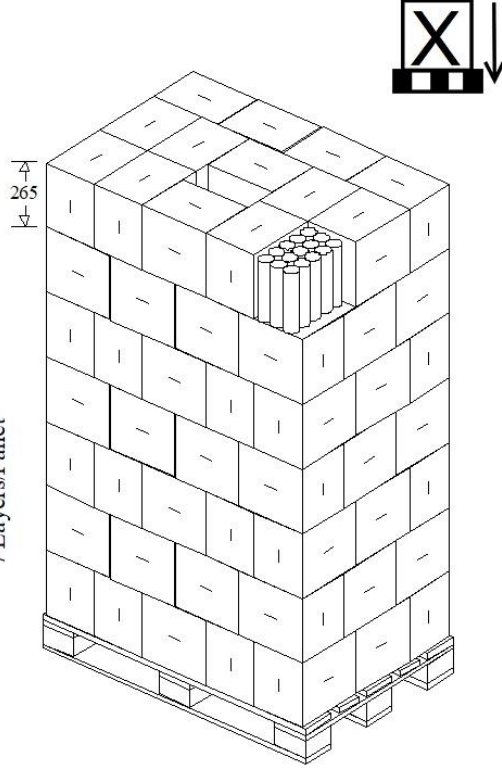
 Packaging Development		Pallet Data Sheet					No.: 025/071:30102	
		handy bag Sacos basura 120L, 8 Bags, 15 Rolls/Tray Spain						
Packaging data:								
Dim. in mm	single package (SP)	sales unit (SU) outside dim.		pallet incl. carrier				
Length/Depth:	245	265		800				
Width:	58	290		1200				
Height:	58	220		2000				
Net (kg):	0.405							
Gross (kg):	0.408	6.356		648				
pallet type	stackable	SP/SU	SP/layer	SU/layer	layer/pal.	SU/pal.	SP/pal.	
E 2	1-layers	15	210	14	7	98	1470	
 <p>SP:</p>				 <p>SU:</p>				
				 <p>7 Layers/Pallet</p>				
<p>Securing of pallets: Für eine einwandfreie Anlieferung ist der Lieferant verantwortlich. Ansonsten gelten die allgemeinen Bestimmungen des Melitta-Pflichtenheftes für sortenreine Paletten mit Fertigware. Euro-Pool-Pallet according to the requirements of the Melitta-List of specifications.</p>								
Issued on: 8.11.2024 Kou		Valid as from: 8.11.2024		Copies to:				

 Packaging Development		Pallet Data Sheet					No.: 025/071:30101	
		Handy Bag - Sacos basura GARBAGE BAGS 120L/10B PCR100, Spain						
Packaging data:								
Dim. in mm	single package (SP)	sales unit (SU) outside dim.					pallet incl. carrier	
Length/Depth:	245	265					800	
Width:	70	290					1200	
Height:	70	220					2000	
Net (kg):	0.506							
Gross (kg):	0.509	6.344					646	
pallet type	stackable	SP/SU	SP/layer	SU/layer	layer/pal.	SU/pal.	SP/pal.	
E 2	1-layers	12	168	14	7	98	1176	
<p>SP:</p>				<p>SU:</p>				
<p>7 Layers/Pallet</p>								
<p>Securing of pallets:</p> <p>Für eine einwandfreie Anlieferung ist der Lieferant verantwortlich. Ansonsten gelten die allgemeinen Bestimmungen des Melitta-Pflichtenheftes für sortenreine Paletten mit Fertigware. Euro-Pool-Pallet according to the requirements of the Melitta-List of specifications.</p>								
Issued on: 9.12.2022 Kou			Valid as from: 9.12.2022		Copies to:			