

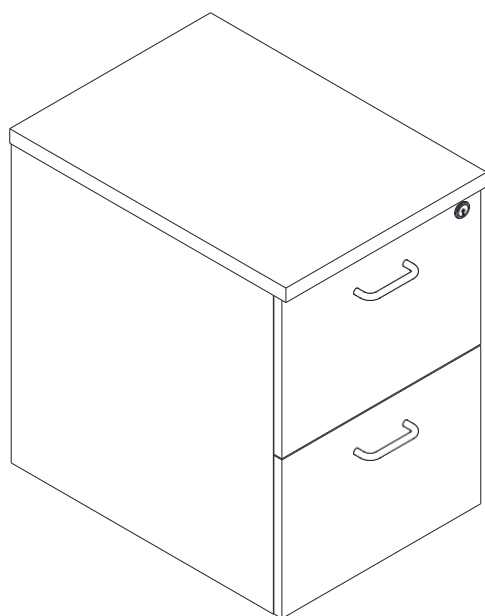

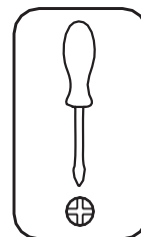





Lyreco

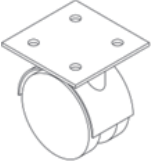

PEDESTAL MÓVEL 21149461

Montagem e instruções de utilizador, auto-montagem

Aviso de montagem & uso do guia, À assembler soi-même
Montage- und Benutzeranleitung, Selbstmontage
Manual de utilizador e montagem, Auto-montagem
Montage -en gebruikershandleiding, Zelfmontage
Istruzioni d'uso e montaggio, Assemblaggio necessario
Användarmanual, Självmontage
Instrukcja montażu i użytkowania, Produkt do samodzielnego montażu
Manual, Selvmontage
Bruker og monteringsanvisning, Monteringsanvisning
Összeszerelési és használati utasítás, Összeszerelést igényel
Montážny návod a inštrukcie pre používateľa, Vlastná montáž
Montážní návod a uživatelské pokyny, Vlastní montáž
& käyttöohjeet, Vaatii kokoonpanoa
Instruções de montagem e de utilização, Automontagem

Menu Lettre Buchstabe Carta Curta Brev Bunk Brev Brev Levél Pismeno Pismeno Kirjain Letras	Componentes Composants Teile Componente s Onderdelen Componenti Komponenter Element Komponenter Komponenter Alkatrészek Komponent Komponent Komponentit Componente s	Partes Quantité Stückzahl Cantidad Aantal Quantità Kvantitet Ilość Mængde Antall Mennyiség Mno žstvo Množstvo Määrä Quantidade
A		1
B		4
C		2
D		2
E		2
F		19
G		1

1

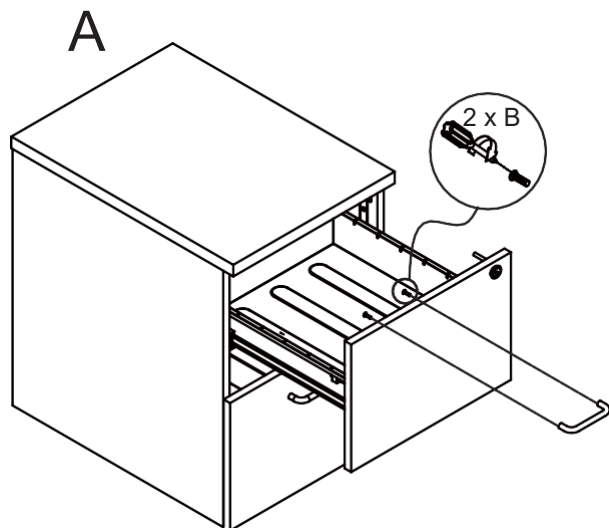

2

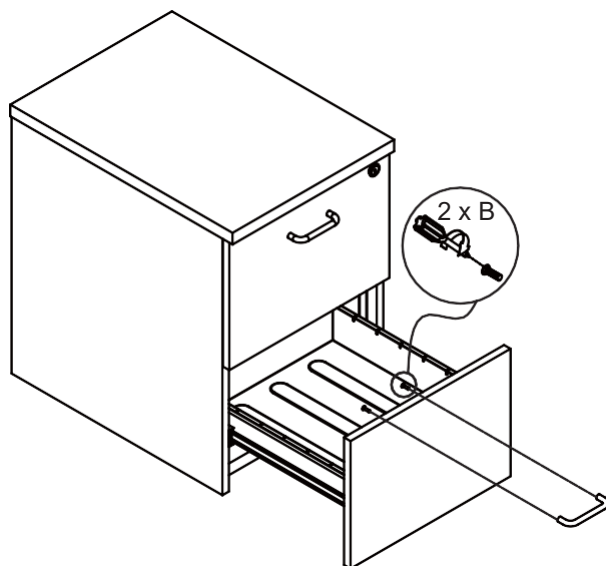

3

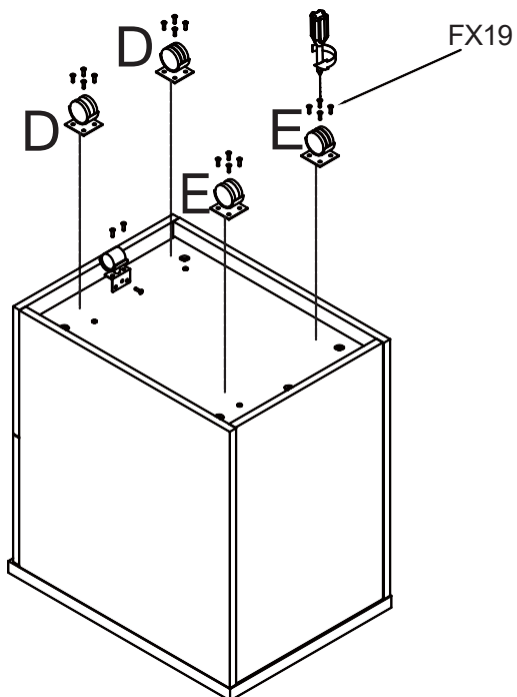

4

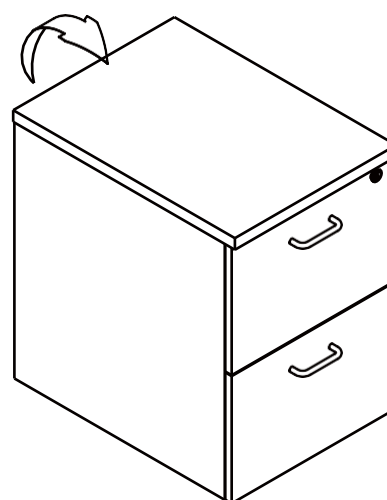

EM: INSTRUÇÕES DE AVISO – PEDESTAL MÓVEL DE ESCRITÓRIO

A instalação deve ser realizada estritamente de acordo com as instruções do fabricante; caso contrário, pode haver um risco de segurança.

1. Capacidade de carga

- Não exceda a capacidade máxima de peso do fabricante para gavetas (15 kg para gavetas padrão; 30 kg por gaveta de lima) ou para o pedestal como um todo.
- Coloque objetos mais pesados nas gavetas inferiores para evitar que tombem.

2. Perigo de capotamento

- Abre apenas uma gaveta de cada vez. Abrir várias gavetas simultaneamente pode fazer com que o pedestal se incline para a frente.
- Não suba, não te levantes nem te sentes no pedestal.

3. Segurança da Mobilidade

- Certifique-se de que todas as gavetas estão fechadas e fechadas antes de mover o pedestal.
- Use a área do cabo para empurrar/puxar; Não puxe as frentes das gavetas.
- Bloqueie sempre as rodas (se equipadas) quando o pedestal estiver numa posição fixa.

4. Segurança contra incêndios e produtos químicos

- Não armazene materiais inflamáveis, explosivos ou corrosivos dentro do pedestal.
- Mantenha o pedestal afastado de fontes de calor diretas.

5. Filhos e uso indevido

- Esta unidade não é um brinquedo – impede que as crianças batam, puxem ou brinquem com gavetas.
- O uso inadequado pode causar lesões ou danos.

6. Manutenção

- Verifique regularmente se as rodas, fechaduras e mecanismos das gavetas estão seguros e a funcionar corretamente.
- Substitua imediatamente quaisquer peças danificadas.

FR: INSTRUCTIONS DE SÉCURITÉ – CAISSON MOBILE DE BUREAU

L'installation deve ser efetuada em stricte conformité avec les instructions du fabricant – dans le cas contraire, il peut y avoir un risque pour la sécurité.

1. Capacité de carga

- Ne dépassez pas la capacité maximale indiquée par le fabricant pour les tiroirs (15 kg pour un tiroir standard) ; 30 kg pour un tiroir de classe) nem para o conjunto do caixão.
- Placez les objets les plus lourds dans les tiroirs inférieurs pour éviter tout risque de basculement.

2. Risque de basculement

- Não trabalhou um tiro à volta. Abrir vários tiroirs simultaneamente pode fazer o caisson vers l'avant oscilar.
- Ne montez pas, ne vous asseyez pas et ne vous tenez pas debout sur le caisson.

3. Sécurité liée à la mobilité

- Assurez-vous que tous les tiroirs sont fermés et verrouillés avant de mover le caisson.
- Utilisez la zone de la poignée pour pousser ou tirer – ne tirez pas sur les façades des tiroirs.
- Lockez toujours les roulettes (se presente) quando o caisson está numa posição fixa.

4. Sécurité incendie et produits chimiques

- Ne stockez pas de substances inflammables, explosives ou corrosives à l'intérieur du caisson.
- Gardez le caisson éloigné des sources de chaleur directe.

5. Enfants et mauvaise utilisation

- Ce meuble n'est pas un jouet – empêchez les enfants de grimper, tire ou play with les tiroirs.
- Une mauvaise utilisation pode entraîné des lésions ou des dommages.

6. Entretien

- Verificou regularmente que as roletas, as serrures e os mecanismos dos tiroirs são sécurisés e funcionam corretamente.
- Remplacez immédiatement toute pièce endommagée.

DE: SICHERHEITSHINWEISE – ROLLCONTAINER

Die Montage muss strikt gemäß den Anweisungen des Herstellers erfolgen – andernfalls kann ein Sicherheitsrisiko bestehen.

1. Tragfähigkeit

- Überschreiten Sie nicht die vom Manufacturer máxima resistência do Schubladen (15 kg para Standardschubladen; 30 kg para Hängeregistraturschublade) oder des gesamten Schrankes.
- Platzieren Sie schwere Gegenstände in den unteren Schubladen, um ein Kippen zu vermeiden.

2. Kippgefahr

- Öffnen Sie immer nur eine Schublade gleichzeitig. Das gleichzeitige Öffnen mehrerer Schubladen kann dazu führen, dass der Schrank nach vorne kippt.
- Nicht auf den Rollcontainer klettern, stehen oder sich darauf setzen.

3. Sicherheit bei der Bewegung

- Stellen Sie sicher, dass alle Schubladen geschlossen und verriegelt sind, bevor Sie den Schrank bewegen.
- Verwenden Sie den Griffbereich zum Schieben/Ziehen – ziehen Sie nicht an den Schubladenfronten.
- Verriegeln Sie die Rollen (falls vorhanden), wenn der Schrank in einer festen Position steht.

4. Brandschutz und chemische Sicherheit

- Lagern Sie keine brennbaren, explosiven oder ätzenden Stoffe im Schrank.
- Halten Sie den Schrank von direkten Wärmequellen fern.

5. Kinder und unsachgemäße Nutzung

- Dieses Möbelstück ist kein Spielzeug – verhindern Sie, dass Kinder daran ziehen, darauf klettern oder mit den Schubladen spielen.
- Unsachgemäße Nutzung kann zu Verletzungen oder Schäden führen.

6. Wartung

- Überprüfen Sie regelmäßig, ob Rollen, Schlösser und Schubladenmechanismen sicher und funktionsfähig sind.
- Beschädigte Teile sofort austauschen.

EN: INSTRUÇÕES DE AVISO – PEDESTAL MÓVEL DE ESCRITÓRIO

A instalação deve ser feita estritamente de acordo com as instruções do fabricante; caso contrário, pode haver um risco de segurança.

1. Capacidade de carga:

- Não exceda a capacidade máxima de peso indicada pelo fabricante para as gavetas (15 kg para gaveta padrão; 30 kg para gaveta de lima) ou para o pedestal como um todo.
- Coloque objetos mais pesados nas gavetas inferiores para evitar que tombem.

2. Risco de tombar

- Abre apenas uma gaveta de cada vez. Abrir várias gavetas simultaneamente pode fazer com que o pedestal se incline para a frente.
- Não escale, fique de pé ou se sente no pedestal.

3. Segurança em Movimento

- Certifique-se de que todas as gavetas estão fechadas e trancadas antes de mover o pedestal.
- Use a área do cabo para empurrar ou puxar; Não puxe as frentes das gavetas.
- Bloqueie sempre as rodas (se as tiver) quando o pedestal estiver numa posição fixa.

4. Segurança contra incêndios e produtos químicos

- Não armazene materiais inflamáveis, explosivos ou corrosivos dentro do pedestal.
- Mantenha o pedestal afastado de fontes diretas de calor.

5. Filhos e Uso Indevido

- Esta unidade não é um brinquedo – evite que as crianças subam, puxem ou brinquem com as gavetas.
- O uso indevido pode causar lesões ou danos.

6. Manutenção

- Verifique regularmente se as rodas, fechaduras e mecanismos das gavetas estão seguros e a funcionar corretamente.
- Substitua imediatamente quaisquer peças danificadas.

NL: WAARSCHUWINGSINSTRUCTIES – MOBIELE LADEBLOK KANTOOR

De installatie moet strikt worden uitgevoerd volgens de instructies van de fabrikant – anders kan er een veiligheidsrisico ontstaan.

1. Draagvermogen

- Overschrijd de maximale gewichtscapaciteit niet van de fabrikant voor de laden (15 kg voor een standaardlade; 30 kg per archieflade) of voor de ladeblok als geheel.
- Plaats zwaardere items in de onderste laden om kantelen te voorkomen.

2. Kantelgevaar

- Open slechts één lade tegelijk. Het gelijktijdig openen van meerdere laden kan ertoe leiden dat de ladeblok naar voren kantelt.
- Klim niet op de ladeblok ga er niet op staan en zit er niet op.

3. Veiligheid bij verplaatsen

- Zorg ervoor dat alle laden gesloten en vergrendeld zijn voordat u de ladeblok verplaatst.
- Gebruik het handvat om te duwen/trekken – trek niet aan de voorkant van de laden.
- Vergrendel altijd de wieltjes (indien aanwezig) wanneer de ladeblok op een vaste plek staat.

4. Brand- en chemische veiligheid

- Sla geen ontvlambare, explosieve of corrosieve materialen op in de ladeblok.
- Houd de ladeblok uit de buurt van nabije warmtebronnen.

5. Kinderen en verkeerd gebruik

- Deze unit is geen speelgoed – voorkom dat kinderen erop klimmen, eraan trekken of met de laden spelen.
- Onjuist gebruik kan letsel of schade veroorzaken.

6. Onderhoud

- Controleer regelmatig of de wieltjes, sloten en lade-mechanismen goed vastzitten en correct functioneren.
- Vervang beschadigde onderdelen onmiddellijk.

IT: ISTRUZIONI DI AVVERTENZA – PEDESTAL MOBILE DA UFFICIO

A instalação deve ser executada em stretta conformidade com as instruções do produtor – caso contrário, pode representar um risco para a segurança.

1. Capacità di carico

- Não exceda a capacidade da maior parte do peso indicativo do produto por cassete (15 kg por cassete padrão; 30 kg por arquivo de cassete) ou pelo intercal.
- Posizionare gli oggetti più pesanti nei cassetti inferiori per evitare il ribaltamento.

2. Perigo de ribaltamento

- Abre uma única cassete alla volta. L'apertura simultanea di più cassetti pode causare il ribaltamento del pedestal.
- Não arrampicarsi, stare in piedi o sedersi sul pedestal.

3. Segurança durante o posto

- Assicurarsi che tutti i cassetti siano chiusi e bloccati prima di spostare il pedestal.
- Usar l'area della maniglia per spingere/tirare – não tirare i frontali dei cassetti.
- Bloccare sempre le rotelle (se presenti) quando il pedestal está em posição fissa.

4. Segurança contra Incêndios e Produtos Químicos

- Não conservare materiais inflamáveis, explosivos o corrosivos all'interno del pedestal.
- Tenha o pedestal lontano da fonti dirette di calore.

5. Bambini e uso improprio

- Este produto não é um giocattolo – impedire ai bambini di arrampicarsi, tirare o giocare con i cassetti.
- L'uso improprio pode causar lesioni o danni.

6. Manutenção

- Controlar regularmente que le rotelle, le serrature e i meccanismi dei cassetti siano sicuri e funzionanti correttamente.
- Sostituire immediatamente eventuali parti danneggiate.

SOLA: VARNING – MOBIL HUTCH

Installationen måste utföras i strikt överensstämmelse med tillverkarens instruktioner – annars kan det finnas en säkerhetsrisk.

1. Belastningskapacitet

- Överskrid inte tillverkarens maximala viktkapacitet för lådorna (15 kg för standardlåda; 30 kg per arkivlåda) eller för hutchen som helhet.
- Placera tyngre föremål i de nedre lådorna för att undvika att den tippar.

2. Risk för att välta

- Öppna endast en låda åt gången. Att öppna flera lådor samtidigt kan göra att hutchen tippar framåt.
- Klättra inte, stå inte på och sitt inte på hutchen.

3. Säkerhet vid förflyttning

- Se till att alla lådor är stängda och låsta innan hutchen flyttas.
- Använd handtaget för att skjuta/dra – dra inte i lådfronterna.
- Lås alltid hjulen (om sådana finns) när hutchen står på en fast plats.

4. Brand- och kemikaliesäkerhet

- Förvara inte brandfarliga, explosiva eller frätande material i hutchen.
- Håll hutchen borta från direkta värmekällor.

5. Barn och felanvändning

- Denna enhet är inte en leksak – hindra barn från att klättra på, dra i eller leka med lådorna.
- Felaktig användning kan orsaka skador eller skada egendom.

6. Underhåll

- Kontrollera regelbundet att hjul, lås och lådmekanismer är säkra och fungerar korrekt.
- Byt ut skadade delar omedelbart.

PL: INSTRUKCJE OSTRZEGAWCZE – MOBILNY STOJAK BIUROWY

Instalacja musi być przeprowadzona ściśle zgodnie z instrukcjami producenta – w przeciwnym razie może wystąpić ryzyko dla bezpieczeństwa.

1. Nośność

- Nie przekraczaj maksymalnej dopuszczalnej wagi dla szuflad (15 kg dla standardowej szuflady; 30 kg dla Szuflady na akta) ani dla całego stojaka.
- Cięższe przedmioty umieszczaj w dolnych szufladach, aby zapobiec przewróceniu.

2. Ryzyko przewrócenia

- Otwieraj tylko jedną szufladę naraz. Jednoczesne otwarcie kilku szuflad może spowodować przewrócenie się Stojaka.
- Nie wspinaj się, nie stawaj ani nie siadaj na stojaku.

3. Bezpieczeństwo podczas przemieszczania **6**

- Upewnij się, że wszystkie szuflady są zamknięte i zablokowane przed przesunięciem stojaka.
- Używaj uchwytu do pchania/ciągnięcia – nie ciągnij za fronty szuflad.
- Zawsze blokuj kółka (jeśli są zamontowane), gdy stojak znajduje się w stałej pozycji.

4. Bezpieczeństwo przeciwpożarowe i chemiczne

- Nie przechowuj materiałów łatwopalnych, wybuchowych ani żrących wewnątrz stojaka.
- Trzymaj stojak z dala od bezpośrednich źródeł ciepła.

5. Dzieci i niewłaściwe użytkowanie

- Ten produkt nie jest zabawką – nie pozwalaj dzieciom wspinać się, ciągnąć ani bawić się szufladami.
- Niewłaściwe użytkowanie może prowadzić do obrażeń lub uszkodzeń.

6. Konserwacja

- Regularnie sprawdzaj, czy kółka, zamki i mechanizmy szuflad są bezpieczne i działają prawidłowo.
- Natychmiast wymieniaj uszkodzone części.

DA: ADVARSELSINSTRUKTIONER – MOBIL KONTORPEDISTAL

Installationen skal udføres i nøje overensstemmelse med producentens instruktioner – ellers kan der opstå en sikkerhedsrisiko.

1. Belastningskapacitet

- Overskrid ikke den maksimale vægtpapacitet angivet af producenten for skufferne (15 kg for standardskuffe; 30 kg pr. arkivskuffe) eller for pedistalen som helhed.
- Placer tunge genstande i de nederste skuffer for at forhindre, at den vælter.

2. Risiko for væltning

- Åbn kun én skuffe ad gangen. Hvis flere skuffer åbnes samtidig, kan pedistalen vælte fremad.
- Stå ikke på, sid ikke på og klatr ikke op på pedistalen.

3. Sikkerhed ved flytning

- Sørg for, at alle skuffer er lukkede og låste, før pedistalen flyttes.
- Brug håndtaget til at skubbe/trække – træk ikke i skuffefronter.
- Lås altid hjulene (hvis tilgængelige), når pedistalen står i en fast position.

4. Brand- og kemikaliesikkerhed

- Opbevar ikke brandfarlige, eksplosive eller ætsende materialer i pedistalen.
- Hold pedistalen væk fra direkte varmekilder.

5. Børn og forkert brug

- Denne enhed er ikke et legetøj – sørg for, at børn ikke klatrer på, trækker i eller leger med skufferne.
- Forkert brug kan medføre personskade eller skade på ejendom.

6. Vedligeholdelse

- Kontroller regelmæssigt, at hjul, låse og skuffemekanismer er sikre og fungerer korrekt.
- Udskift straks beskadigede dele.

NO: ADVARSEL – MOBILT KONTORSKAP

Installasjonen må utføres i henhold til produsentens instruksjoner – ellers kan det oppstå en sikkerhetsrisiko.

1. Lastekapasitet

- Ikke örskrid produsentens maksimale vektapacitet for skuffene (15 kg for standardskuff; 30 kg per arkivskuff) eller for skapet som helhet.
- Plasser tyngre gjenstander i de nederste skuffene for å forhindre at skapet velter.

2. Taxa por velt

- Åpne kun én skuff om gangen. Åpning av flere skuffer samtidig kan føre til at skapet tipper fremover.
- Ikke klatre, stå eller sitt på skapet.

3. Sikkerhet ved flytting

- Sørg for at alle skuffer er lukket og låst før skapet flyttes.
- Bruk håndtaket til å skyve/trekke – ikke dra i skuffefrontene.
- Lås alltid hjulene (hvis utstyrt med dette) når skapet står i fast posisjon.

4. Brann- og kjemikaliesikkerhet

- Ikke oppbevar brennbare, eksplosive eller etsende materialer i skapet.
- Hold skapet unna direkte varmekilder.

5. Celeiro og feilbruk

- Denne enheten er ikke et leketøy – sørg for at barn ikke klatrer på, drar i eller leker med skuffene.
- Feil bruk kan føre til personskade eller skade på eiendom.

6. Vedlikehold

- Kontroller jevnlig at hjul, låser og skuffemekanismer er sikre og fungerer som de skal.
- Skift ut skadede deler umiddelbart.

HU: FIGYELMEZTETÉSI UTASÍTÁSOK – MOBIL IRODAI ÁLLVÁNY

A telepítést szigorúan a gyártó utasításainak megfelelően kell elvégezni – ellenkező esetben biztonsági kockázat léphet fel.

1. Terhelhetőség

- Ne lépeje túl a gyártó által megadott maximális terhelhetőséget a fiókok esetében (15 kg a standard fiókoknál; 30 kg az irattároló fiókokként), illetve az állvány egészéhez.
- A nehezebb tárgyakat az alsó fiókokba helyezze, hogy megakadályozza a felborulást.

2. Felborulás veszély

- Egyszerre csak egy fiókot nyisson ki. Több fiók egyidejű nyitása az állvány előreborulását okozhatja.
- Ne másszon fel rá, ne álljon rá, és ne üljön az állványra.

3. Mobilitás biztonság

- Az állvány mozgatása előtt győződjön meg arról, hogy minden fiók zárva és reteszelve van.
- A fogantyúval tolja/húzza a fiókokat – ne húzza a fiókok előlapját.
- Ha az állvány rögzített helyzetben van, mindig rögzítse a görgőket (ha vannak).

4. Tűz- és vegyi anyagok biztonsága

- Ne tároljon gyúlékony, robbanásveszélyes vagy maró anyagokat az állványban.
- Az állványt tartsa távol közvetlen hőforrásoktól.

5. Gyermekek és helytelen használat

- Ez a berendezés nem játék – ne engedje, hogy a gyermekek felmásszanak rá, húzgálják vagy játszanak a fiókokkal.
- A helytelen használat sérüléseket vagy károkat okozhat.

6. Karbantartás

- Rendszeresen ellenőrizze, hogy a görgők, a zárok és a fiókmechanizmusok biztonságosak-e és működésük megfelelő.
- A sérült alkatrészeket azonnal cserélje ki.

SK: VÝSTRAŽNÉ POKYNY – MOBILNÝ KANCELÁRSKY PODSTAVEC

Instalácia musí byť vykonaná v prísnom súlade s pokynmi výrobcu – inak môže dôjsť k ohrozeniu bezpečnosti.

1. Nosnosť

- Neprekračujte maximálnu hmotnostnú kapacitu výrobcu pre zásuvky (15 kg pre štandardnú zásuvku; 30 kg pre zásuvku na spisy) ani pre celý podstavec.
- Ťažšie predmety ukladajte do spodných zásuviek, aby ste zabránili prevráteniu.

2. Nebezpečenstvo prevrátenia

- Otvárajte iba jednu zásuvku naraz. Súčasné otvorenie viacerých zásuviek môže spôsobiť prevrátenie podstavca dopredu.
- Nelezte, nestojte ani nesadajte si na podstavec.

3. Bezpečnosť pri presúvaní

- Pred presunutím podstavca sa uistite, že všetky zásuvky sú zatvorené a uzamknuté.
- Na tlačenie/ťahanie používajte rukoväť – neťahajte za čelá zásuviek.
- Vždy zaistite kolieska (ak sú súčasťou), keď je podstavec v pevnej polohe.

4. Požiarne a chemická bezpečnosť

- Neuchovávajte horľavé, výbušné ani korozívne látky vo vnútri podstavca.
- Držte podstavec mimo dosahu priamych zdrojov tepla.

5. Deti a nesprávne používanie

- Tento výrobok nie je hračka – zabráňte deťom v lezení, ťahaní alebo hraní sa so zásuvkami.
- Nesprávne používanie môže spôsobiť zranenie alebo poškodenie.

6. Údržba

- Pravidelne kontrolujte, či sú kolieska, zámky a mechanizmy zásuviek bezpečné a správne fungujú.
- Poškodené diely okamžite vymeňte.

CS: VAROVNÉ POKYNY – MOBILNÍ KANCELÁŘSKÝ PODSTAVEC

Instalace musí být provedena v přísném souladu s pokyny výrobce – jinak může dojít k ohrožení bezpečnosti.

1. Nosnost

- Nepřekračujte maximální hmotnostní kapacitu stanovenou výrobcem pro zásuvky (15 kg pro standardní zásuvku; 30 kg pro zásuvku na spisy) ani pro celý podstavec.
- Těžší předměty ukládejte do spodních zásuvek, abyste zabránili převrácení.

2. Nebezpečí převrácení

- Otvírejte pouze jednu zásuvku najednou. Současné otevření více zásuvek může způsobit převrácení podstavce dopředu.
- Nelezte na podstavec, nestoupejte na něj ani na něm nesedejte.

3. Bezpečnost při přesouvání

- Před přesunutím podstavce se ujistěte, že všechny zásuvky jsou zavřené a uzamčené.
- Používejte k tlačení/tažení úchyt – netahejte za čela zásuvek.
- Vždy zajistěte kolečka (pokud jsou součástí), když je podstavec ve stálé poloze.

4. Požární a chemická bezpečnost

- Neuchovávejte v podstavci hořlavé, výbušné ani korozivní látky.
- Udržujte podstavec mimo dosah přímých zdrojů tepla.

5. Děti a nesprávné použití

- Tento výrobek není hračka – zabraňte dětem v lezení, tahání nebo hraní si se zásuvkami.
- Nesprávné použití může způsobit zranění nebo škody.

6. Údržba

- Pravidelně kontrolujte, zda jsou kolečka, zámky a mechanismy zásuvek bezpečné a správně fungují.
- Poškozené díly ihned vyměňte.

FI: VAROITUSOHJEET – MOBIILI TOIMISTOLIPASTO

- Asennus on suoritettava tarkasti valmistajan ohjeiden mukaisesti – muuten voi syntyä turvallisuusriski.

1. Kuormituskyky

- Älä ylitä valmistajan ilmoittamaa enimmäispainokapasiteettia laatikoille (15 kg tavalliselle laatikolle; 30 kg arkistolaatikolle) tai koko lipastolle.
- Aseta painavimmat esineet alempiin laatikoihin kaatumisvaaran vähentämiseksi.

2. Kaatumisvaara

- Avaa vain yksi laatikko kerrallaan. Usean laatikon samanaikainen avaaminen voi aiheuttaa lipaston kaatumisen eteenpäin.
- Älä kiipeä, seiso tai istu lipaston päällä.

3. Liikuteltavuuden turvallisuus

- Varmista, että kaikki laatikot ovat suljettuja ja lukittuja ennen lipaston siirtämistä.
- Käytä kahva-aluetta työntämiseen/vetämiseen – älä vedä laatikon etuosasta.
- Lukitse pyörät (jos varustettu), kun lipasto on kiinteässä paikassa.

4. Paloturvallisuus ja kemikaaliturvallisuus

- Älä säilytä syttyviä, räjähtäviä tai syövyttäviä aineita lipaston sisällä.
- Pidä lipasto poissa suorien lämmönlähteiden läheltä.

5. Lapset ja väärinkäyttö

- Tämä tuote ei ole lelu – estä lapsia kiipeämästä, vetämästä tai leikkimästä laatikoilla.
- Väärinkäyttö voi aiheuttaa vammoja tai vahinkoa.

6. Huolto

- Tarkista säännöllisesti, että pyörät, lukot ja laatikkomekanismit ovat kunnolla kiinni ja toimivat oikein.
- Vaihda vaurioituneet osat välittömästi.

PT: INSTRUÇÕES DE AVISO – PEDESTAL MÓVEL DE ESCRITÓRIO

A instalação deve ser feita em estrita conformidade com as instruções do fabricante – caso contrário, pode haver risco à segurança.

1. Capacidade de carga

- Não exceda a capacidade máxima de peso indicada pelo fabricante para gavetas (15 kg para gavetas; 30 kg para gavetas de armazenamento) ou para o pedestal como um todo.
- Coloque os objetos mais pesados nas gavetas inferiores para evitar tombamentos.

2. Risco de tombamento

- Abra apenas uma gaveta de cada vez. Abrir várias gavetas simultaneamente pode criar o tórumulo do pedestal para a frente.
- Não suba, mas senta-te no pedestal.

3. Segurança na mobilidade

- Certifique-se de que todas as gavetas estão datadas e atravessadas antes de serem movidas ou pedestais.
- Use a área da alça para empurrar/puxar – no puxe pelas frentes das gavetas.
- Sempre trave as rodinhas (se houver) quando o pedestal estiver em posição fixa.

4. Segurança contra incêndios e produtos químicos

- Existem materiais inflamáveis, explosivos ou corrosivos dentro do pedestal.
- Mantenha o pedestal longe de fontes diretas de calor.

5. Crianças e uso indevido

- Este produto não tem uma janela longa, por isso não subam, puxem ou brin- quem com as drawers.
- O uso inadequado pode causar lesões ou danos.

6. Manutenção

- Verifique regularmente se as rodinhas, travas e mecanismos das gavetas estão seguros e funcionando corretamente.
- Substitua imediatamente quaisquer peças danificadas.

EM: INSTRUÇÕES DE LIMPEZA

1. Limpe levemente com um pano húmido, não use lixívia ou outros químicos nocivos.
2. Para o corante subborn, use água quente com sabão.

FR: INSTRUÇÕES DE LIMPEZA

1. Nettoyez légèrement avec un chiffon humide, n'utilisez pas d'eau de Javel ou d'autres produits chimi- que nocifs.
2. Para os persistentes, uso do eau chaude savonneuse.

DE: REINIGUNGSHINWEIS

1. Mit einem feuchten Tuch reinigen, keine Bleichmittel oder andere schädliche Chemikalien verwenden.
2. Bei hartnäckigen Flecken warme Seifenlauge verwenden.

EN: INSTRUÇÕES DE LIMPEZA

1. Limpe levemente com um pano húmido, não use lixívia ou outros químicos nocivos.
2. Para manchas teimosas, use água quente e com sabão.

NL: SCHOONMAAKINSTRUCTIES

1. Voorzichtig reinigen met een vochtige doek. Realmente não se pode fazer nada em relação à schadelijke química.
2. Voor hardnekkige vlekken, gebruik heet zeepsop.

IT: ISTRUZIONI PER LA PULIZIA

1. Poli delicadamente com um pano, não vou usar candeggina nem outros produtos agressivos.
2. Per macchie ostinate usare acqua calda e sapone.

SW: RENGÖRINGSINSTRUKTIONER

1. Rengör försiktigt med en fuktig trasa, använd inte blekmedel eller andra skadliga kemikalier.
2. Vid envisa fläckar, använd varmt såpvatten.

PL: PIEŁĘGNACJA I CZYSZCZENIE

1. Regularnie czyścić krzesło lekko wilgotną ściereczką, nie używać wybielacza ani innych szkodliwych środków chemicznych.
2. W przypadku uporczywych plam należy używać gorącej wody z mydłem.

DA: RENGØRINGSINSTRUKTIONER

1. Rengør let med en fugtig klud, brug ikke blegemiddel eller andre skadelige kemikalier.
2. Brug varmt sæbevand til eventuelle pletter.

NÃO: RENGJØRINGSINSTRUKS

1. Rengjør lett med en fuktig klut, bruk ikke blekemidler eller andre skadelige kjemikalier.
2. For å ta bort flekker anbefales kun varmt såpevann.

HU: TISZTÍTÁSI ÚTMUTATÓ

1. Nedves ruhával óvatosan tisztítsa meg, ne hasznájon fehérítőt vagy más káros vegyszert.
2. Makacs foltok esetén hasznájon forró szappanos vizet.

SK: POKYNY NA ČISTENIE

1. Zľahka očistite vlhkou handričkou, nepoužívajte bielidlá ani iné škodlivé chemikálie.
2. Na odolné škvrny použite teplú mydlovú vodu.

CS: POKYNY PRO ČIŠTĚNÍ

1. Lehce očistěte vlhkým hadříkem, nepoužívejte bělidla ani jiné škodlivé chemikálie.
2. Na odolné skvrny použijte teplou mýdlovou vodu.

FI: PUHDISTUSOHJEET

- Puhdista kevyesti kostealla liinalla, älä käytä valkaisuainetta tai muita haitallisia kemikaaleja. Pinttyneiden tahrojen poistoon käytä kuumaa, saippuavettä.

PT: INSTRUÇÕES DE LIMPEZA

1. Limpe levemente com um pano úmido, no uso alvejante ou outros produtos químicos jurivos.
2. Para manchas teimosas, use água que lhe seja conhecida.