









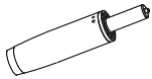

# Lyreco

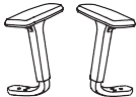

**PEGASUS-18.799.909**

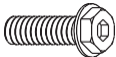
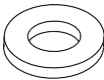
## **Assembly & User Instructions, Self-Assembly**

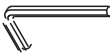
Notice de montage & guide utilisateur, À monter soi-même  
Montage- und Benutzeranleitung, Selbstmontage  
Manual de uso y montaje, Automontaje  
Montage -en gebruikershandleiding, Zelfmontage  
Istruzioni d'uso e montaggio, Assemblaggio necessario  
Användarmanual, Självmontering  
Instrukcja montażu i użytkowania, Produkt do samodzielnego montażu  
Manual, Selvmontering  
Bruker og monteringsanvisning, Monteringsanvisning  
Összeszerelési és használati utasítás, Összeszerelést igényel  
Montážny návod a inštrukcie pre používateľa, Vlastná montáž  
Montážní návod a uživatelské pokyny, Vlastní montáž  
Asennus & käyttöohjeet, Vaatii kokoonpanoa  
Instruções de montagem e de utilização, Automontagem

<b>Letter</b> Lettre Buchstabe Carta Brief Lettera Brev Litera Brev Brev Levél Pismo Pismo Kirjain Letra	<b>Component</b> Composants Teile Componentes Onderdelen Componenti Komponenter Element Komponenter Komponenter Alkatrészek Komponent Komponent Komponentit Componentes	<b>Pieces</b> Quantité Stückzahl Cantidad Aantal Quantità Kvantitet Ilość Mængde Antall Mennyiség Množstvo Množství Määrä Quantidade
<b>A</b>		<b>x1</b>
<b>B</b>		<b>x1</b>
<b>C</b>		<b>x5</b>
<b>D</b>		<b>x1</b>
<b>E</b>		<b>x1</b>
<b>F</b>	 50mm	<b>x6</b>
<b>G</b>	 25mm	<b>x3</b>
<b>H</b>		<b>x3</b>
<b>I</b>		<b>x3</b>
<b>J</b>		<b>x1</b>
<b>K</b>		<b>x1</b>
<b>L</b>		<b>x1</b>

1

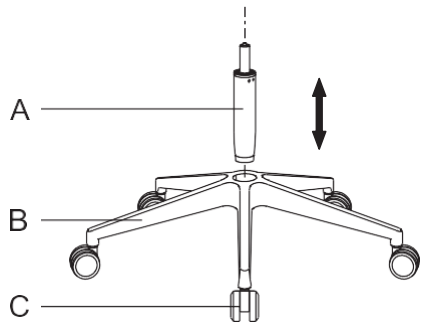

2

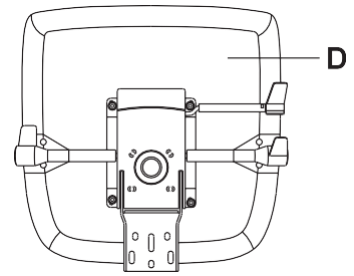

3

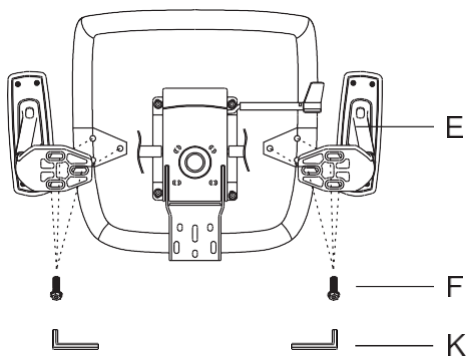

4

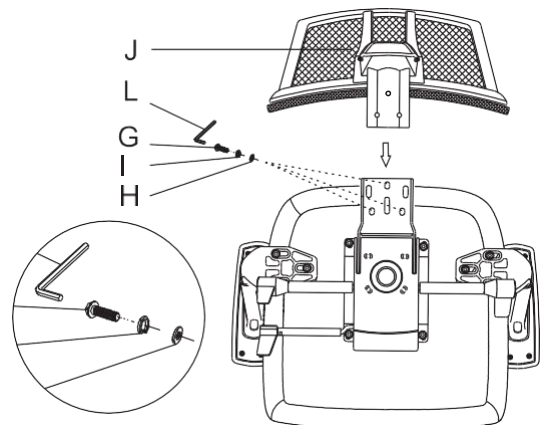

5

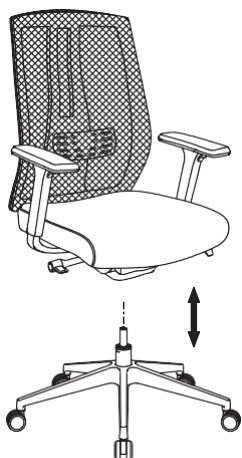

6



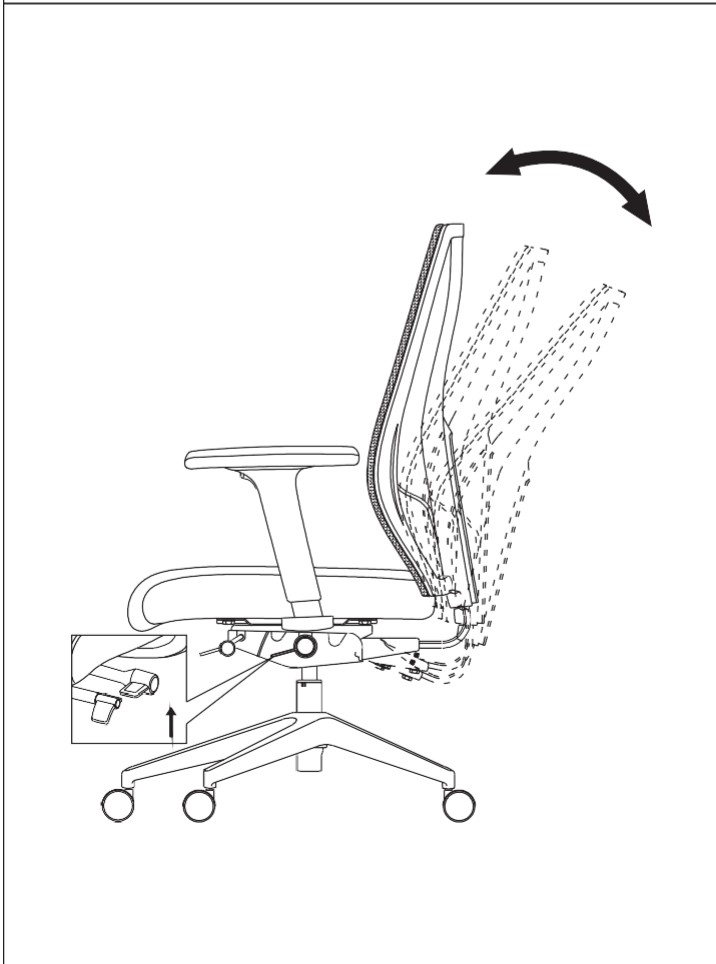
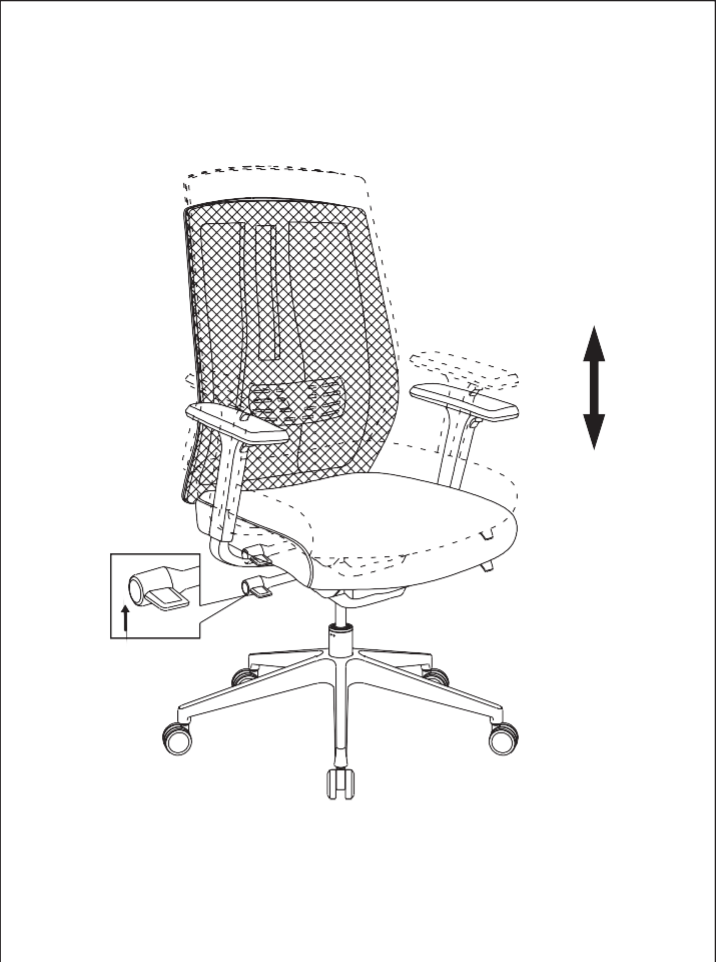
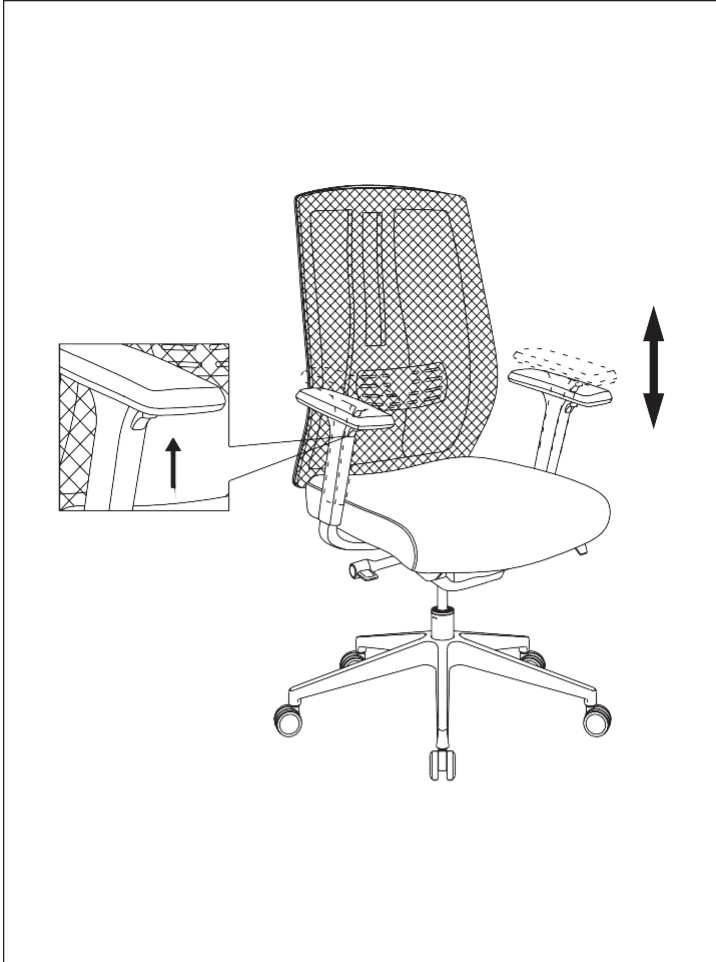

## WARNING

1. DO NOT STAND ON THIS CHAIR / DO NOT USE THIS CHAIR AS A STEP LADDER
2. Use this product only for seating one person at a time.
3. This chair is for professional use only.
4. This chair has been tested against EN1335 and approved for users weighing up to 110kg. It is not recommended for persons weighing more than 110kg.
5. Do not use this chair unless all bolts, screws and knobs are firmly secured.
6. Every month, check all bolts, screws and knobs and tighten any that may have loosened.
7. In case of any damage, please contact the seller.
8. Failure to follow these warnings could result in serious injury.
9. For further information see instruction sheet.

## AVERTISSEMENT

1. NE MONTEZ PAS SUR CETTE CHAISE / N'UTILISEZ PAS CETTE CHAISE COMME ESCABEAU
2. Utilisez ce produit uniquement pour asseoir une personne à la fois.
3. Cette chaise est réservée à un usage professionnel.
4. Cette chaise a été testée selon la norme EN1335 et approuvée pour les utilisateurs pesant jusqu'à 110 kg, et déconseillée aux personnes pesant plus de 110 kg.
5. N'utilisez pas ce fauteuil si les boulons, vis et boutons ne sont pas fermement fixés.
6. Chaque mois, vérifiez tous les boulons, vis et boutons et resserrez ceux qui auraient pu se desserrer.
7. En cas de dommage, veuillez contacter le vendeur.
8. Le non-respect de ces avertissements pourrait entraîner des blessures graves.
9. Pour plus d'informations, voir la notice de montage & guide utilisateur

## WARNUNG

1. NICHT AUF DEN STUHL STEIGEN / BENUTZEN SIE DIESEN STUHL NICHT ALS LEITER
2. Verwenden Sie dieses Produkt nur als Sitzgelegenheit für jeweils eine Person.
3. Dieser Stuhl ist nur für den professionellen Gebrauch bestimmt.
4. Dieser Stuhl wurde nach EN1335 getestet und für Benutzer mit einem Gewicht von bis zu 110 kg zugelassen. Er wird nicht für Personen mit einem Gewicht von mehr als 110 kg empfohlen.
5. Verwenden Sie diesen Stuhl nur, wenn alle Bolzen, Schrauben und Regler fest angezogen sind.
6. Überprüfen Sie jeden Monat alle Bolzen, Schrauben und Regler und ziehen Sie sie fest, wenn sie sich gelockert haben.
7. Im Falle einer Beschädigung wenden Sie sich bitte an den Verkäufer.
8. Die Nichtbeachtung dieser Warnhinweise kann zu schweren Verletzungen führen.
9. Weitere Informationen finden Sie in der Gebrauchsanweisung.

## ADVERTENCIA

1. NO SE PONGA DE PIE EN ESTA SILLA / NO UTILICE ESTA SILLA COMO ESCALERA
2. Utilice este producto solo para sentar a una persona a la vez.
3. Esta silla es solo para uso profesional.
4. Esta silla ha sido probada según la norma EN1335 y aprobada para usuarios que pesan hasta 110 kg. No se recomienda para personas que pesen más de 110 kg.
5. No use esta silla a menos que todos los pernos, tornillos y perillas estén firmemente asegurados.
6. Cada mes, revise todos los pernos, tornillos y perillas y asegure aquellos que se hayan aflojado.
7. En caso de cualquier daño, póngase en contacto con el vendedor.
8. El incumplimiento de estas advertencias podría resultar en lesiones graves.
9. Para más información, consulte la hoja de instrucciones.

## WAARSCHUWING

1. NIET OP DEZE STOEL STAAN / DEZE STOEL NIET GEBRUIKEN ALS LADDER OF OPSTAP
2. Gebruik dit product uitsluitend voor het zitten van één persoon tegelijk
3. Deze stoel is alleen voor professioneel gebruik.
4. Deze stoel is getest volgens EN1335 en goedgekeurd voor gebruikers tot 110 kg. Niet aanbevolen voor personen die meer dan 110 kg wegen.
5. Gebruik deze stoel niet tenzij alle bouten, schroeven en knoppen stevig vastzitten.
6. Controleer elke maand alle bouten, schroeven en knoppen en draai eventuele losse onderdelen aan.
7. Neem bij schade contact op met de verkoper.
8. Het niet opvolgen van deze waarschuwingen kan leiden tot ernstig letsel.
9. Voor meer informatie zie de instructiehandleiding.

## ATTENZIONE

1. NON SALIRE IN PIEDI SULLA SEDIA / NON USARE LA SEDIA COME SCALAA GRADINI
2. Utilizzare questo prodotto solo per far sedere una persona alla volta.
3. Questa sedia è solo per uso professionale.
4. Questa sedia è stata testata secondo EN1335 e approvata per utenti fino a 110 kg di peso. Non è consigliata per persone di peso superiore a 110 kg.
5. Non utilizzare questa sedia a meno che tutti i bulloni, le viti e le manopole non siano saldamente fissati.
6. Ogni mese, controllare tutti i bulloni, le viti e le manopole e stringere quelli che potrebbero essersi allentati.
7. In caso di danni, contattare il venditore.
8. La mancata osservanza di queste avvertenze potrebbe causare gravi lesioni.
9. Per ulteriori informazioni, consultare il foglio di istruzioni.

## VARNING

1. STÅ INTE PÅ DENNA STOL / ANVÄND INTE DENNA STOL SOM EN STEGE
2. Använd denna produkt endast för att sitta en person åt gången.
3. Denna stol är endast avsedd för professionellt bruk.
4. Denna stol har testats enligt EN1335 och är godkänd för användare som väger upp till 110 kg. Den rekommenderas inte för personer som väger mer än 110 kg.
5. Använd inte stolen om inte alla bultar, skruvar och rattar är ordentligt åtdragna.
6. Kontrollera varje månad alla bultar, skruvar och rattar och dra åt dem som eventuellt har lossnat.
7. Vid skada, vänligen kontakta säljaren.
8. Underlåtenhet att följa dessa varningar kan leda till allvarlig skada.
9. För mer information, se instruktionerna.

## OSTRZEŻENIE

1. NIE STAWAĆ NA KRZEŚLE / NIE UŻYWAĆ KRZEŚLA JAKO DRABINY
2. Krzesło przeznaczone do siedzenia wyłącznie jednej osoby.
3. Krzesło przeznaczone wyłącznie do użytku profesjonalnego.
4. Krzesło zostało przetestowane zgodnie z normą EN1335 i zatwierdzone dla użytkowników o wadze do 110 kg. Nie jest zalecane dla osób o wadze powyżej 110 kg.
5. Nie używać krzesła, jeśli wszystkie śruby, wkręty i pokręta nie zostały mocno dokręcone.
6. Co miesiąc należy sprawdzać wszystkie śruby, wkręty i pokręta oraz w razie potrzeby je dokręcić.
7. W przypadku jakichkolwiek uszkodzeń prosimy o kontakt ze sprzedawcą.
8. Nieprzestrzeganie powyższych ostrzeżeń może spowodować poważne obrażenia.
9. Aby uzyskać więcej informacji, zapoznaj się z instrukcją obsługi.

## ADVARSEL

1. STÅ IKKE PÅ DENNE STOL / BRUG IKKE DENNE STOL SOM EN TRAPPESTIGE
2. Brug kun dette produkt til at sidde én person ad gangen.
3. Denne stol er kun til professionel brug.
4. Denne stol er testet i henhold til EN1335 og godkendt til brugere, der vejer op til 110 kg. Det anbefales ikke til personer, der vejer mere end 110 kg.
5. Brug ikke denne stol, medmindre alle bolte, skruer m.m. er godt fastgjort.
6. Kontroller hver måned alle bolte, skruer m.m og spænd dem, der kan have løsnet sig.
7. I tilfælde af skader bedes du tage kontakt til der du har købt stolen.
8. Manglende overholdelse af disse advarsler kan resultere i alvorlig personskade.
9. For yderligere information se manual.

## ADVARSEL

1. IKKE STÅ PÅ STOLEN / IKKE BRUK STOLEN SOM EN GARDIN TRAPP
2. Produktet er kun ment til å sitte på, en person om gangen.
3. Stolen er laget for profesjonell bruk.
4. Denne stolen er testet i henhold til EN1335 og er godkjent for brukere som veier inntil 110kg. Stolen er ikke anbefalt for brukere som veier over 110kg.
5. Ikke bruk stolen om ikke alle skruer og bolter er festet.
6. Kontroller hver måned at ikke skruer og bolter har løsnet.
7. Hvis mottatt stol har skader, vennlig kontakt selgersted.
8. Ved å ikke følge disse advarsler, kan føre til alvorlige skader.
9. For mere informasjon se bruksanvisningen.

## FIGYELMEZTETÉS

1. NE ÁLLJ A SZÉKRE / NE HASZNÁLJA EZT A SZÉKET LÉTRÁKÉNT
2. Ezt a terméket egyszerre csak egy személy leültetésére használja.
3. Ez a szék kizárólag professzionális használatra készült.
4. Ezt a széket az EN1335 szabvány szerint tesztelték, és legfeljebb 110 kg-os felhasználók számára engedélyezett. Nem ajánlott 110 kg-nál nagyobb súlyú személyek számára.
5. Csak akkor használja ezt a széket, ha minden csavar, csavar és gomb szilárdan rögzítve van.
6. Havonta ellenőrizze az összes csavart, csavart és gombot, és húzza meg azokat, amelyek esetleg meglazultak.
7. Bármilyen sérülés esetén forduljon az eladóhoz.
8. Ezen figyelmeztetések figyelmen kívül hagyása súlyos sérülésekhez vezethet.
9. További információkért lásd a használati utasítást.

## POZOR

1. NESTOJTE NA TEJTO STOLIČKE / NEPOUŽÍVAJTE TÚTO STOLIČKU AKO REBRÍK
2. Tento výrobok používajte iba na sedenie jednej osoby.
3. Táto stolička je určená len na profesionálne použitie.
4. Táto stolička bola testovaná podľa EN1335 a schválená pre používateľov s hmotnosťou do 110 kg. Neodporúča sa pre osoby s hmotnosťou nad 110 kg.
5. Túto stoličku nepoužívajte, pokiaľ nie sú všetky skrutky pevne zaistené.
6. Každý mesiac skontrolujte všetky skrutky a dotiahnite tie, ktoré sa mohli uvoľniť.
7. V prípade akéhokolvek poškodenia kontaktujte predajcu.
8. Nedodržanie týchto upozornení môže viesť k vážnemu zraneniu.
9. Ďalšie informácie nájdete v návode na použitie.

## POZOR

1. NESTOJTE NA TÉTO ŽIDLI / NEPOUŽÍVEJTE TUTO ŽIDLI JAKO ŽEBŘÍK
2. Tento výrobek používejte pouze k sezení jedné osoby.
3. Tato židle je určena pouze pro profesionální použití.
4. Tato židle byla testována podle EN1335 a schválena pro uživatele s hmotností do 110 kg. Nedoporučuje se pro osoby s hmotností nad 110 kg.
5. Tuto židli nepoužívejte, pokud nejsou všechny šrouby pevně zajištěny.
6. Každý měsíc zkontrolujte všechny šrouby a dotáhněte ty, které se mohly uvolnit.
7. V případě jakéhokoliv poškození kontaktujte prodejce.
8. Nedodržení těchto upozornění může vést k vážnému zranění.
9. Další informace naleznete v návodu k použití.

## VAROITUS

1. ÄLÄ SEISO TÄLLÄ TUOLILLA / ÄLÄ KÄYTÄ TÄTÄ TUOLIAASKELTIKKAANA
2. Käytä tätä tuotetta vain yhden henkilön istumiseen kerrallaan.
3. Tämä tuoli on tarkoitettu vain ammattikäyttöön.
4. Tämä tuoli on testattu EN1335-standardin mukaisesti ja hyväksytyt käyttäjille, jotka painavat enintään 110 kg. Sitä ei suositella yli 110 kg painaville henkilöille.
5. Älä käytä tuolia, ellei kaikkia pultteja, ruuveja ja säätönuppeja ole kiinnitetty kunnolla.
6. Tarkista kaikki pultit, ruuvit ja säätönupit kuukausittain ja kiristä ne, jos ne ovat löystyneet.
7. Jos havaitset vahinkoja, ota yhteyttä myyjään.
8. Näiden varoitusten laiminlyönti voi johtaa vakavaan loukkaantumiseen.
9. Lisätietoja löytyy ohjelehdestä.

## AVISO

1. NÃO FIQUE NESTA CADEIRA / NÃO USE ESTA CADEIRA COMO ESCADA
2. Utilize este produto apenas para acomodar uma pessoa de cada vez.
3. Esta cadeira é apenas para uso profissional.
4. Esta cadeira foi testada de acordo com EN1335 e aprovada para usuários com peso até 110kg. Não é recomendado para pessoas com peso superior a 110kg.
5. Não use esta cadeira a menos que todos os parafusos e botões estejam firmemente presos.
6. Todos os meses, verifique todos os parafusos e botões e aperte os que possam estar soltos.
7. Em caso de qualquer dano, entre em contato com o vendedor.
8. O não cumprimento destes avisos pode resultar em ferimentos graves.
9. Para mais informações consulte a folha de instruções.

## CLEANING INSTRUCTIONS

1. Lightly clean with a damp cloth, do not use bleach or other harmful chemicals.
2. For stubborn stain use hot, soapy water.

## INSTRUCTIONS DE NETTOYAGE

1. Nettoyez légèrement avec un chiffon humide, n'utilisez pas d'eau de Javel ou d'autres produits chimiques nocifs.
2. Pour les taches tenaces, utilisez de l'eau chaude savonneuse.

## REINIGUNGSHINWEIS

1. Mit einem feuchten Tuch reinigen, keine Bleichmittel oder andere schädliche Chemikalien verwenden
2. Bei hartnäckigen Flecken warme Seifenlauge verwenden

## INSTRUCCIONES DE LIMPIEZA

1. Limpie ligeramente con un paño húmedo, no use lejía ni otros productos químicos nocivos.
2. Para manchas persistentes, utilice agua caliente y jabón.

## SCHOONMAAKINSTRUCTIES

1. Licht reinigen met een vochtige doek. Gebruik geen bleekmiddel of andere schadelijke chemicaliën.
2. Voor hardnekkige vlekken, gebruik heet zeepsop

## ISTRUZIONI PER LA PULIZIA

1. Pulire delicatamente con un panno umido, non usare candeggina o altri prodotti chimici aggressivi.
2. Per macchie ostinate usare acqua calda e sapone.

## RENGÖRINGSINSTRUKTIONER

1. Rengör försiktigt med en fuktig trasa, använd inte blekmedel eller andra skadliga kemikalier.
2. Vid envisa fläckar, använd varmt såpvatten.

## PIEŁĘGNACJA I CZYSZCZENIE

1. Regularnie czyścić krzesło lekko wilgotną ściereczką, nie używać wybielacza ani innych szkodliwych środków chemicznych.
2. W przypadku uporczywych plam należy używać gorącej wody z mydłem.

## RENGØRINGSINSTRUKTIONER

1. Rengør let med en fugtig klud, brug ikke blegemiddel eller andre skadelige kemikalier.
2. Brug varmt sæbevand til eventuelle pletter.

## RENGJØRINGSINSTRUKS

1. Rengjør lett med en fuktig klut, bruk ikke blekemidler eller andre skadelige kjemikalier
2. For å ta bort flekker anbefales kun varmt såpevann.

## TISZTÍTÁSI UTASÍTÁSOK

1. Enyhén tisztítsa meg nedves ruhával, ne használjon fehérítőt vagy más káros vegyszert.
2. Az enyhe foltokhoz használjon forró, szappanos vizet.

## POKYNY NA ČISTENIE

1. Zľahka očistite vlhkou handričkou, nepoužívajte bielidlá ani iné škodlivé chemikálie.
2. Na odolné škvŕny použite teplú mydlovú vodu.

## POKYNY PRO ČIŠTĚNÍ

1. Lehce očistěte vlhkým hadříkem, nepoužívejte bělidla ani jiné škodlivé chemikálie.
2. Na odolné škvŕny použijte teplou mýdlovou vodu.

## PUHDISTUSOHJEET

1. Puhdista kevyesti kostealla liinalla, älä käytä valkaisuainetta tai muita haitallisia kemikaaleja.
2. Pinttyneiden tahrojen poistoon käytä kuumaa, saippuavettä.

## INSTRUÇÕES DE LIMPEZA

1. Limpe levemente com um pano úmido, não use alvejante ou outros produtos químicos nocivos.
2. Para manchas resistentes, use água quente com sabão.