

CARACTERISTICAS TECNICAS DE LOS MATERIALES EMPLEADOS EN LA FABRICACION DE LAS MAMPARAS DIVISORIAS:

**MAMPARA FRONTAL ACOPLADA **

Las mamparas frontales con pinza para acoplar al perfil de la mesa por su parte delantera están preparadas para atornillar, sin dañar el sobre de la mesa, a un grosor de tablero desde 19mm hasta 35mm.

Están disponibles en alto común de 600mm y con 4 largos disponibles:

- 1200x600 (MFM1240)
- 1400x600 (MFM1440)
- 1600x600 (MFM1640) (3 soportes)
- 1800x600 (MFM1840) (3 soportes)

Los soportes metálicos van siempre en acabado blanco y en todos los casos todo el perímetro del metacrilato de 4mm de espesor va libre de aristas, cantos vivos ni de ningún otro tipo de acabado punzante.

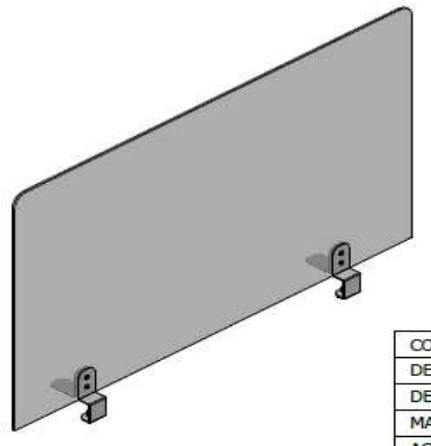

[Limpieza mamparas:](#)

Las láminas de plazcryn se producen en ambientes limpios y no es necesario limpiarlas antes de su instalación. En el caso de que las láminas de Plazcryn necesiten ser limpiadas, lave la superficie de la hoja con agua limpia con un jabón suave. Asegúrese de que el jabón que está utilizando es compatible con PMMA. Pruebe un área oculta antes de limpiar. Use un paño o esponja limpio y suave y enjuague bien. No frote ni use cepillos. Secar con un paño suave. El uso de fluidos de limpieza de ventanas o disolventes como alcoholes, turpentina, acetona, etc., puede causar daños en la hoja irreparables.